

Istruções de uso

art. 342630



ÍNDICE

INTRODUÇÃO	4
Advertências e conselhos	4
Descrição geral	4
Ecrã gráfico	5
Botões e suas funções	5
Programação de fábrica	6
Restabelecimento da programação da fábrica	6
EMPREGO	7
Procura de um residente de quem se sabe o nome	7
Procura de um residente de quem se sabe o código	8
DISPOSITIVOS ADICIONAIS EXTERNOS	9
Módulo do teclado adicional	9
Controle remoto I/R	9
PROGRAMAÇÃO	10
Acesso à programação	10
Botões e suas funções	10
Menu programação	12
Código secreto	13
Língua	14
Formato da agenda	15
Central	16
Chamada directa	17
Código da porta	18
Contraste	19
Rechamada	20
Menu da agenda	21
SOFTWARE TICALL	28
PROGRAMAÇÃO	28
INSTALAÇÃO	29



Para modificar a língua de visualização dos menus:

- **Acesse a modalidade Programação** descrita na pg. 11;
- **Execute o método Língua** descrito na pg. 14.

INTRODUÇÃO

ADVERTÊNCIAS E CONSELHOS

Antes de instalar o módulo é importante ler com atenção o presente manual.



O fabricante declina qualquer responsabilidade por eventuais danos devidos a um uso errado e/ou que não seja conforme às instruções contidas neste manual.

DESCRIÇÃO GERAL

O módulo fónico digital com ecrã gráfico com iluminação de fundo permite enviar a chamada a uma unidade interna deslizando a lista dos nomes ou então os códigos dos residentes no ecrã por meio das teclas dedicadas para este fim. O módulo pode memorizar até 1000 nomes e apelidos de residentes associando-os ao **endereço unívoco de programação*** da UI (Unidade Interna) dentro da instalação.

Os nomes se reduzem a 500 se forem associados aos mesmos também uma mensagem. Se, por motivos de privacidade decidir-se memorizar somente os códigos dos residentes, a possibilidade se amplia até 5000 códigos. É possível associar dois nomes diferentes ao mesmo endereço MN.

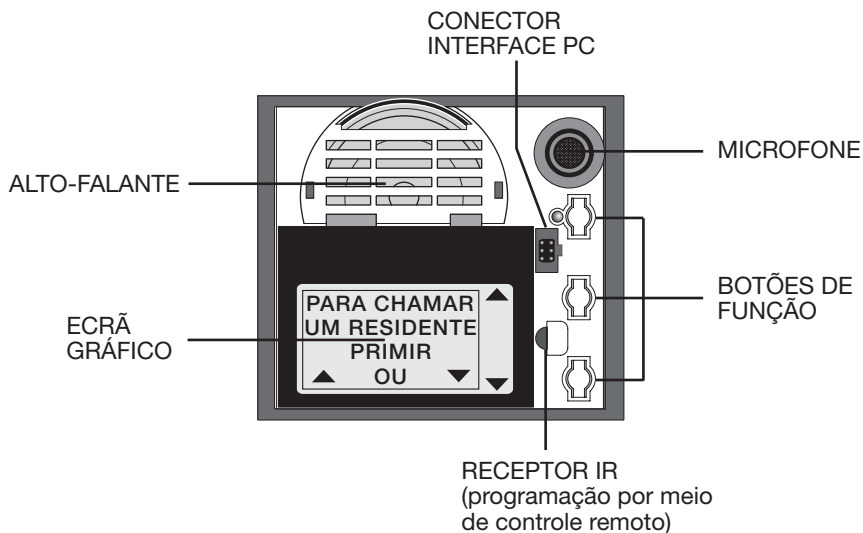

(*) Neste manual a legenda “Endereço unívoco de programação” será citada a seguir com a sigla **MN**.

INTRODUÇÃO

ECRÃ GRÁFICO

Ao estar sem funcionar, o ecrã do porter gráfico mostra a página do ecrã para efectuar uma chamada a um residente



 Quando o ecrã da chamada estiver habilitado seja para a central e seja directamente, a página destas funções são mostradas em sucessão e a cada 10 segundos se alternam com o ecrã em repouso.



BOTÕES E SUAS FUNÇÕES

Por meio de três botões do módulo é possível procurar na agenda, visualizada no ecrã, o nome ou o código do residente e fazer uma chamada.



- Chama o residente seleccionado



- Enrola de uma posição anterior ▲ (pressão rápida)
- Enrola rapidamente ▲ (pressão demorada 2 segundos)



- Enrola de uma posição sucessiva ▼ (pressão rápida)
- Enrola rapidamente ▼ (pressão demorada 2 segundos)



ENROLAMENTO RÁPIDO: No ecrã ficam visualizados mais de um residente de cada vez.

INTRODUÇÃO

PROGRAMAÇÃO DE FÁBRICA

Código secreto	1234
Língua	Italiano
Formato da agenda	Alfanumérico sem mensagem
Central	4000 Desactivada
Chamada directa	0000 e 0001 Desactivada
Código da porta	1234, 1235, 1236, 1237 e 1238
Contraste	50
Nova chamada	Desactivada

RESTABELECIMENTO DA PROGRAMAÇÃO DA FÁBRICA

Para restabelecer a programação da Fábrica:

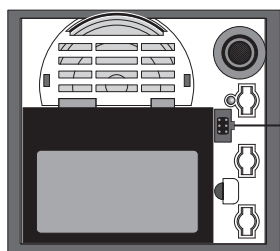

- Retire a alimentação do dispositivo
- Introduza o jumper nos dois pin inferiores da interface

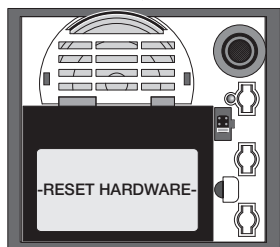

- Volte a dar alimentação eléctrica ao dispositivo, ficará visualizado no ecrã a seguinte mensagem: -RESET HARDWARE-
- Retire a alimentação do dispositivo.

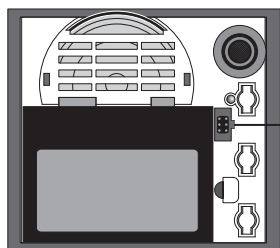

- Remova o jumper
- Volte a dar alimentação ao dispositivo, a programação de Fábrica fica restabelecida.

EMPREGO

PROCURA DE UM RESIDENTE DE QUEM SE SABE O NOME

Para chamar um residente de quem se sabe o nome:

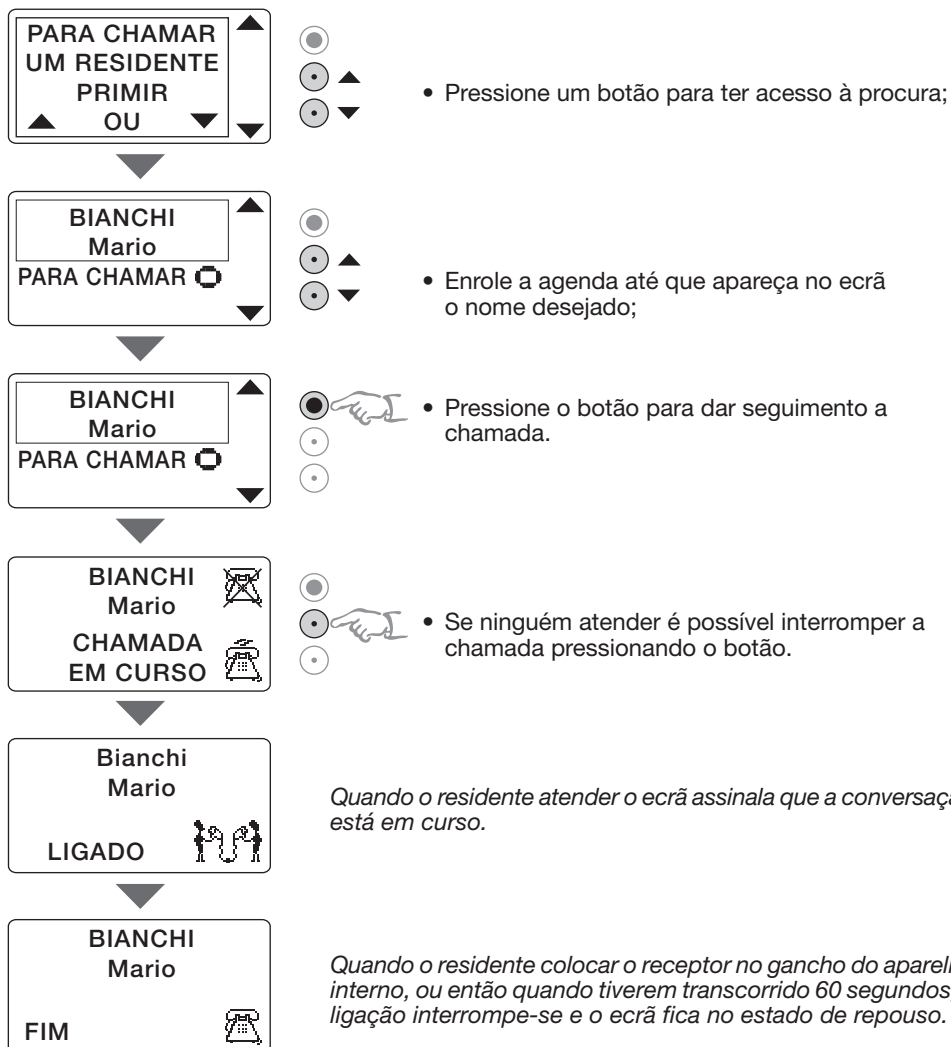

Este tipo de procura é possível somente se tiver sido programado ALFANUMÉRICO como Formato da Agenda.

EMPREGO**PROCURA DE UM RESIDENTE DE QUEM SE SABE O CÓDIGO:**

Para chamar um residente de quem se sabe o código:

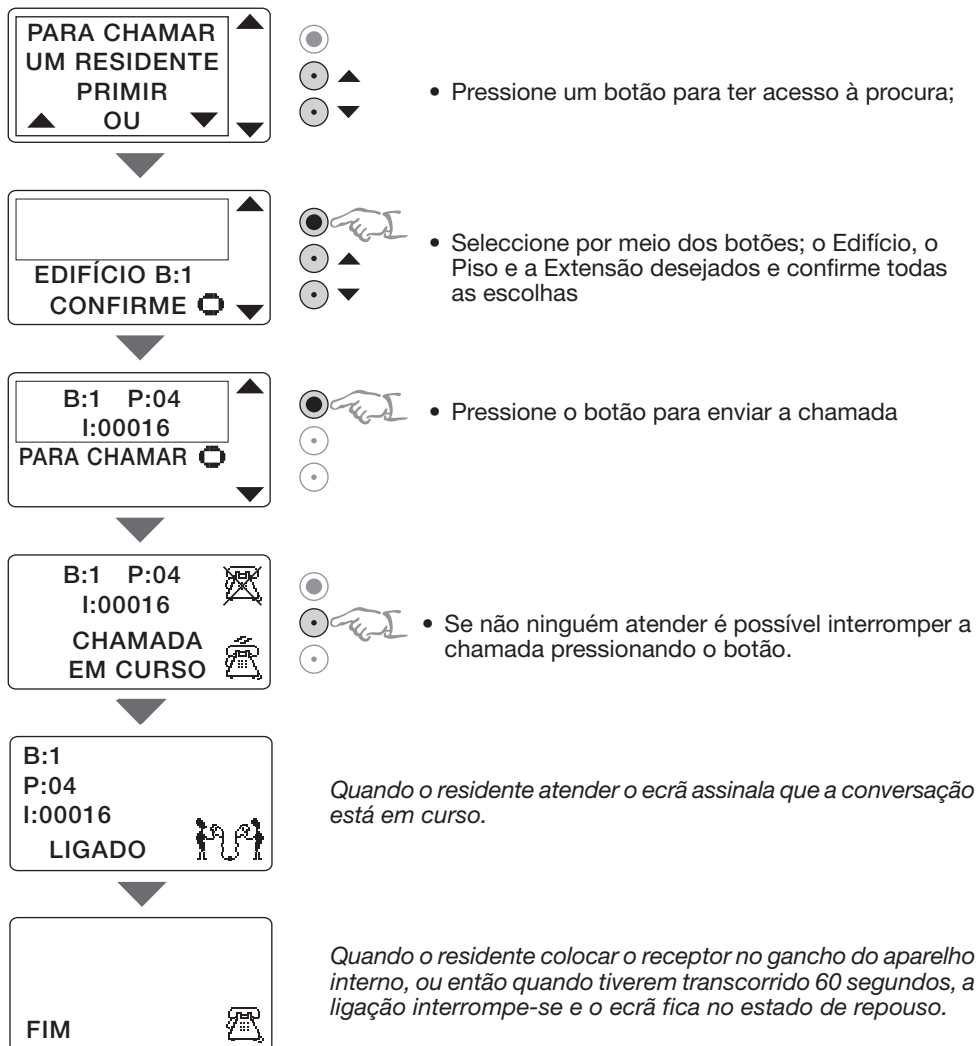

Este tipo de procura é possível somente se tiver sido programado CÓDIGO como Formato da agenda. Os códigos devem ser programados quando forem instalados, associando ao residente um código identificativo: B (edifício), P (piso) e E (extensão).

DISPOSITIVOS ADICIONAIS EXTERNOS

MÓDULO DO TECLADO ADICIONAL

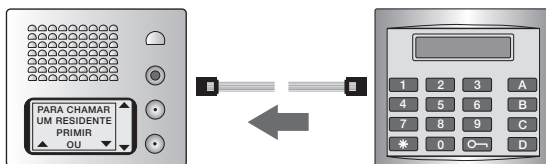

O módulo do teclado (art. 342640) permite:

- Chamar directamente o residente de quem se sabe o nome (se tiver sido programado ALFANUMÉRICO como Formato da agenda), marcando o endereço MN no teclado.
- Chamar directamente o residente de quem se sabe o código (se tiver sido programado CÓDIGO como Formato da agenda), marcando o código (Edifício, Piso, Extensão) no teclado.
- Abrir a fechadura, pressionando o botão  e marcando um código numérico.

O módulo teclado é fornecido com um multicabo para a coligação com o módulo fónico.

CONTROLE REMOTO I/R



O controle remoto de raios infra-vermelhos (art. 392123) pode ser utilizado para programar a agenda dos residentes.

Além das teclas que indicam letras e números existem outras teclas para funções especiais de programação:

- NEXT MESS selecciona a voz seguinte/anterior
- SHIFT modifica a função de NEXT MESS e todas as teclas com significado duplo
- RESET sai da fase de edição perdendo qualquer programação nova
- MEMORY memoriza o novo dado ou a nova selecção
- BACK move para a esquerda de uma posição
- SPACE move para a direita de uma posição
- SHIFT + “ . “ introduz um espaço (pressione SHIFT depois “ . “)

PROGRAMAÇÃO

ACESSO À PROGRAMAÇÃO

O acesso à programação do Porter Gráfico está protegido pelo Código Secreto (de Fábrica 1234).

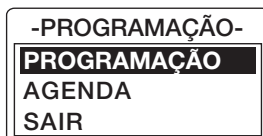

Depois de ter entrado na Programação é possível seleccionar:

- PROGRAMAÇÃO – para entrar nos menus de programação do dispositivo.
- AGENDA – para entrar no menu de programação da agenda.
- SAÍDA – para sair da programação e voltar para a página inicial.

BOTÕES E SUAS FUNÇÕES



- Desloca para a direita de um algarismo o cursor (*pressão rápida*)
- Confirma e memoriza (*pressão demorada de 2 segundos*)



- Enrola de uma posição ▲ (*pressão rápida*)
- Aumenta de uma unidade (*pressão rápida*)



- Enrola de uma posição ▼ (*pressão rápida*)
- Diminui de uma unidade (*pressão rápida*)

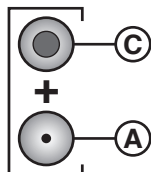

- Os botões **C** + **A** quando são pressionados juntos, deslocam o cursor de um algarismo para a esquerda (*tipicamente antes C e depois A*)

PROGRAMAÇÃO

Para acessar à programação:



- Mantenha o botão pressionado pelo menos 10 segundos;

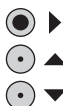
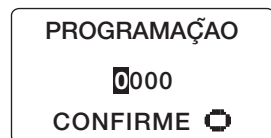

- Introduza por meio dos botões o código secreto (ex.: 1234 código de Fábrica);

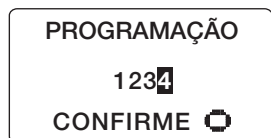

- Mantenha o botão pressionado pelo menos 2 segundos para confirmar;

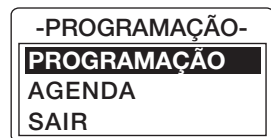

Se o código estiver certo:

- Acessa-se à programação.

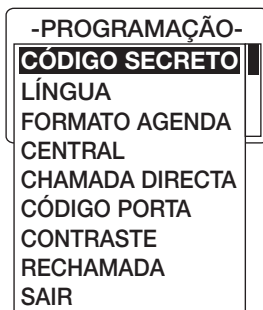

- Senão retorna-se à página inicial.

PROGRAMAÇÃO**MENU PROGRAMAÇÃO**

Neste menu podem ser programados:

- **CÓDIGO SECRETO** – o código secreto de acesso à programação.
- **LÍNGUA** – a língua para visualizar dos menus.
- **FORMATO DA AGENDA** – o formato da agenda (alfanumérico/código).
- **CENTRAL** – o ecrã de chamada à central.
- **CHAMADA DIRECTA** – o ecrã de chamada directa a duas extensões privilegiadas.
- **CÓDIGO DA PORTA** – o código de abertura da porta (5 códigos diferentes ao máximo).
- **CONTRASTE** – o valor de contraste do ecrã (30 ÷ 70).
- **RECHAMADA** – o tom de chamada automático (a cada 10 segundos durante 4 vezes).

PROGRAMAÇÃO

CÓDIGO SECRETO

Para modificar o código de acesso à programação (de Fábrica **1234**):

-PROGRAMAÇÃO-
CÓDIGO SECRETO
 LÍNGUA
 FORMATO AGENDA

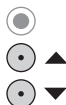

- Seleccione **Código Secreto**;



-PROGRAMAÇÃO-
CÓDIGO SECRETO
 LÍNGUA
 FORMATO AGENDA



- Pressione o botão para confirmar;

No ecrã fica visualizado o código secreto que está a ser usado



-CÓDIGO SECRETO-
1234

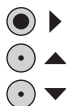

- Introduza por meio dos botões o novo código (ex.: 2244)



-CÓDIGO SECRETO-
2244



- Mantenha pressionado durante 2 segundos o botão para memorizar o novo código.



-PROGRAMAÇÃO-
CÓDIGO SECRETO
 LÍNGUA
 FORMATO AGENDA

No ecrã fica visualizado a página inicial



Se transcorrerem mais de 7 segundos, entre a pressão de um botão e a sucessiva, o ecrã volta para a posição de repouso, mantendo o antigo código secreto.

PROGRAMAÇÃO

LÍNGUA

Para modificar o código do dispositivo (de Fábrica – Italiano)

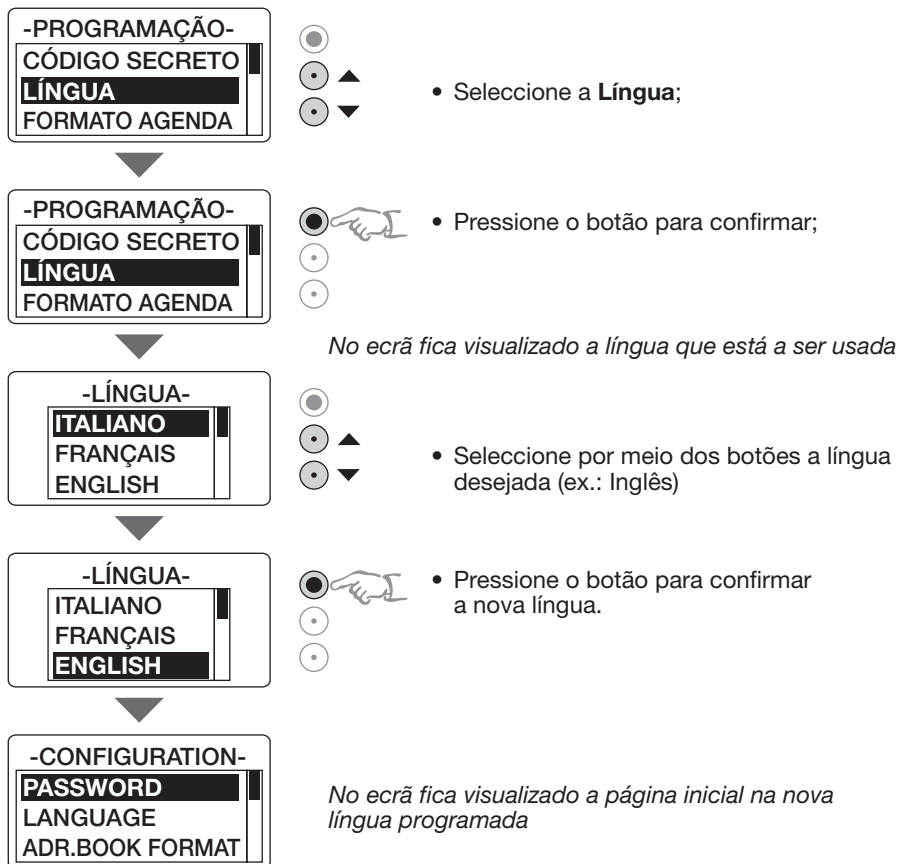

É possível substituir a língua “Custom” com uma língua predefinida por meio do software Ticall.

PROGRAMAÇÃO

FORMATO DA AGENDA

Para modificar o formato da agenda do dispositivo (de Fábrica - **alfanumérico sem mensagem**)

-PROGRAMAÇÃO-
CÓDIGO SECRETO
LÍNGUA
FORMATO AGENDA

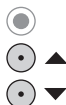

- Selecciona **Formato da Agenda**;



-PROGRAMAÇÃO-
CÓDIGO SECRETO
LÍNGUA
FORMATO AGENDA



- Pressione o botão para confirmar;



No ecrã fica visualizado o formato que está a ser usado

-FORMATO AGENDA-
ALFANUMÉRICO
CÓDIGOS



- Selecciona por meio dos botões o novo formato*;



-FORMATO AGENDA-
AFANUMÉRICO
CÓDIGOS



- Pressione o botão para confirmar.



EEPROM CANCEL



A modificação ou a confirmação do “Formato da agenda” que está a ser usado, determina a anulação de todos os dados contidos na agenda dos residentes.

(*) As escolhas possíveis são:

ALFANUMÉRICO:

- **sem mensagem: 1000** residentes ao máximo (nome + apelido)
- **com mensagem: 500** residentes ao máximo (nome + apelido + mensagem)

CÓDIGO: 5000 residentes ao máximo (código)

PROGRAMAÇÃO

CENTRAL

Para activar o ecrã de chamada à central:

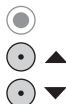
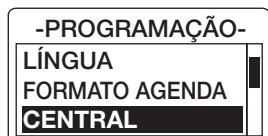

- Selecciona a **Central**

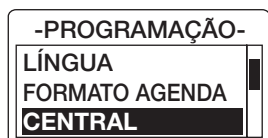

- Pressione o botão para confirmar;

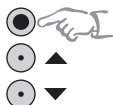

- Selecciona por meio dos botões:
 - **Ecrã** para activar/desactivar o ecrã de chamada à central (predefinição: desactivado)
 - **Endereço** para programar o endereço MN da central (predefinição: 4000)
- Confirme a escolha

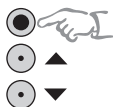
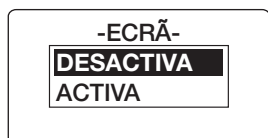

- Selecciona por meio dos botões a escolha desejada e confirme



Quando fica activado o ecrã de chamada à central, ele é mostrado em sucessão a cada 10 segundos alternado com o ecrã em repouso.

PROGRAMAÇÃO

CHAMADA DIRECTA

Para activar o ecrã de chamada directa a duas extensões privilegiadas:

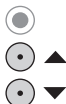

- Selecciona **Chamada directa**;



- Pressione o botão para confirmar;

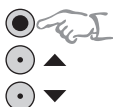
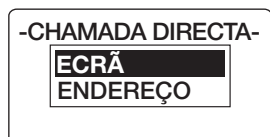

- Selecciona por meio dos botões:
 - **Ecrã** para activar/desactivar o ecrã de chamada directa a duas extensões privilegiadas (predefinição: desactivado)
 - **Endereço** para programar o endereço MN das extensões privilegiadas (de Fábrica: 0000 e 0001)
- Confirme a escolha

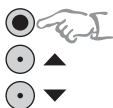
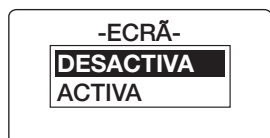

- Selecciona por meio dos botões a escolha desejada e confirme

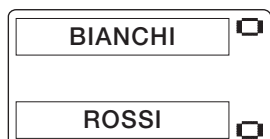

Quando fica activado o ecrã de chamada à central, ele é mostrado em sucessão a cada 10 segundos alternado com o ecrã em repouso.



É possível activar esta função somente se o Formato da agenda tiver sido programado como Alfanumérico.

PROGRAMAÇÃO

CÓDIGO DA PORTA

Esta função permite programar até 5 códigos de abertura de porta diferentes (de Fábrica 1234, 1235, 1236, 1237, 1238).

Para modificar o código de abertura da porta:

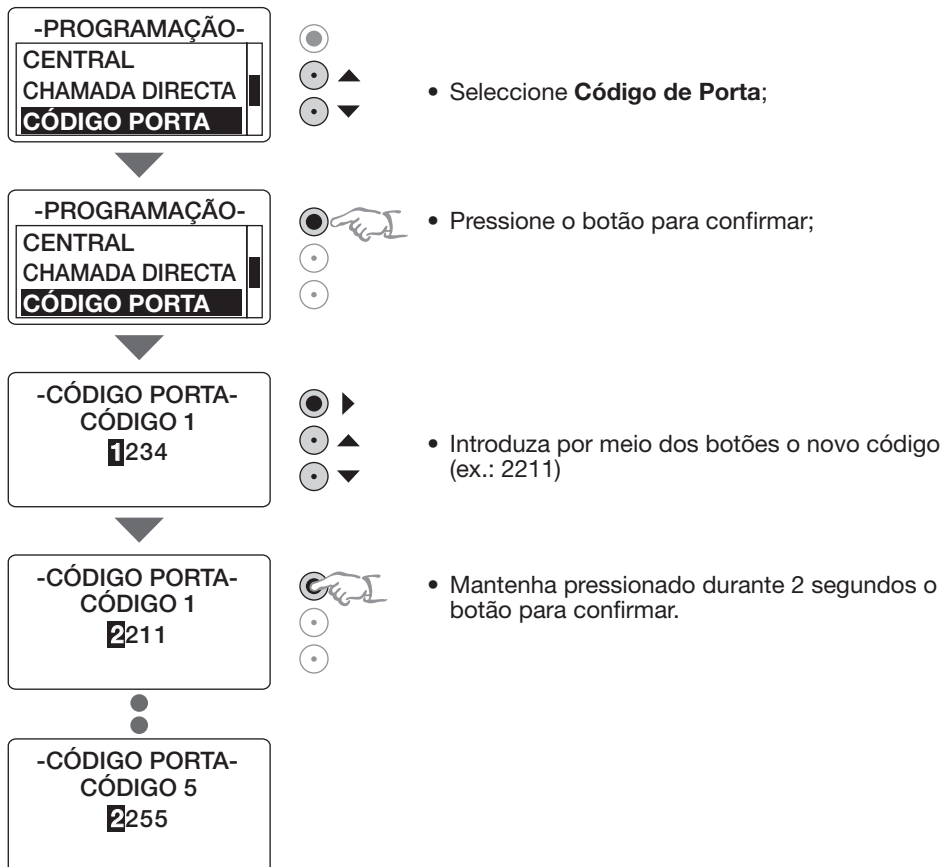

Exemplo: Colocando os **códigos da porta** com a seguinte lógica:

- CÓDIGO 1** - residentes
- CÓDIGO 2** - serviço de vigilância
- CÓDIGO 3** - serviço de manutenção
- CÓDIGO 4** - carteiro
- CÓDIGO 5** - serviço de água e gás

será possível modificar um código colocado (ex: carteiro) não modificando os outros.

PROGRAMAÇÃO

CONTRASTE

Para modificar o valor de contraste do ecrã (de Fábrica – 70)

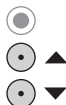

- Seleccione **Contraste**



- Pressione o botão para confirmar;

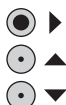
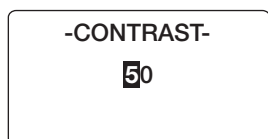

- Introduza por meio dos botões o novo valor (compreendido entre 30 e 90)

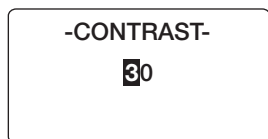

- Mantenha pressionado durante 2 segundos o botão para confirmar.

PROGRAMAÇÃO**RECHAMADA**

Para activar o tom de chamada automática, 10 segundos por quatro vezes (de fábrica - **desactivado**).

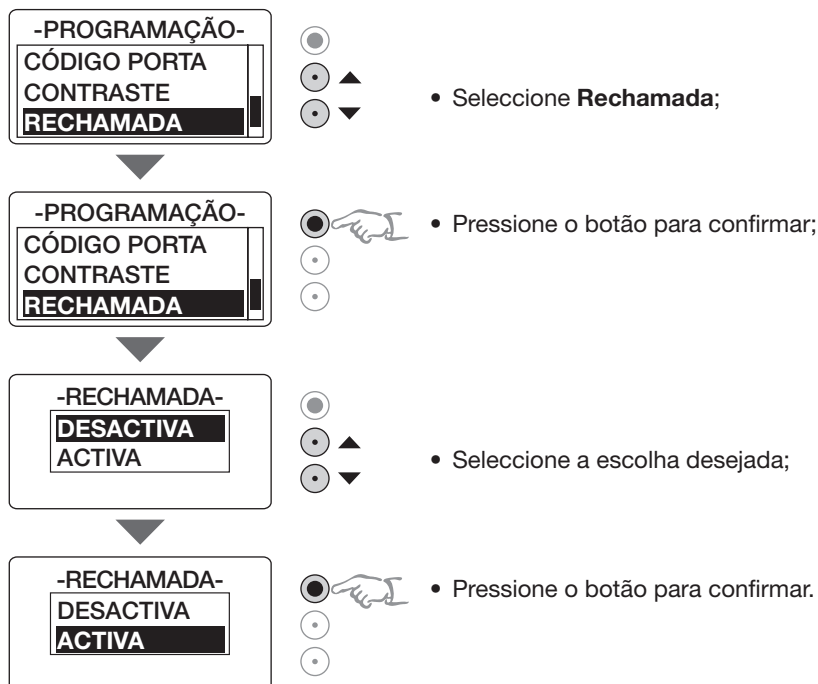

PROGRAMAÇÃO

MENU DA AGENDA

Neste menu podem ser introduzidos na agenda os novos residentes, podem ser modificados os dados introduzidos ou então anulá-los.

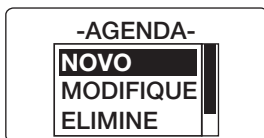

Os menus variam em função do “Formato da Rubrica” programado Alfanumérico ou Código.

Para acessar ao menu da Agenda:

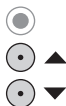
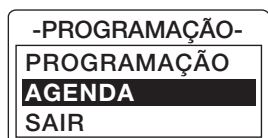

• Selecciona **Agenda**;

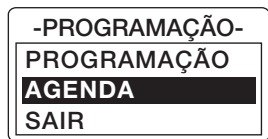

• Pressione o botão para confirmar;



• Selecciona a função desejada;

PROGRAMAÇÃO

Novo (Alfanumérico)

Para introduzir um novo residente na agenda:

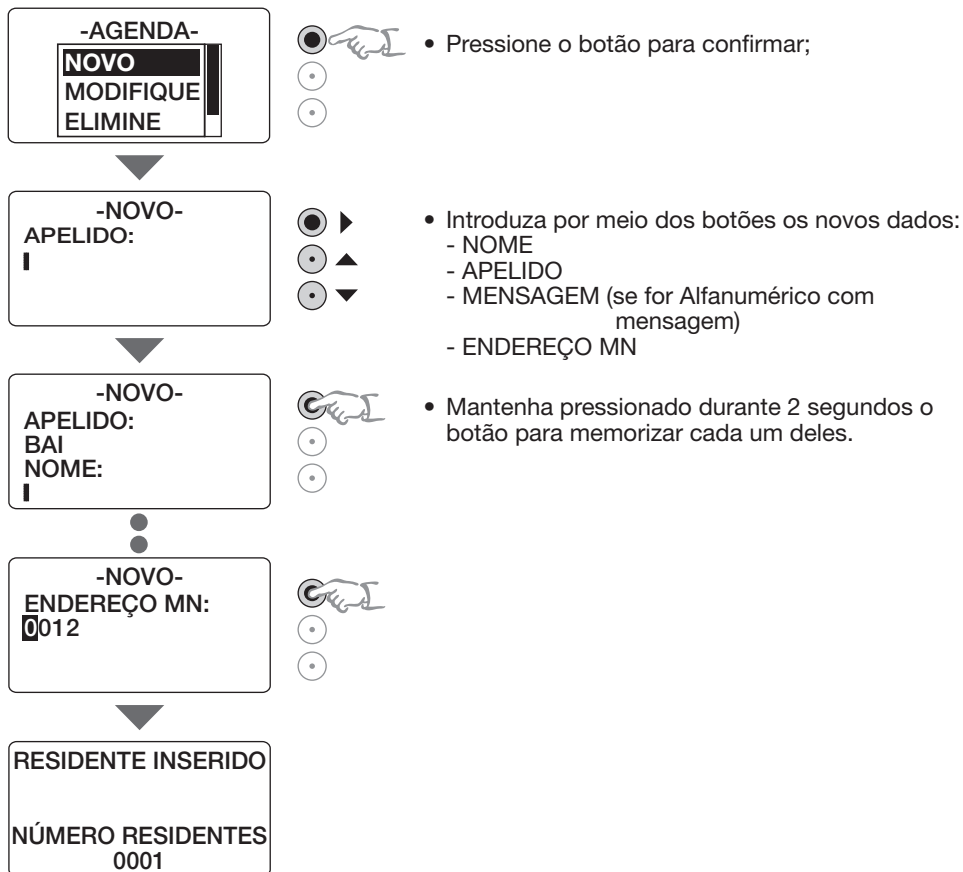

PROGRAMAÇÃO

Modificação (Alfanumérico)

Para modificar os dados de um residente escrito na agenda:

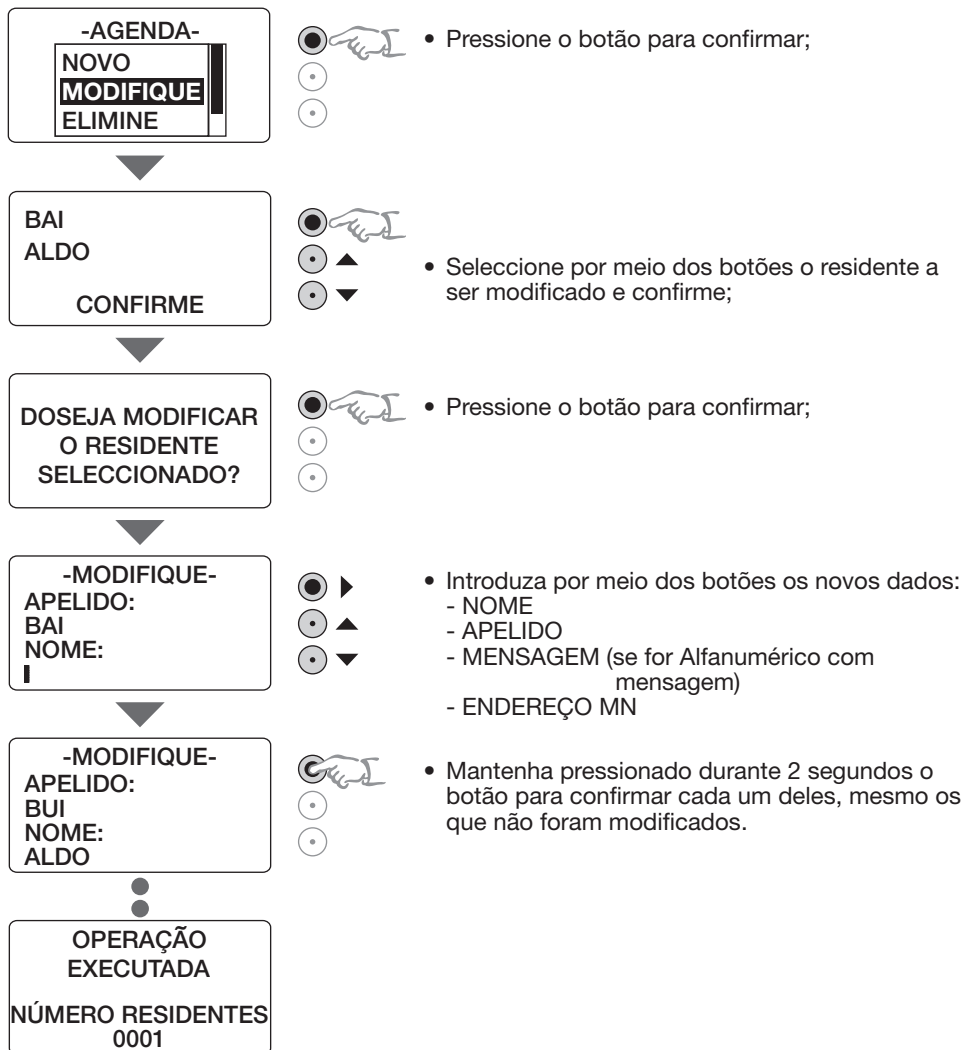

PROGRAMAÇÃO**Anulação (Alfanumérico)**

Para anular um novo residente da agenda:

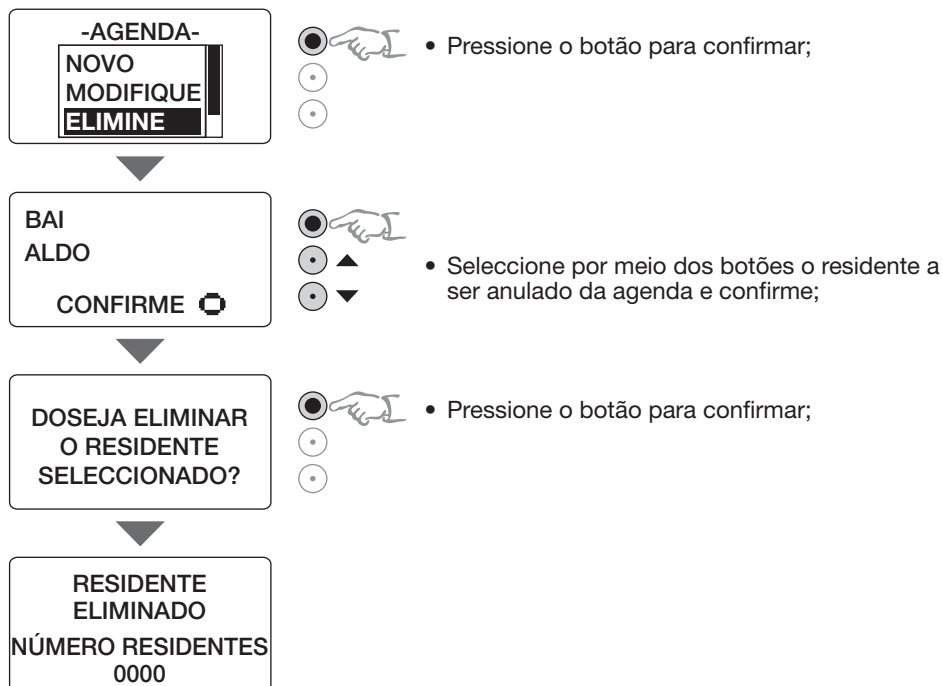

PROGRAMAÇÃO

Novo (Código)

Para introduzir um novo residente na agenda:

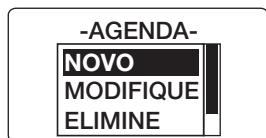

- Pressione o botão para confirmar;

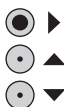
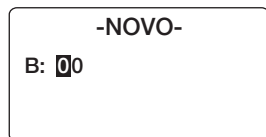

- Introduza por meio dos botões os novos dados:
 - B: número do Edifício
 - P: número do Piso
 - E: número da Extensão
 - ENDEREÇO MN

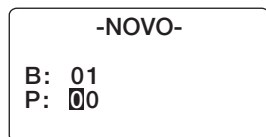

- Mantenha pressionado durante 2 segundos o botão para memorizar cada um deles.

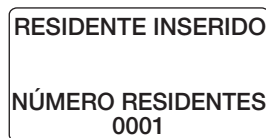
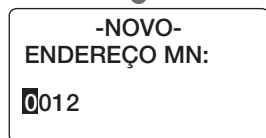

PROGRAMAÇÃO

Modificação (Código)

Para modificar os dados de um residente na agenda:

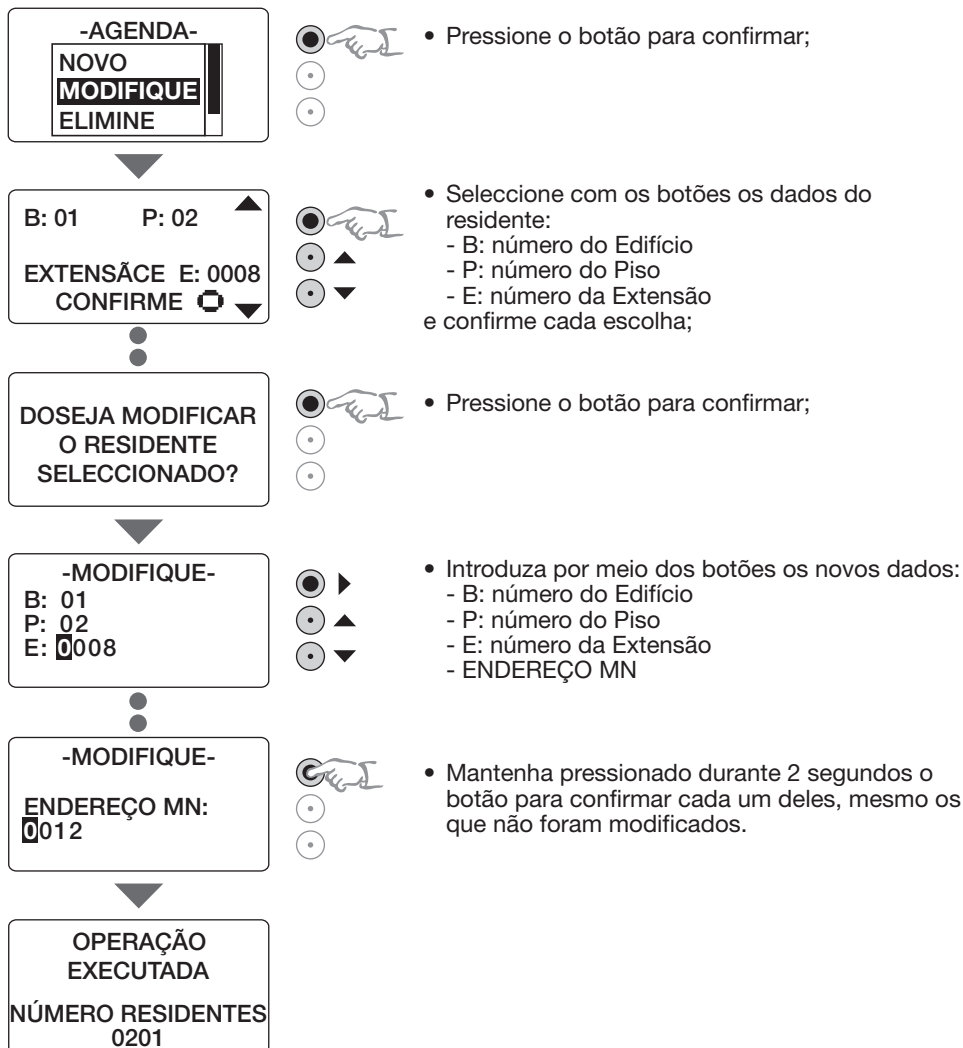

PROGRAMAÇÃO

Anulação (Código)

Para anular um residente escrito na agenda:

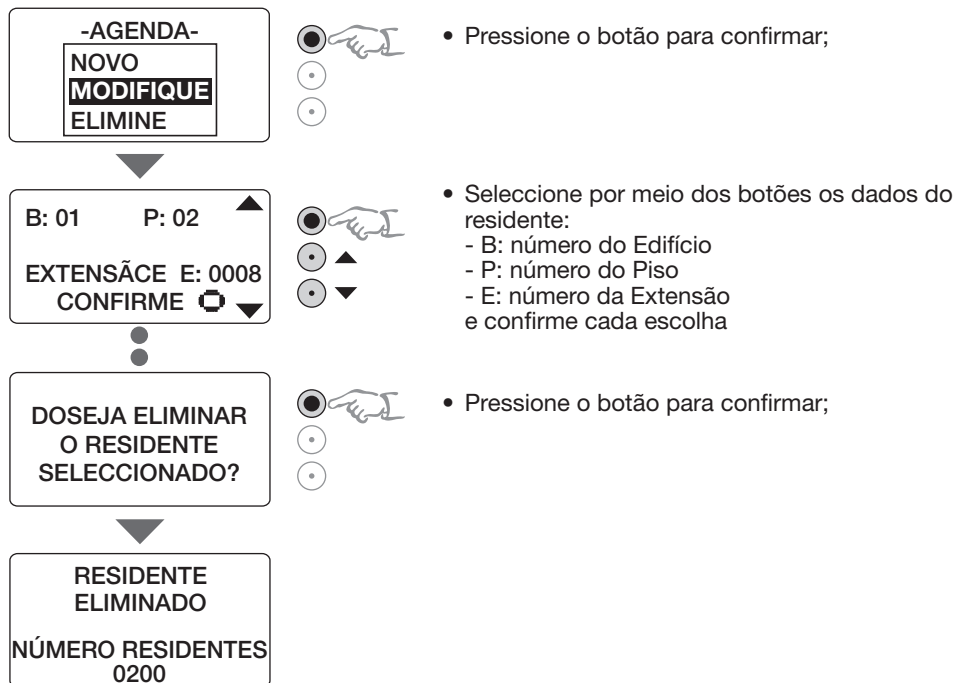

SOFTWARE TICALL

O software TICALL permite programar todos os parâmetros existentes nos menus de configuração do dispositivo, mediante um PC com sistema operativo Microsoft.

A programação das funções supracitadas pode ser efectuada mesmo com o dispositivo já montado por meio do bus SCS, ou então antes da instalação (basta alimentar o módulo fónico), ligando-o à porta RS232 do PC por meio do cabo de interface serial (art. 335919). Para transferir a programação o ecrã do módulo deve visualizar a página inicial (posição de repouso).

Se for dado a cada uma das programações personalizadas um nome, será possível administrar-lhes o arquivamento como qualquer ficheiro.

Para além disso, o software permite actualizar o firmware do dispositivo e substituir a língua "Custom" com uma língua predefinida por meio do cabo de interface serial (art. 335919).

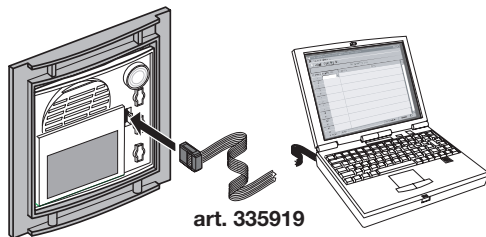

PROGRAMAÇÃO

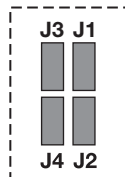
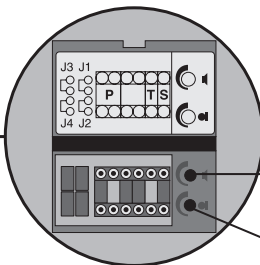
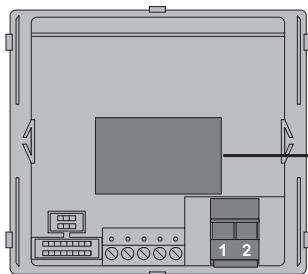

Regulação do volume do alto-falante

Regulação da sensibilidade do microfone

P – número da unidade externa

Quando o programador está inserido na sede P do módulo fónico, atribui a este último um número de reconhecimento dentro do sistema. A unidade externa principal não deve ser programada em P, e todas as outras unidades externas devem ser numeradas de maneira progressiva

T – temporizador do relé da fechadura

Número do programador							
0 = Nenhum programador	1	2	3	4	5	6	7
4 seg.	1 seg.	2 seg.	3 seg.	Como botão	6 seg.	8 seg.	10 seg.

S – tipo de sinal de chamada

A programação de S determina o tom da chamada das unidades internas. Sendo assim, é possível diferenciar as chamadas provenientes das unidades externas diferentes

Programador	0	1	2	3
Tipo de toque	Bitonal	Bitonal	Bitonal	Monotonal
	1200 Hz	1200 Hz	1200 Hz	1200 Hz
	600 Hz	0 Hz	2400 Hz	

J4 – confirma a chamada para uma UE

Para eliminar o tom de chamada na unidade externa, retire o jumper J4.

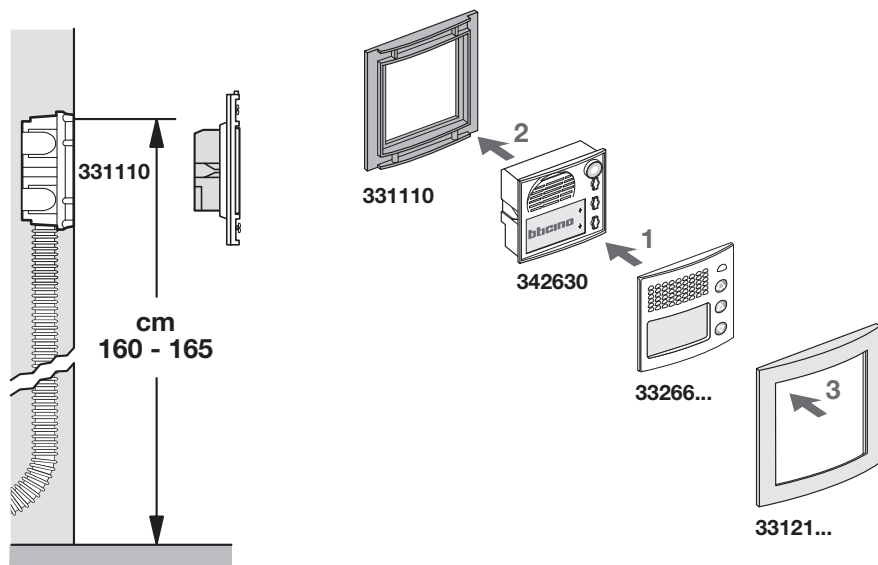
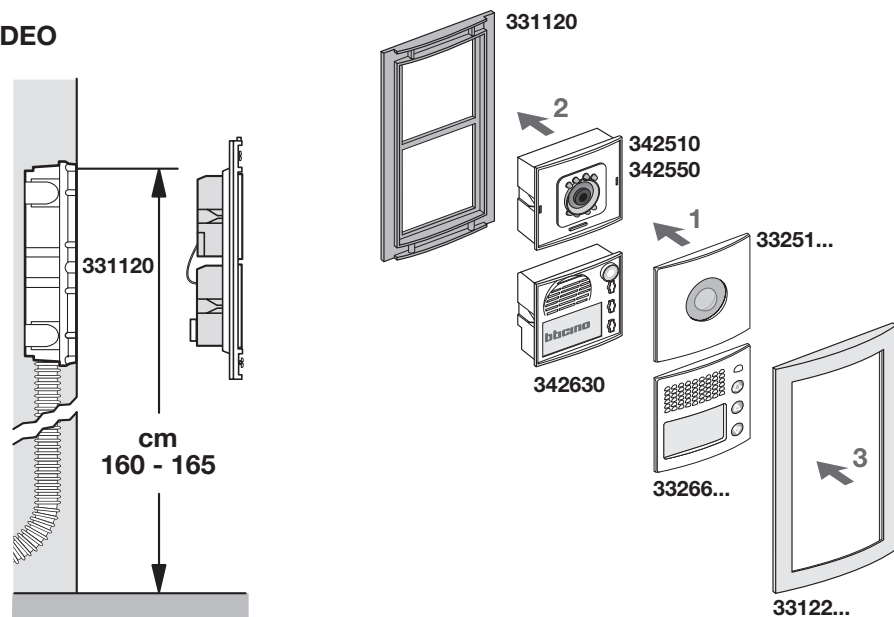
INSTALAÇÃO**ÁUDIO****VÍDEO**

INSTALAÇÃO

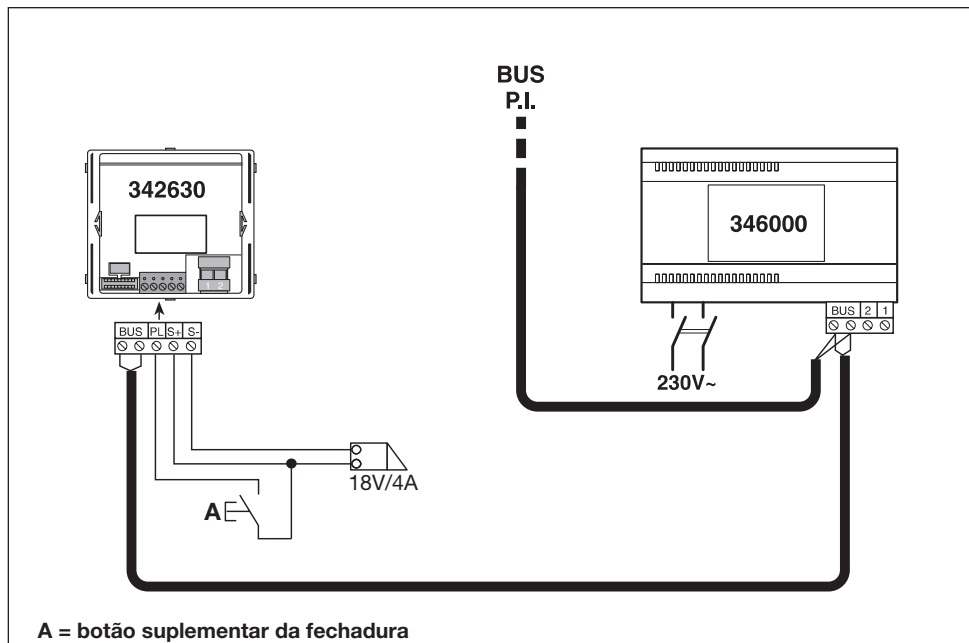

A = botão suplementar da fechadura

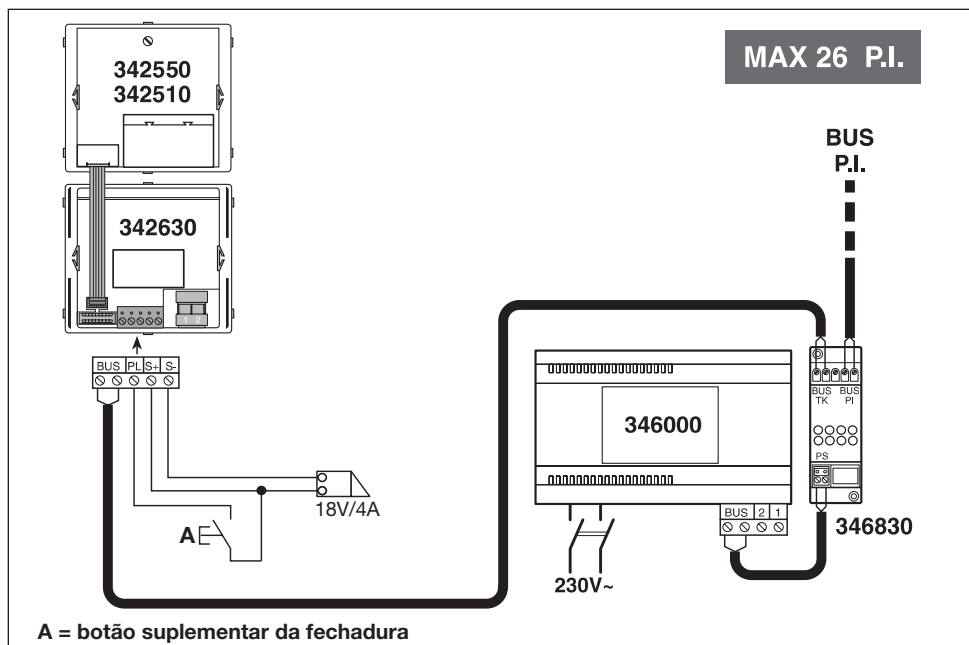

MAX 26 P.I.

A = botão suplementar da fechadura

INSTALAÇÃO

MAX 64 P.I.

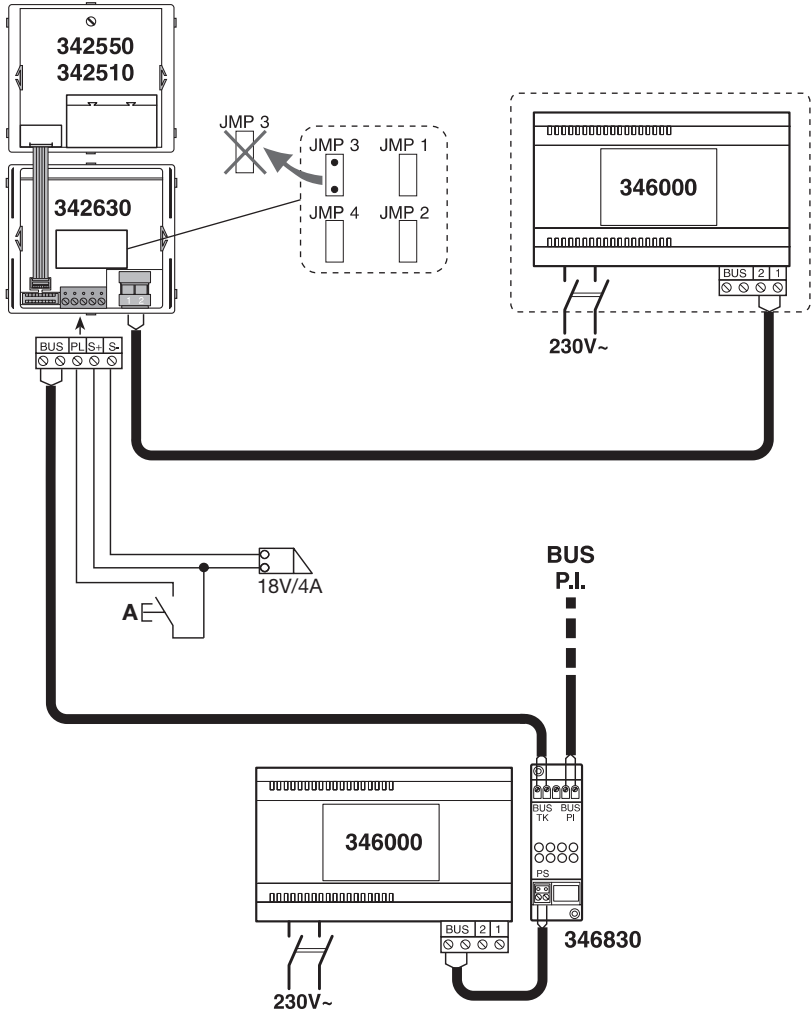

A = botão suplementar da fechadura



BTicino s.p.a.
Via Messina, 38
20154 Milano - Italia
www.bticino.com