



HOMETOUCH

Instrukcja obsługi i instalacji

bticino

Spis treści

Szybka instrukcja	6
Odbierz połączenie	6
Sprawdź sekretarkę	9
Samowłączenie i Przełączanie	12
Interkom	15
Steruj światłem/żaluzją	17
Wyłącz wszystkie światła	21
Włącz alarm za pomocą scenariusza włączenia	24
Ponownie aktywuj obciążenie	27
Zwiększa temperaturę	28
Informacje ogólne	30
Ostrzeżenia i wskazówki	30
Ostrzeżenia i prawa konsumenta	31
Widok z przodu	32
Diody LED i przyciski	32
Widok z tyłu	33
Dane wymiarowe i różne wysokości instalacyjne	34
Instalacja podtynkowa z akcesorium 3487	35
Sytuacja z puszką wbudowaną między 0 a 4 mm	35
Sytuacja z puszką wbudowaną między 4 a 9 mm lub między 9 a 14 mm	37
Montaż naścienny	42
Instalacja z puszkami podtynkowymi o średnicach \varnothing 60 mm lub \varnothing 83,5 mm	42
Instalacja z puszką podtynkową 506E	43
Demontaż z puszką 3487	45
Demontaż ze wspornikiem	45
Schemat przykładowy	46
Pierwsze włączenie	47
Podłączenie do sieci za pomocą technologii Ethernet	50
Połączenie z siecią za pomocą technologii Wi-Fi	52
Korzystanie z urządzenia	55
Home page	55
Stan domu	57
Ulubione	59
Dodaj obiekt	59
Przesuń obiekt	64
Usuń obiekt	66
Funkcje	68
Funkcje systemu wideodomofonowego	69
Korzystanie z funkcji z urządzenia	70
Odbierz połączenie.	70
Spójrz na zewnątrz (samowłączenie/przełączanie)	73
Otwieranie zamków	77
Sterowanie wideo	78
Zdarzenia	80
Sekretarka automatyczna	81
Wiadomości systemowe	83
Polecenia	86
Kamery	88
Interkom	92

Zastosowanie funkcji z aplikacji Door Entry for HOMETOUCH.	95
Wprowadzenie	95
Rejestracja konta	96
Uwierzytelnianie	99
Nie pamiętam hasła	100
Kasowanie konta	102
Powiązanie urządzenia	103
Home page	105
Wyświetlanie kamer lub Paneli zewnętrznych	105
Otwieranie zamków	107
Odbieranie połączenia wideodomofonowego	107
Zadzwoń do domu: Połączenie z Twoim HOMETOUCH	111
Menu	112
Sekretarka automatyczna	113
Aktywacje	115
Użytkownicy	116
Ustawienia	118
Konto	120
Pomoc	126
Funkcje automatyki domowej (System MyHOME_Up)	128
Korzystanie z funkcji z urządzenia	129
Oświetlenie	129
On/off	129
Ściemniacz	133
Kolorowe światło	136
Żaluzje	139
Roleta (żaluzja) bez regulacji poziomu otwarcia.	139
Roleta (żaluzja) z regulacją poziomu otwarcia	141
Player	146
Gniazdo sterowane	149
ON/OFF	149
Scenariusze	152
Regulacja ciepła	153
Termostat	155
Grzejnik na ręczniki	160
Fancoil (Klimakonwektor)	165
Ustawienia ogólne	170
Antywłamaniowy	177
Scenariusze włączenia	179
Partycje	180
Strefy	182
Alarmy i usterki (wady):	183
Zarządzanie obciążeniami	186
Korzystanie z funkcji z MyHOME_Up.	189

Ustawienia	190
Ogólne	192
Data i godzina	192
Język	196
Informacje	196
Sieć	197
Połączenie z siecią za pomocą technologii Wi-Fi	198
Podłączenie do sieci za pomocą technologii Ethernet	201
Wyświetlacz	203
Audio	204
Sekretarka automatyczna	205
Konto	207
Sprawdź aktualizacje	210
NETATMO security	212
Zgłoś problem	213
Ustawienia zaawansowane	214
System wideodomofonowy	216
Ogólne	216
Polecenia	217
Interkom	218
Kamera	220
Zarządzanie obciążeniami	222
Ulubione	225
MyHOMEServer1	226
Restart urządzenia	227
Przywróć ustawienia fabryczne	228
btMore	230
01 – Szybka procedura (Pomiń), aby odłożyć lub nie skonfigurować systemu wideodomofonowego	230
02 – Szybka procedura (Pomiń) synchronizacji z MyHOMEServer1	231
03 – Wprowadź ręcznie adres IP MyHOMEServer1	233

Szybka instrukcja

Odbierz połączenie

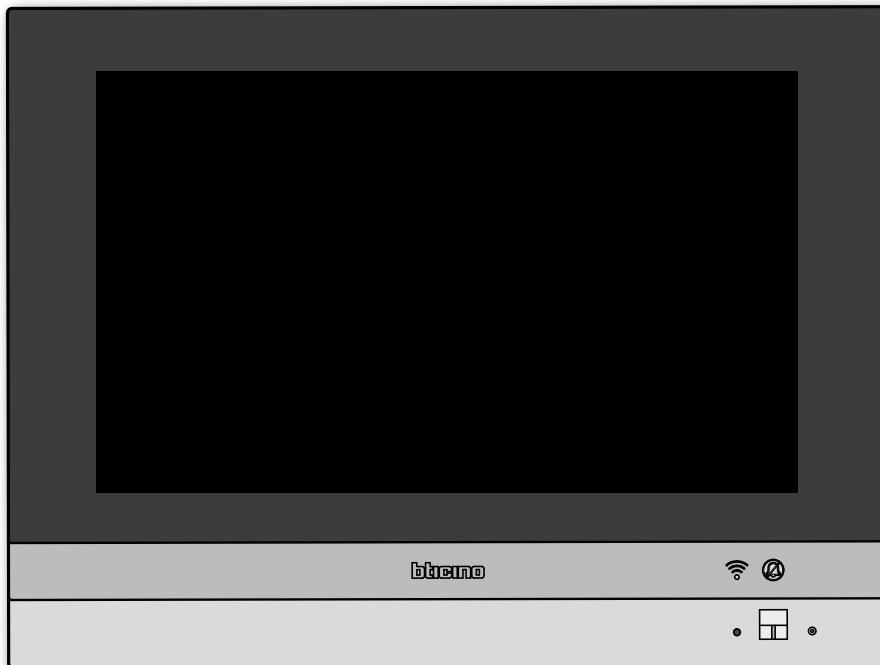

Gdy przychodzi połączenie z panelu zewnętrznego, dioda LED zmienia stan na zielony migający i po kilku sekundach zostaje wyświetlony obraz zarejestrowany przez kamerę Panelu Zewnętrznego.

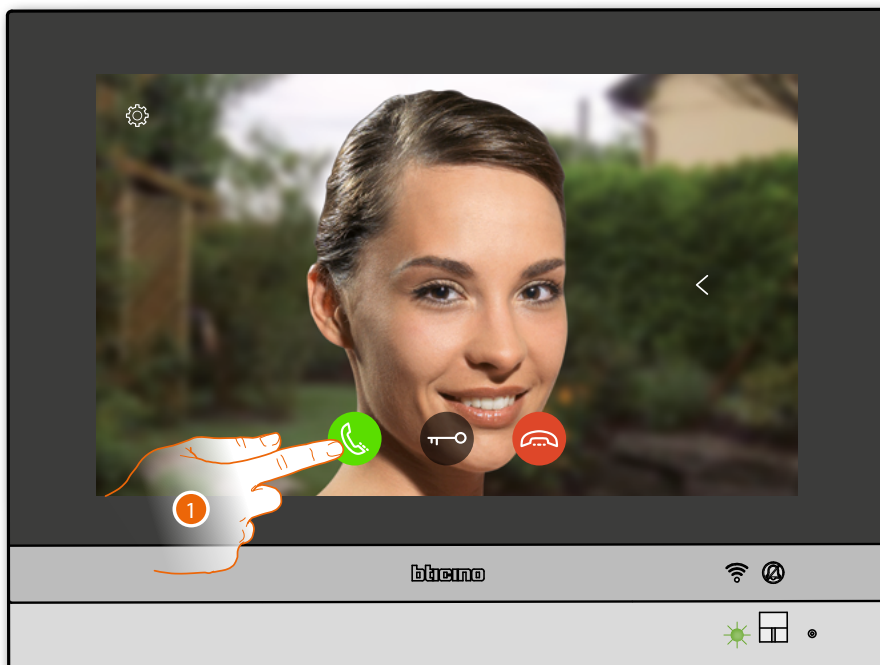

1. Dotknij, aby odebrać połączenie

Dioda LED zmienia stan na zielony stały.

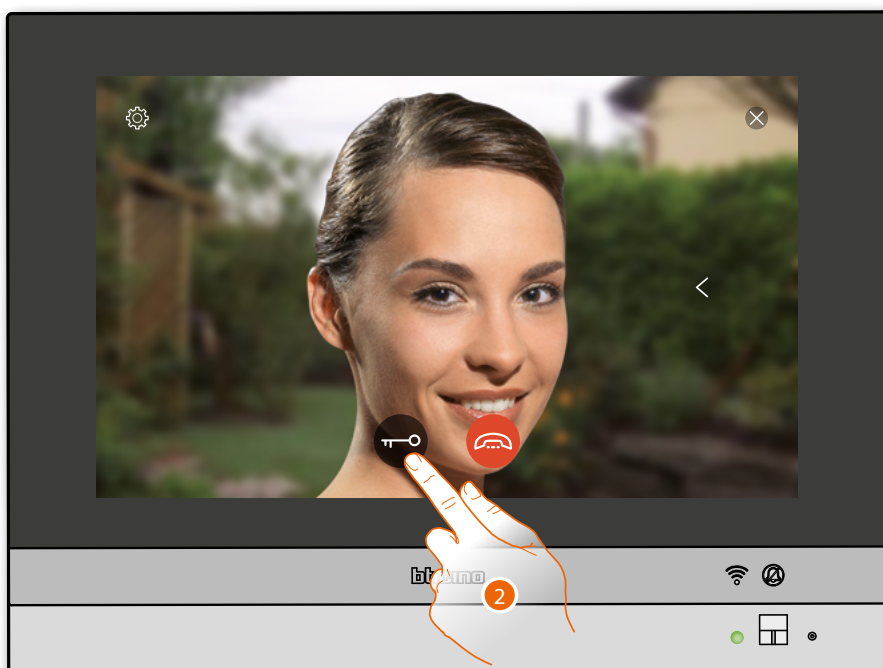

2. Dotknij, aby otworzyć zamek Panelu zewnętrznego

Dioda LED zmienia stan na niebieski stały, a komunikat informuje, że zamek został otwarty

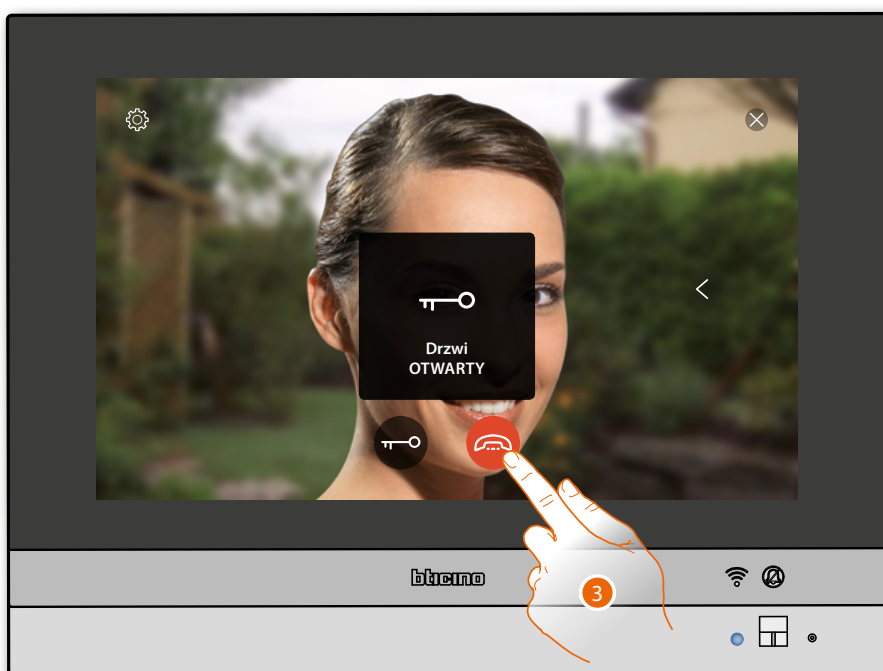

3. Dotknij, aby zakończyć połączenie

HOMETOUCH wraca do strony głównej



Sprawdź sekretarkę

Biała, ciągła dioda LED sygnalizuje obecność jednej lub więcej nieprzeczytanych wiadomości.

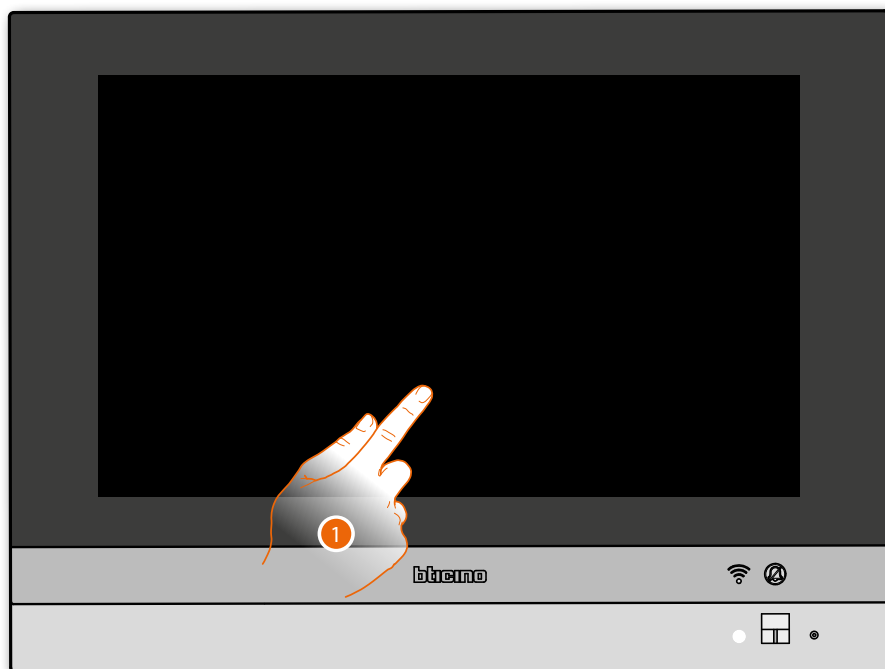

1. Dotknij, aby włączyć Hometouch

Dodatkowo pojawia się również wskazanie wizualne na ikonie zdarzeń (✉)



2. Dotknij, aby otworzyć sekcję zdarzeń i wyświetlić wiadomości

Na tej stronie możesz wyświetlać wiadomości audio lub audio/video nagrane przez kamerę Panelu zewnętrznego pod twoją nieobecność.

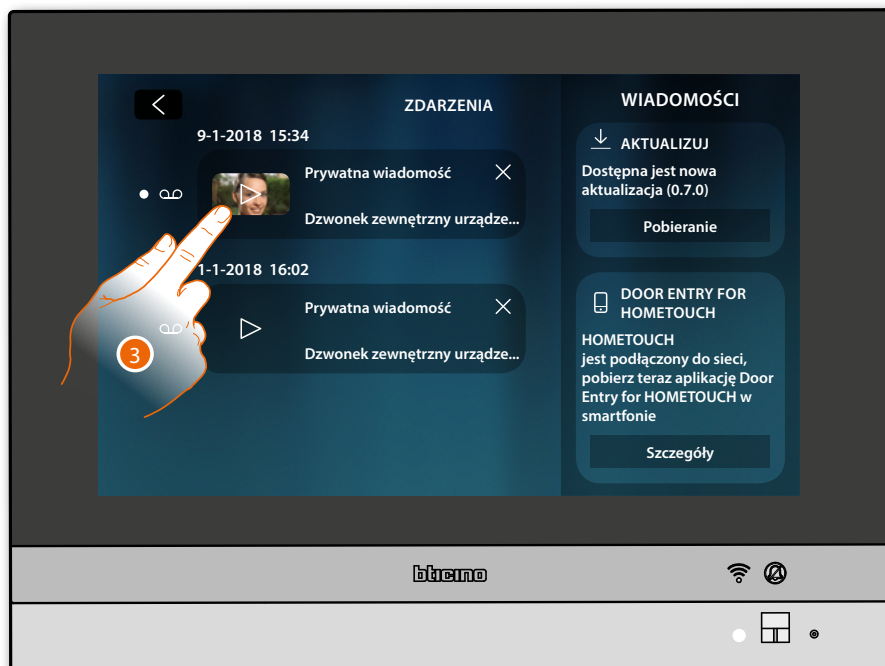

3. Dotknij, aby wyświetlić wiadomość
Automatycznie wiadomość zostaje odtworzona.

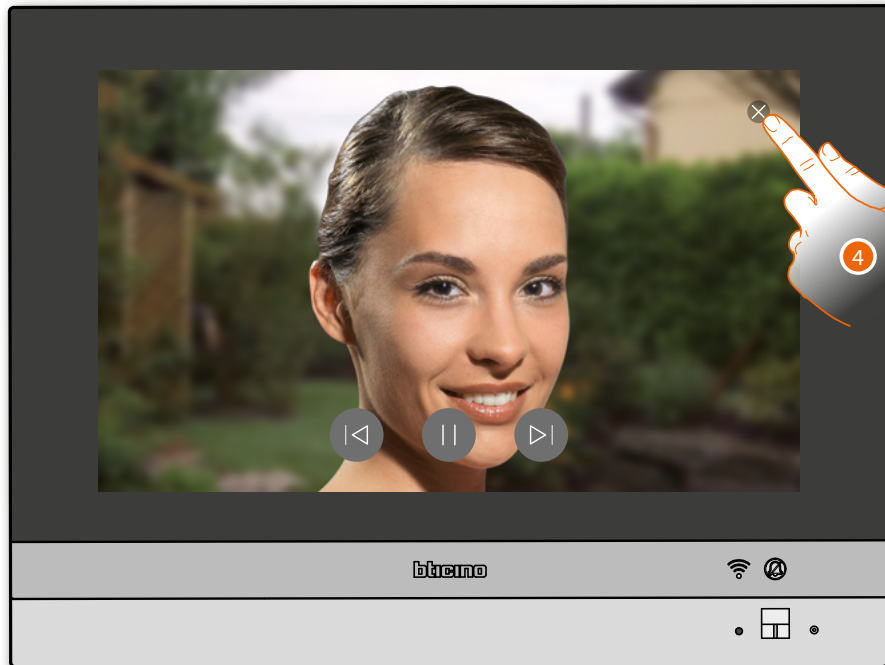

4. Dotknij, aby zamknąć wiadomość

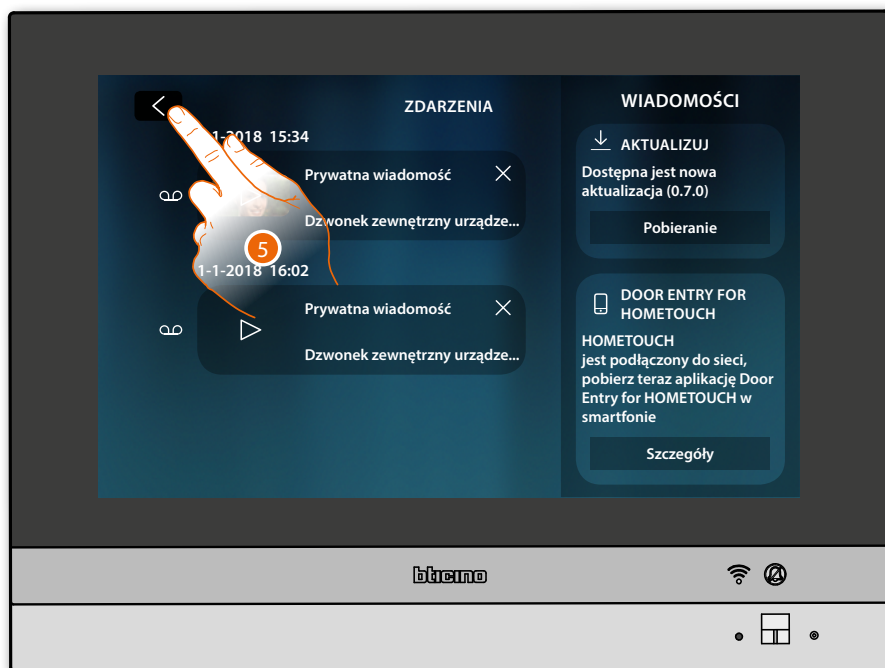

4. Dotknij, aby wrócić do Strony Głównej



Samowłączenie i Przelączenie



1. Dotknij, aby wyświetlić obrazy nagrane przez kamerę Panelu zewnętrznego Dioda LED zmienia stan na zielony migający

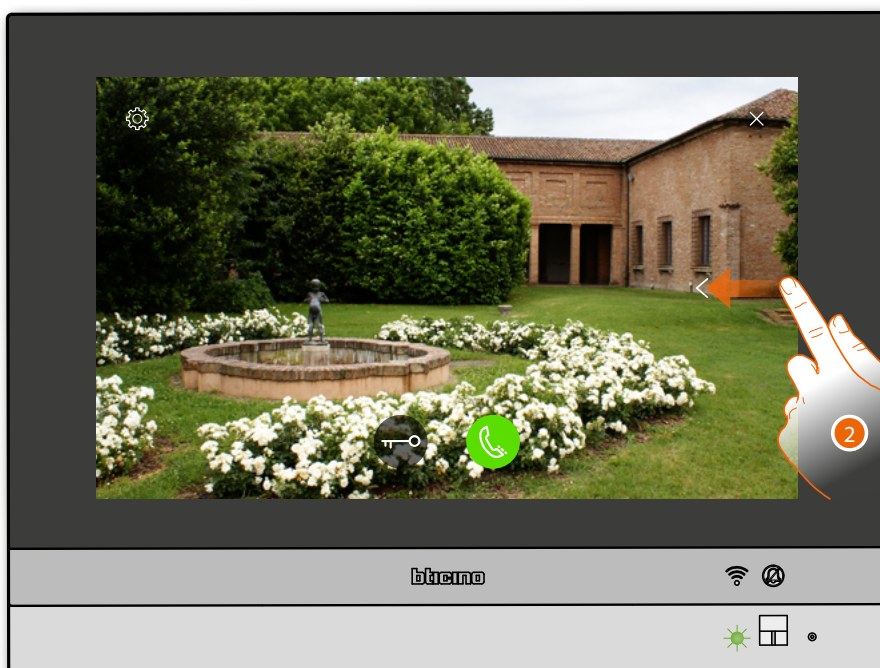

2. Dotknij lub przewiń, aby przełączyć na nagranie z innej kamery

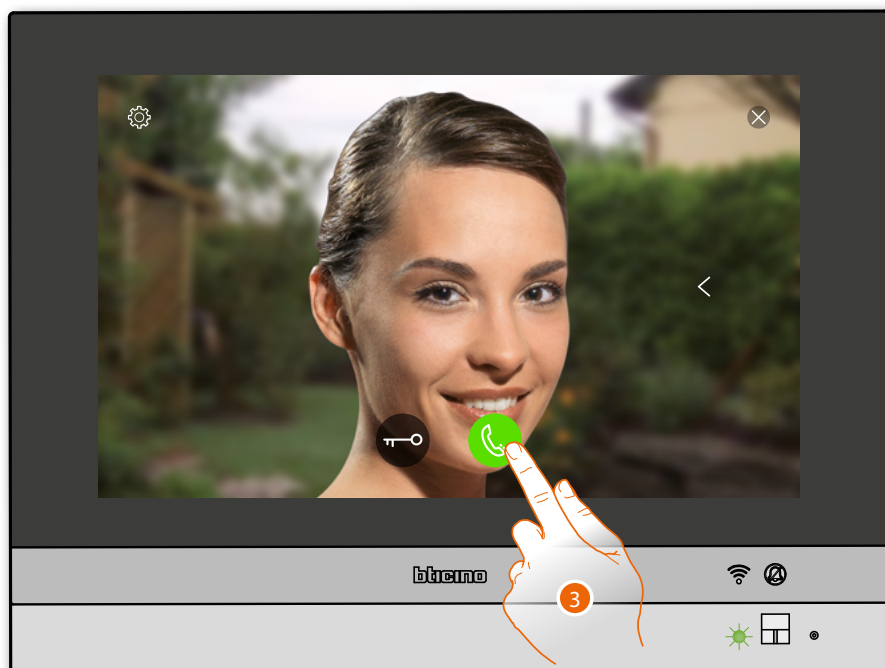

3. Dotknij, aby włączyć komunikację audio z Panelem zewnętrznym
Dioda LED zmienia stan na zielony stały.

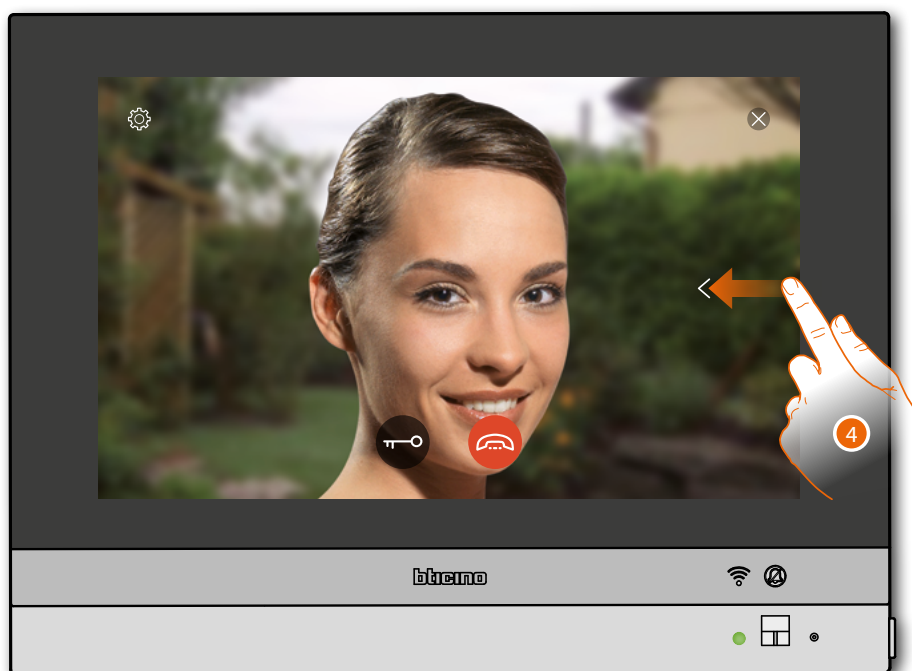

4. Dotknij lub przewiń, aby przełączyć na nagranie z innej kamery

Uwaga: komunikacja audio pozostaje aktywna nawet po przełączeniu na inną kamerę, możesz przełączyć z jednej kamery na drugą nawet bez włączania dźwięku

Uwaga: Kamery NETATMO nie uczestniczą w funkcji cyklicznego przełączania, więc nie będą wyświetlane

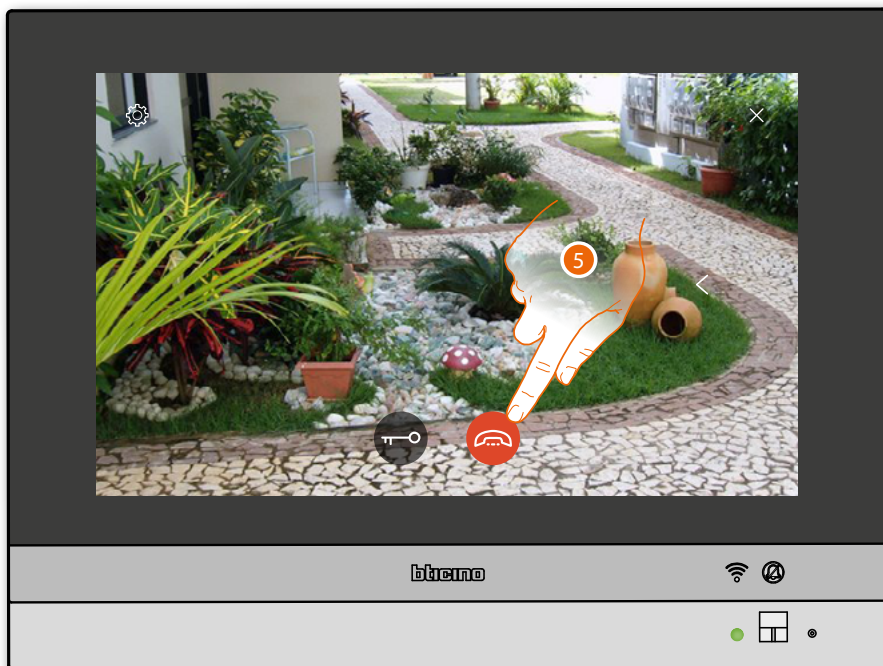

5. Dotknij, aby zamknąć komunikację audio i wideo
HOMETOUCH wraca do strony głównej

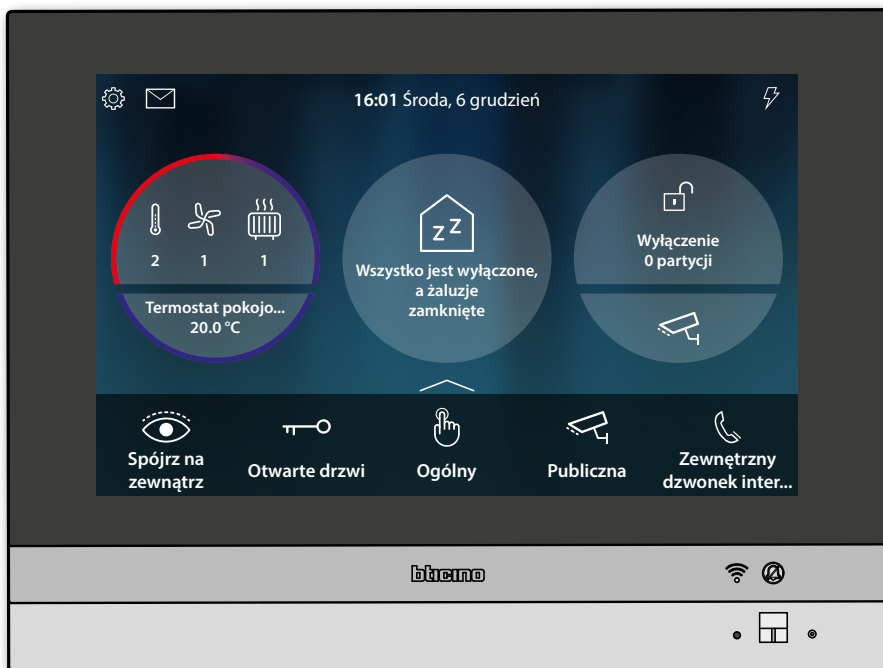

Interkom



1. Dotknij, aby włączyć komunikację wewnętrzną z żądanym Aparatem wewnętrznym. Dioda LED przechodzi w stan migający na zielono, a na wyświetlaczu pojawia się ekran komunikacji z Aparatem wewnętrznym.

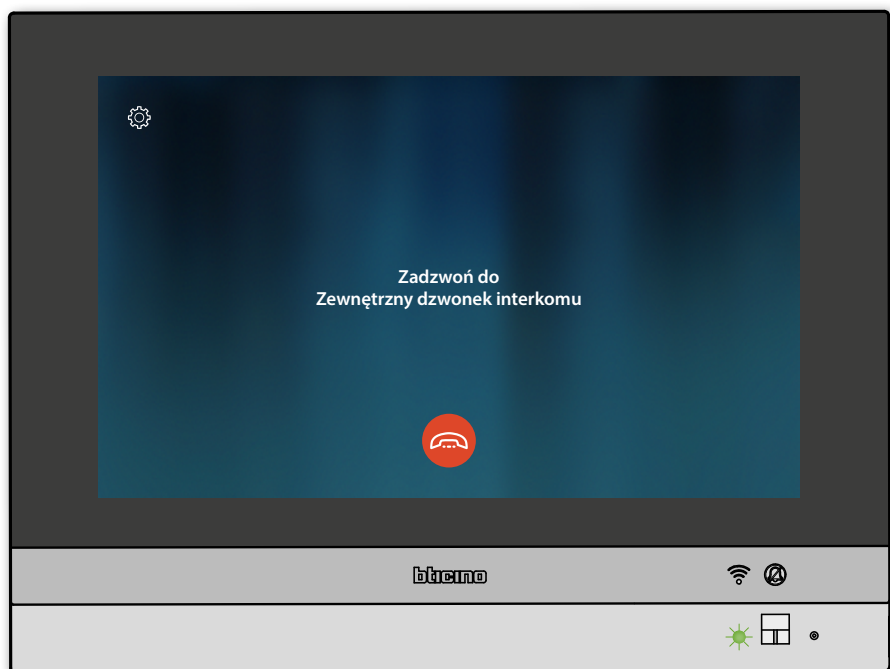

Gdy wywoływana osoba odbierze, zostaje wyświetlony czas trwania połączenia, a zielona dioda LED przechodzi w stan ciągły.

Uwaga: w przypadku wywołania z panelu zewnętrznego, podczas gdy jesteś w trybie „interkom”, system będzie respektować priorytety i zamknie połączenie w toku.

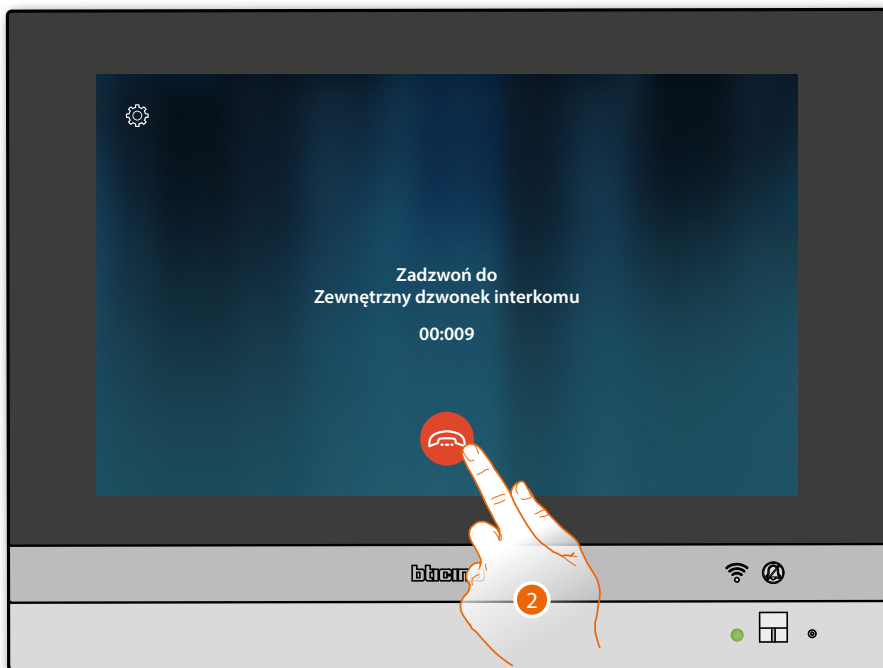

2. Dotknij, aby zamknąć połączenie.

HOMETOUCH wraca do strony głównej



Steruj światłem/żaluzją Światła



1. Dotknij, aby włączyć i/lub dostosować intensywność światła



2. Dotknij, aby włączyć ściemniacz



3. Dotknij i przewiń w lewo/w prawo, aby zmniejszyć/zwiększyć intensywność światła
4. Dotknij, aby zamknąć i wrócić do Strony Głównej



Żaluzje

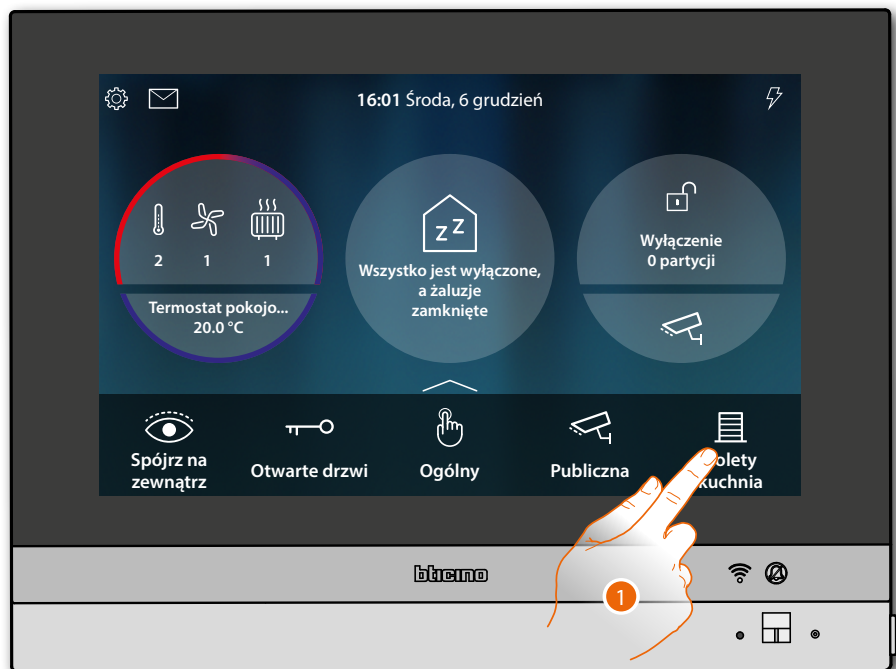

1. Dotknij, aby podnieść/obniżyć żaluzję



2. Dotknij, aby podnieść żaluzję do końca biegu
Lub
3. Dotknij i przesun w lewo, aby otworzyć żaluzję dożądanego punktu, po zakończeniu naciskania polecenie zostanie wykonane



4. Dotknij, aby ewentualnie zatrzymać żaluzję (roletę)
5. Dotknij, aby zamknąć i wrócić do Strony Głównej



Wyłącz wszystkie światła

Gdy światła są włączone, pojawia się wskazanie w podglądzie Stanu domu



1. Dotknij, aby otworzyć stronę



2. Dotknij, aby wyłączyć wszystkie światła



3. Dotknij aby potwierdzić



Światła pozostają dostępne w Stanie domu tylko do momentu zgaszenia się ekranu

4. Dotknij, aby wrócić do Strony Głównej



Włącz alarm za pomocą scenariusza włączenia



1. Dotknij, aby otworzyć stronę Antywłamaniowy

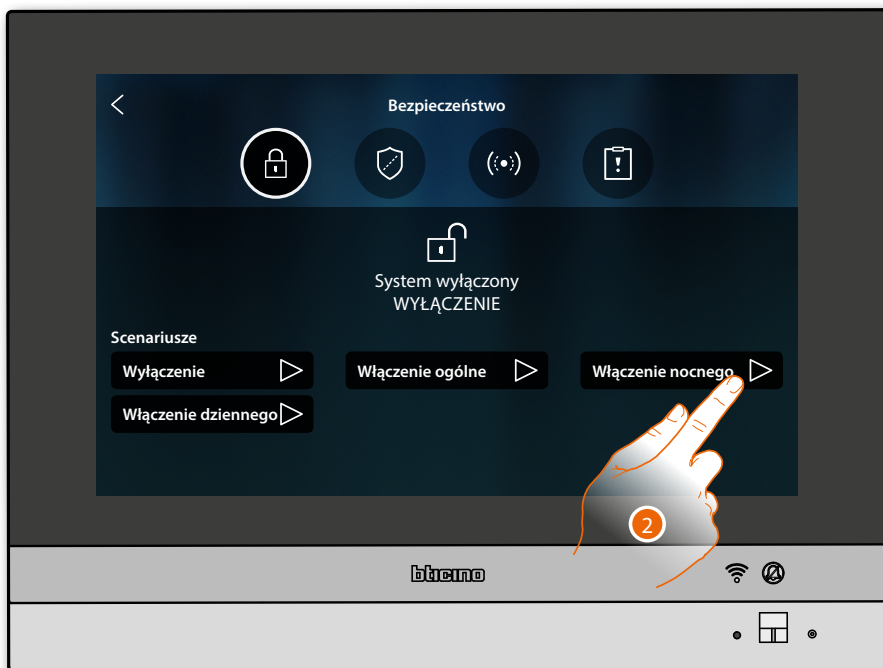

2. Dotknij scenariusz włączenia spośród proponowanych



3. Wprowadź kod, jeśli jest wymagany

4. Dotknij aby potwierdzić.

Komunikat wskazuje, że scenariusz włączenia został wykonany i że system został włączony do partycji, które są częścią scenariusza.



5. Dotknij, aby wrócić do Strony Głównej



Ponownie aktywuj obciążenie

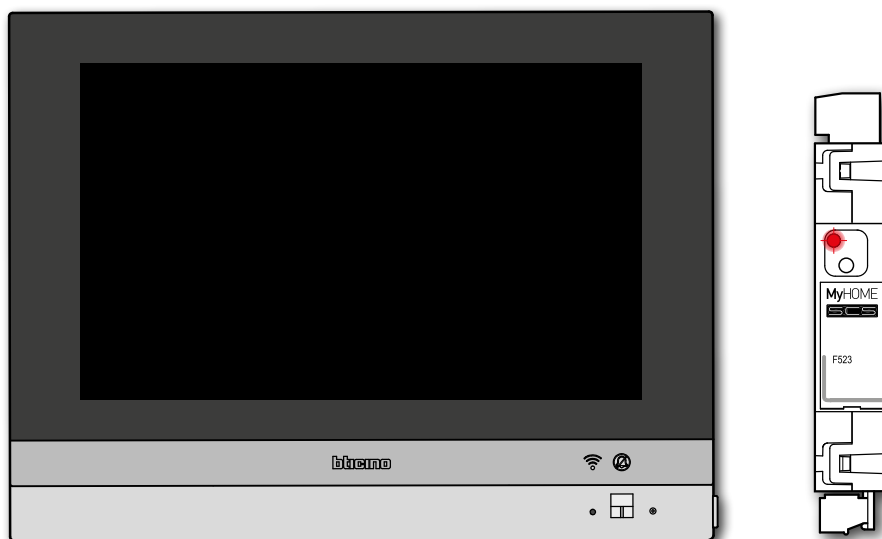

Jeśli jednostka kontroli obciążenia dezaktywuje jedno lub więcej obciążeń z powodu przeciążenia zasilania, aby zapobiec odłączeniu licznika, na urządzeniu pojawi się okno z ostrzeżeniem/zarządzaniem obciążeniami.

Jeśli urządzenie jest skonfigurowane, emituje również alarm dźwiękowy.



2. Dotknij, aby ponownie aktywować obciążenie na 4 godziny

Zwiększa temperaturę



1. Dotknij, aby zarządzać systemem kontroli temperatury



2. Dotknij, aby otworzyć panel zarządzania urządzeniem



3. Dotknij, aby zwiększyć temperaturę

Informacje ogólne

Ostrzeżenia i wskazówki

Przed przystąpieniem do instalacji należy uważnie przeczytać niniejszą instrukcję. Gwarancja automatycznie wygasa wskutek niedbalstwa, niewłaściwego użytkowania, manipulowanie przez osoby nieuprawnione.

Wideodomofon HOMETOUCH musi być zainstalowany wyłącznie w zamkniętych pomieszczeniach; nie może być narażony na bryzgi lub krople wody; musi być użyty wyłącznie w 2-przewodowych systemach cyfrowych BTicino.

Wideodomofon HOMETOUCH musi być podłączony do sieci Wi-Fi o niżej wymienionych charakterystykach:

- IEEE 802.11 b / g / n (2,4 GHz), 13 kanałów
- Obsługiwane metody uwierzytelniania i szyfrowania:
 - Sieci OPEN WPA-PSK
 - w tym TKIP WPA2-PSK
 - w tym WEP 64-bit AES (5-cyfrowy kod ASCII lub 10 cyfr szesnastkowych)
 - WEP 128 bitów (kod 13-cyfrowy ASCII lub 26 cyfr szesnastkowych)
 - Uwierzytelnianie WPA (obsługiwane przez WPA2-PSK)
 - Obsługuje ukryte sieci

Uwaga: to urządzenie zawiera oprogramowanie Open Source. Aby uzyskać informacje na temat licencji i oprogramowania, podłącz komputer z systemem Windows/Linux do urządzenia za pomocą portu mini-USB.

Uwaga: do połączenia pomiędzy wideodomofonem HOMETOUCH i smartfonem jest wymagana obecność domowej sieci Wi-Fi z dostępem do Internetu.

Aby korzystać z usługi, Klient musi nabyć wyposażenie techniczne, które umożliwia dostęp do Internetu, na podstawie umowy zawartej przez Klienta z ISP (Dostawcą Usług Internetowych), niezwiązanym w żaden sposób z BTicino.

Aby korzystać z pewnych usług, które zapewnia BTicino jako uzupełnienie normalnych podstawowych funkcji urządzenia HOMETOUCH, Klient musi zainstalować Aplikację DOOR ENTRY for HOMETOUCH na swoim smartfonie.

Usługi oferowane przez Aplikację zapewniają możliwość interakcji z HOMETOUCH zdalnie i za pośrednictwem Internetu.

W tych przypadkach integracja i sprawna współpraca między HOMETOUCH i Aplikacją może zależeć od:

- a) jakości sygnału Wi-Fi;
- b) rodzaju umowy o dostęp do sieci Internet w mieszkaniu;
- c) rodzaju umowy na smartfon.

W przypadku, gdy jeden z tych trzech elementów nie spełnia wymagań niezbędnych do funkcjonowania produktu, BTicino jest zwolniona z jakiegokolwiek odpowiedzialności za nieprawidłowe działanie.

Działanie Aplikacji DOOR ENTRY for HOMETOUCH w tle (background) mogłoby zostać zakłócone przez aplikacje zainstalowane w smartfonie, które:

- optymalizują zużycie baterii i oszczędność energii;
- zabezpieczają urządzenie (antywirus lub podobne programy)

W praktyce produkt jest obsługiwany przez system streaming VoIP, dlatego należy sprawdzić, czy umowa na sieci danych w smartfonie nie przewiduje blokady.

Należy również zauważyć, że usługa, którą umożliwia BTicino za pomocą zdalnego użycia poprzez Aplikację, wiąże się z wykorzystaniem danych, zatem koszt związany z ich zużyciem zależy od rodzaju umowy, którą klient zawarł z ISP (Dostawcą Usług Internetowych) i jest nim obciążony.

Ostrzeżenia i prawa konsumenta



Przed rozpoczęciem użytkowania należy przeczytać dokładnie instrukcje i zachować ją dla przyszłych konsultacji



Zakaz dotykania jednostek mokrymi rękoma.
Zakaz użytkowania płynnych środków czyszczących lub aerozolu.
Zakaz zatykania otworów wentylacyjnych.
Zakaz modyfikowania urządzeń.
Zakaz usuwania elementów ochronnych urządzenia.
Zakaz wystawiania urządzenia na działanie kapiącej lub pryskającej wody.
Zakaz instalowania urządzeń w pobliżu źródeł ciepła/zimna
Zakaz instalacji jednostek w pobliżu szkodliwych gazów lub pyłów.
Zakaz mocowania jednostek na nieodpowiednich powierzchniach.



Niebezpieczeństwo porażenia prądem.



Ryzyko upadku urządzeń z powodu niewytrzymania powierzchni, na której zostały zainstalowane, lub z powodu nieodpowiedniej instalacji.
Przed jakąkolwiek interwencją na urządzeniu należy odciąć zasilanie.
Zdalna obsługa może spowodować uszkodzenie ludzi lub mienia.



Uwaga: instalacja, konfiguracja, uruchomienie i konserwacja muszą być wykonywane wyłącznie przez wykwalifikowany personel.
Upewnić się, że instalacja na ścianie została przeprowadzona prawidłowo, zgodnie z instrukcją instalacji.
Upewnić się, że instalacja urządzenia jest zgodna z obowiązującymi przepisami.
Podłączyć kable zasilania zgodnie z instrukcjami.
Dla ewentualnego rozbudowania linii należy używać wyłącznie artykuły wymienione w specyfikacji technicznej.

Widok z przodu

Diody LED i przyciski



Uwaga: obraz* przedstawia urządzenie ze wszystkimi włączonymi funkcjami. Sprawdź w niniejszej instrukcji, jak je włączyć.

* Przedstawione tło oraz ikony mogą się różnić od tych na urządzeniu.

1. Wyświetlacz 7" (ekran dotykowy)
2. Stan Wi-Fi:
Dioda LED migająca = aktywny Wi-Fi, ale nie podłączony do sieci
3. Stan wyłączenia dźwięku:
Dioda LED włączona = Dzwonek wywołania wyłączony
4. Klawisz wideodomofonu:
– otwieranie zamka (długie naciśnięcie)
– aktywacja/dezaktywacja (krótkie naciśnięcie w trakcie rozmowy)
5. Mikrofon
6. Czujnik zbliżeniowy
7. Wielofunkcyjne LED RGB:

LED	Stan	Co to znaczy
	Niebieska stała	Funkcja wskazuje stan „otwarte drzwi” (tylko wtedy, gdy system jest zaprojektowany z wykorzystaniem odpowiedniego siłownika)
	Zielona stała	Urządzenie komunikuje
	Biała stała	Obecność wiadomości (automatyczna sekretarka, dostępność aktualizacji lub inne komunikaty systemowe)
	Czerwona migająca	Brak połączenia z Internetem
	Zielona migająca	Połączenie przychodzące
	Biała migająca	Aktualizacja w toku (pobieranie lub instalacja)

Uwaga: gdy Aplikacja DOOR ENTRY for HOMETOUCH jest podłączona do systemu (np. połączenie w toku, Kamera video itp.), nie można wykonywać innych operacji na wyświetlaczu.

Widok z tyłu

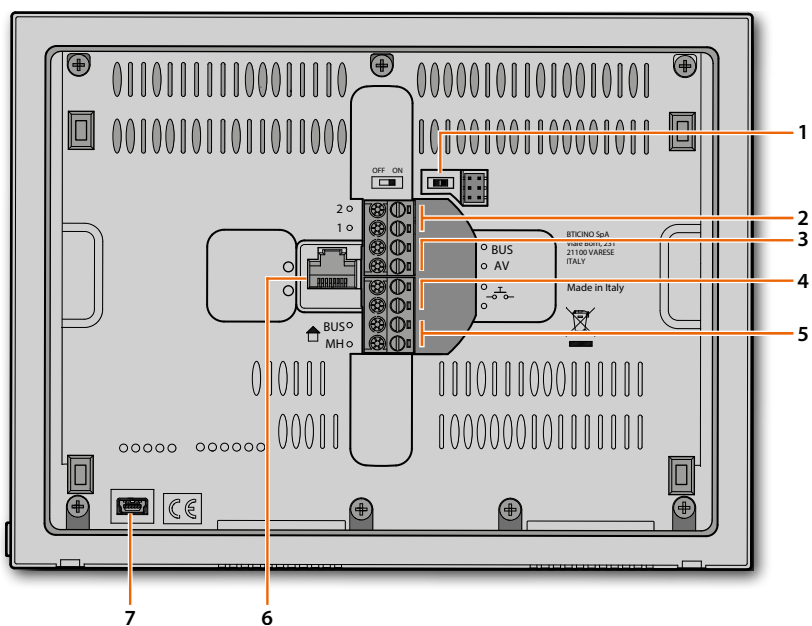

1. Mikrowyłącznik OFF/ON zakończenia odcinka.
2. Zaciski (1 - 2) do zasilania
3. Zaciski do podłączenia do magistrali AV
4. Zaciski () do podłączenia zewnętrznego przycisku wywołania na piętrze
5. Zaciski do podłączenia do magistrali MH
6. Podłączenie do sieci Ethernet
7. Gniazdo mini USB (obsługi)

Dane wymiarowe i różne wysokości instalacyjne

Uwaga: instalacja, konfiguracja, uruchomienie i konserwacja muszą być wykonywane przez wykwalifikowany personel

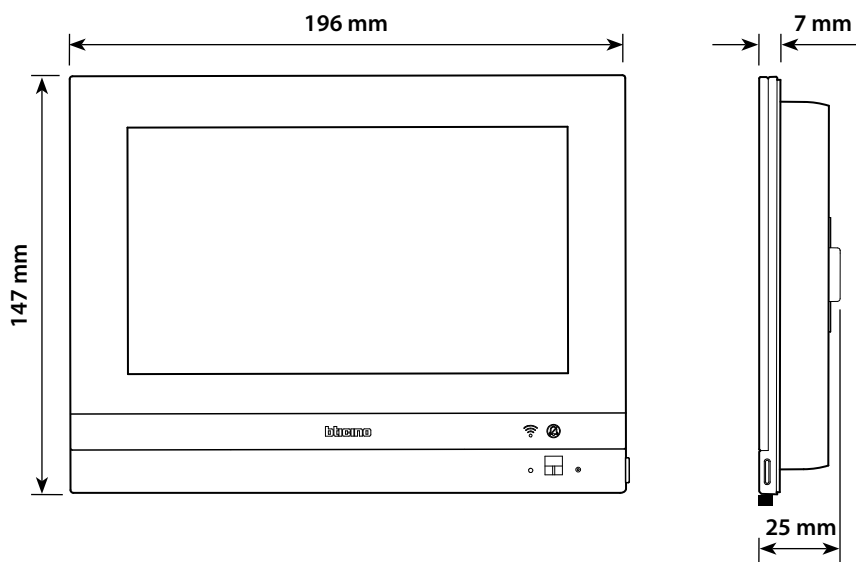

Zalecana wysokość z zastrzeżeniem innych obowiązujących przepisów

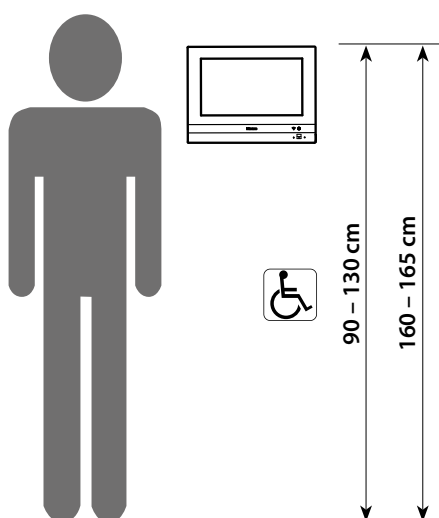

Instalacja podtynkowa z akcesorium 3487

Sytuacja z puszką wbudowaną między 0 a 4 mm

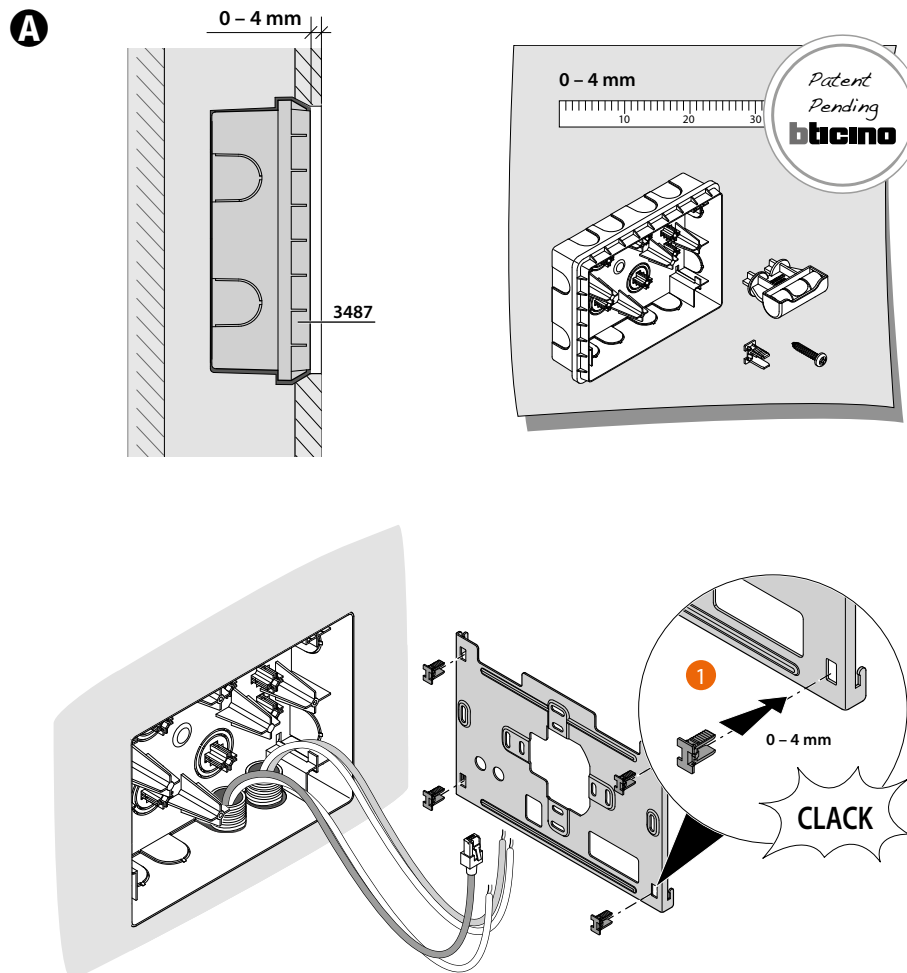

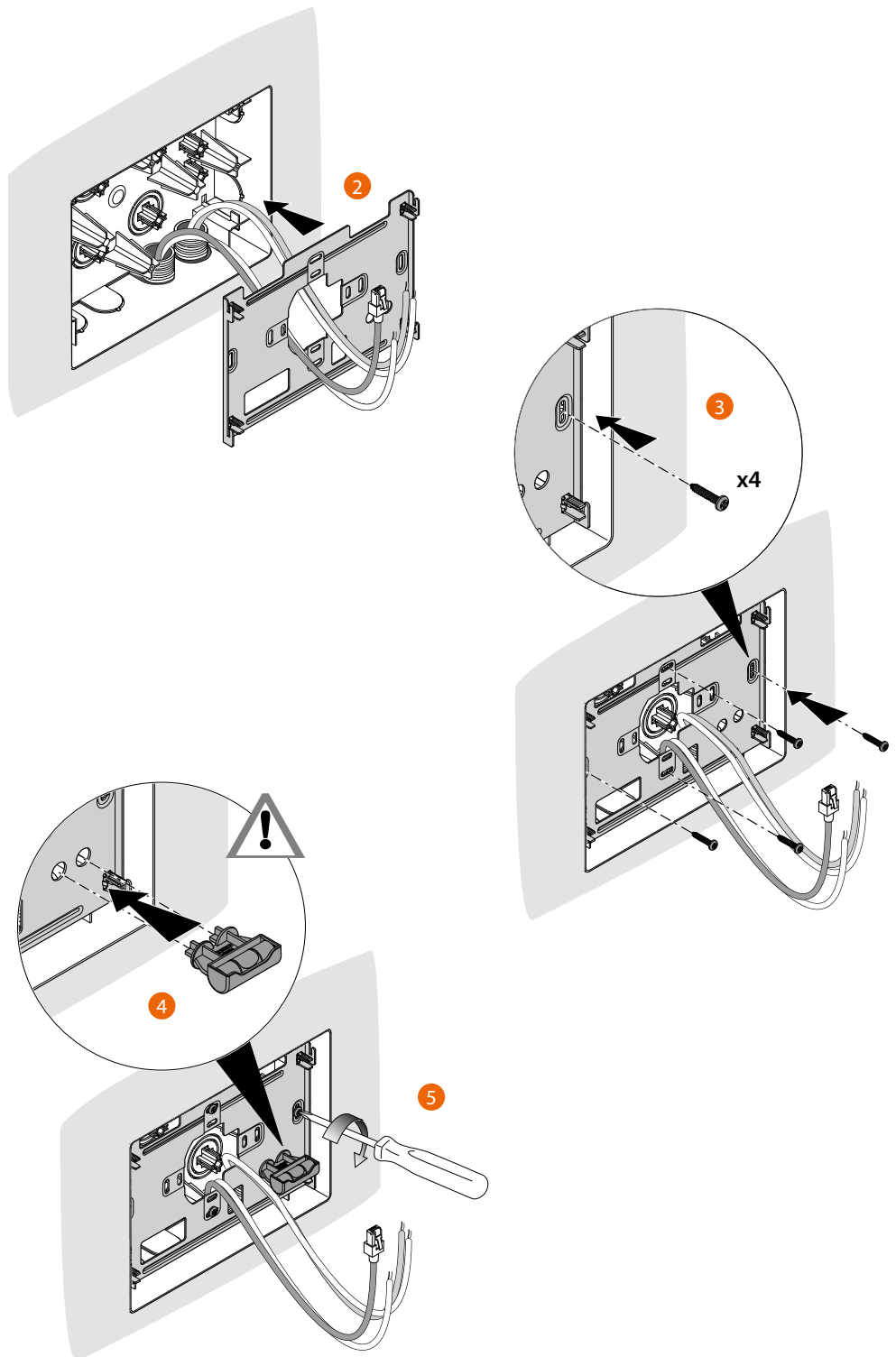

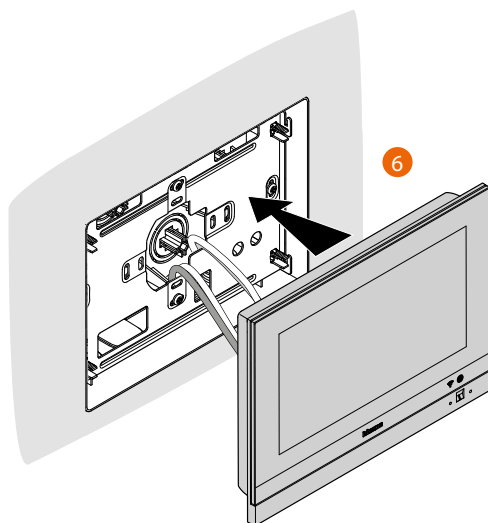

Sytuacja z puszką wbudowaną między 4 a 9 mm lub między 9 a 14 mm

B

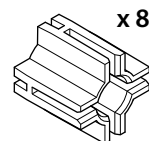
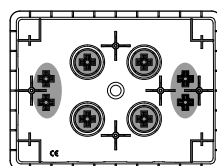
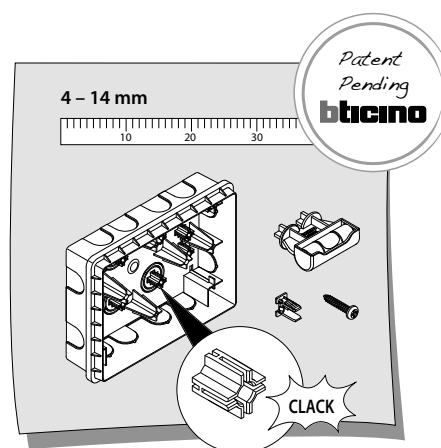
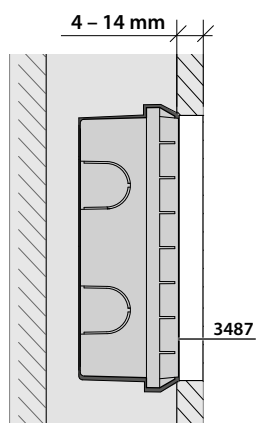

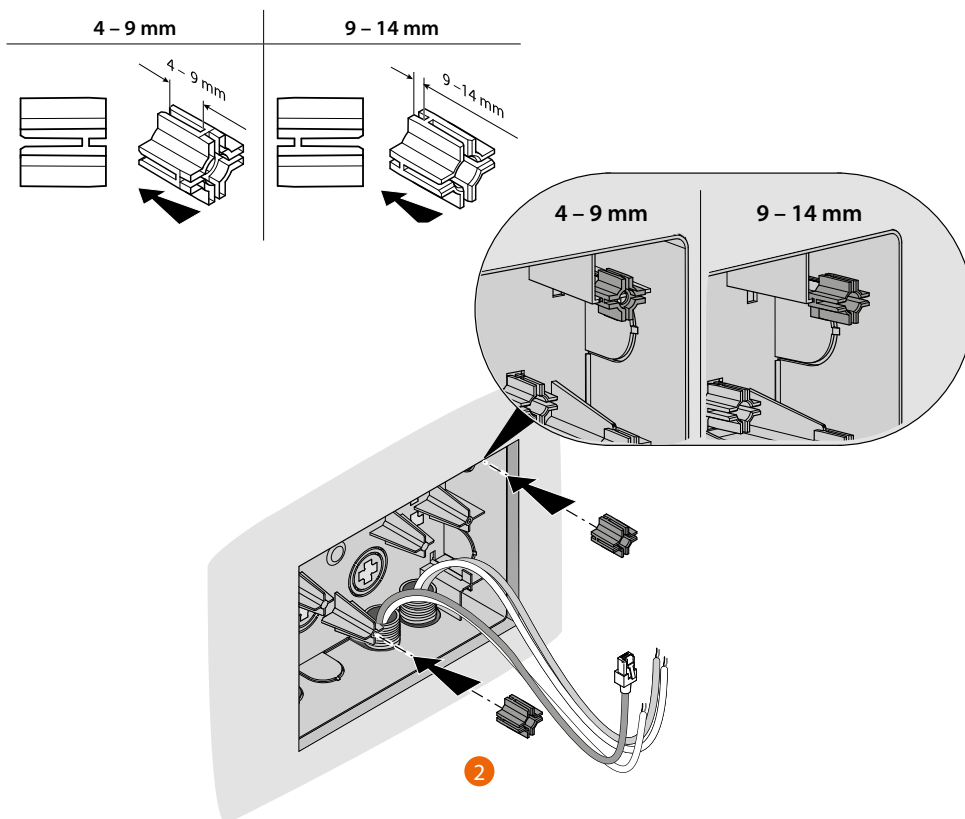
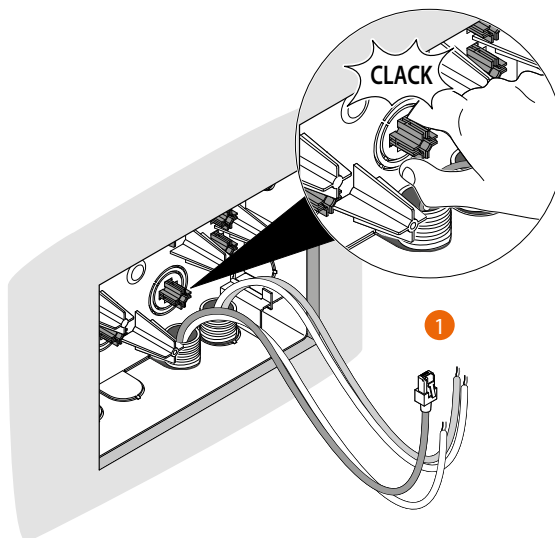

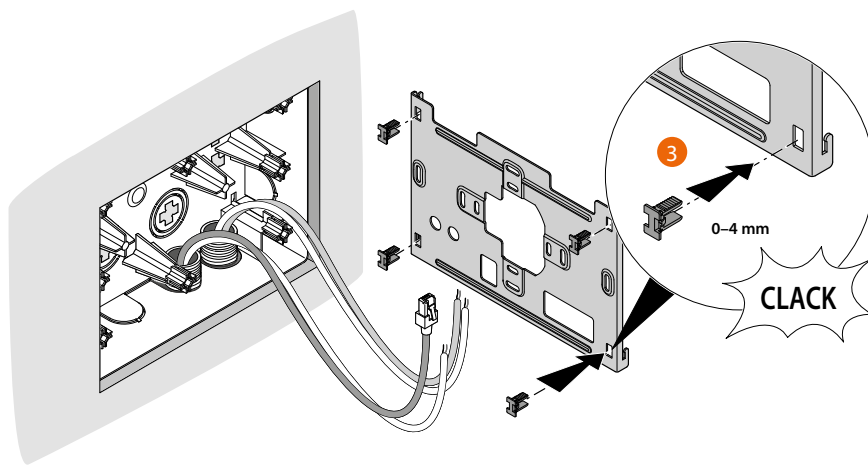
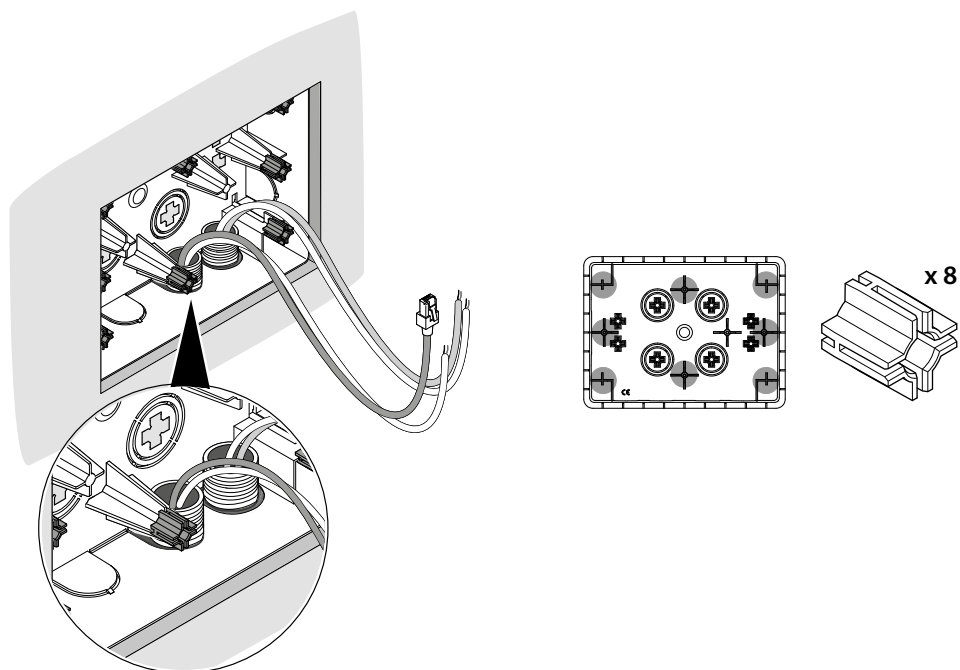

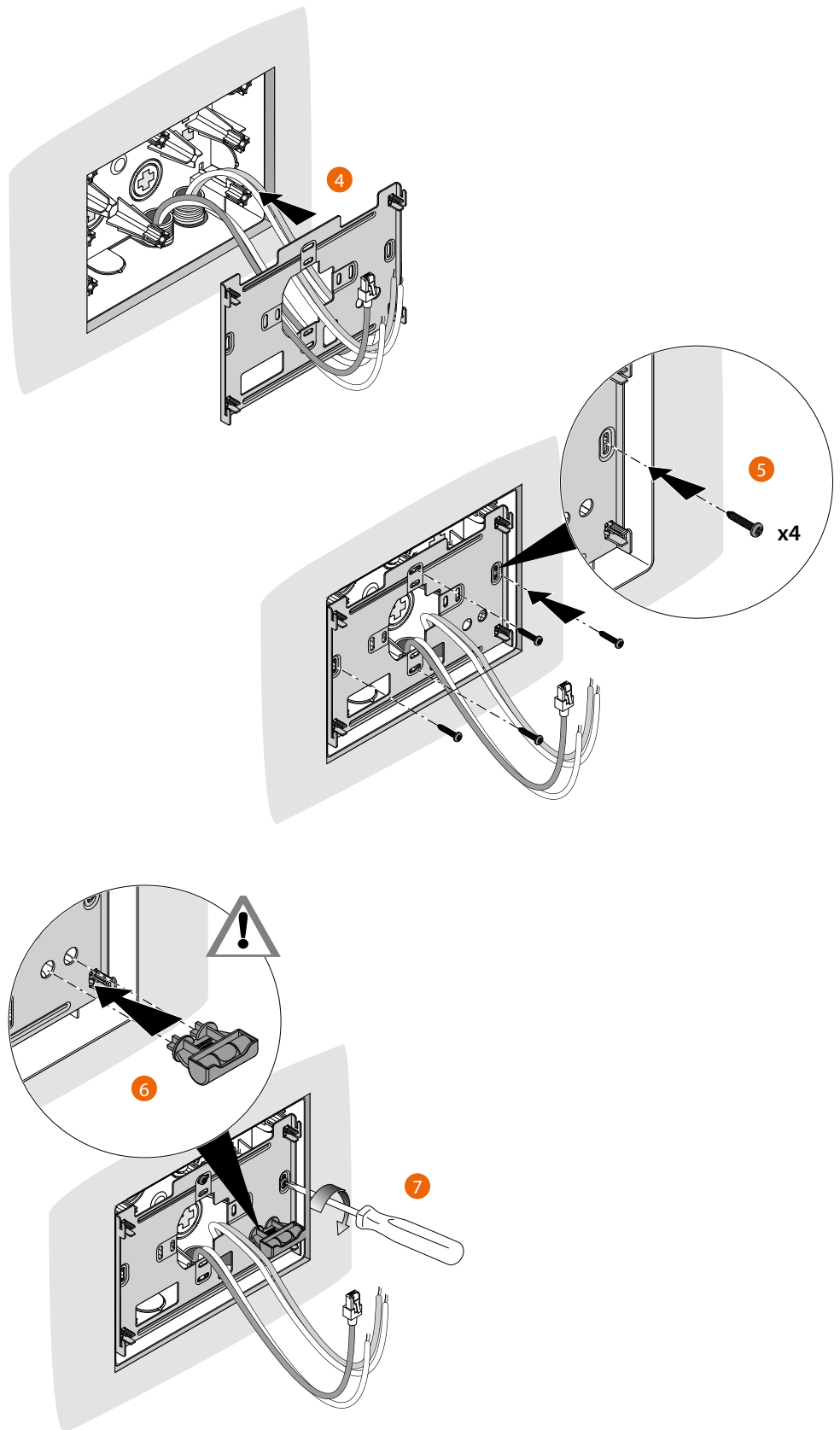

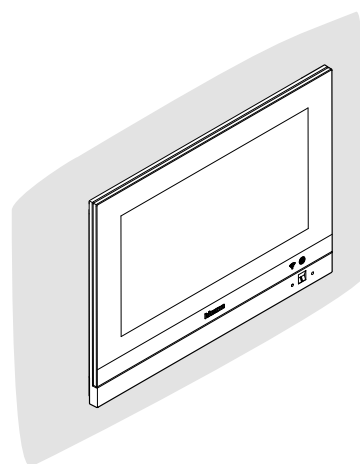
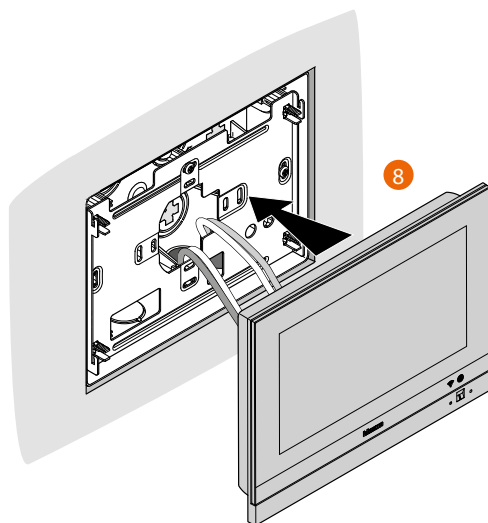

Montaż ścienny

Instalacja z puszkami podtynkowymi o średnicach \varnothing 60 mm lub \varnothing 83,5 mm

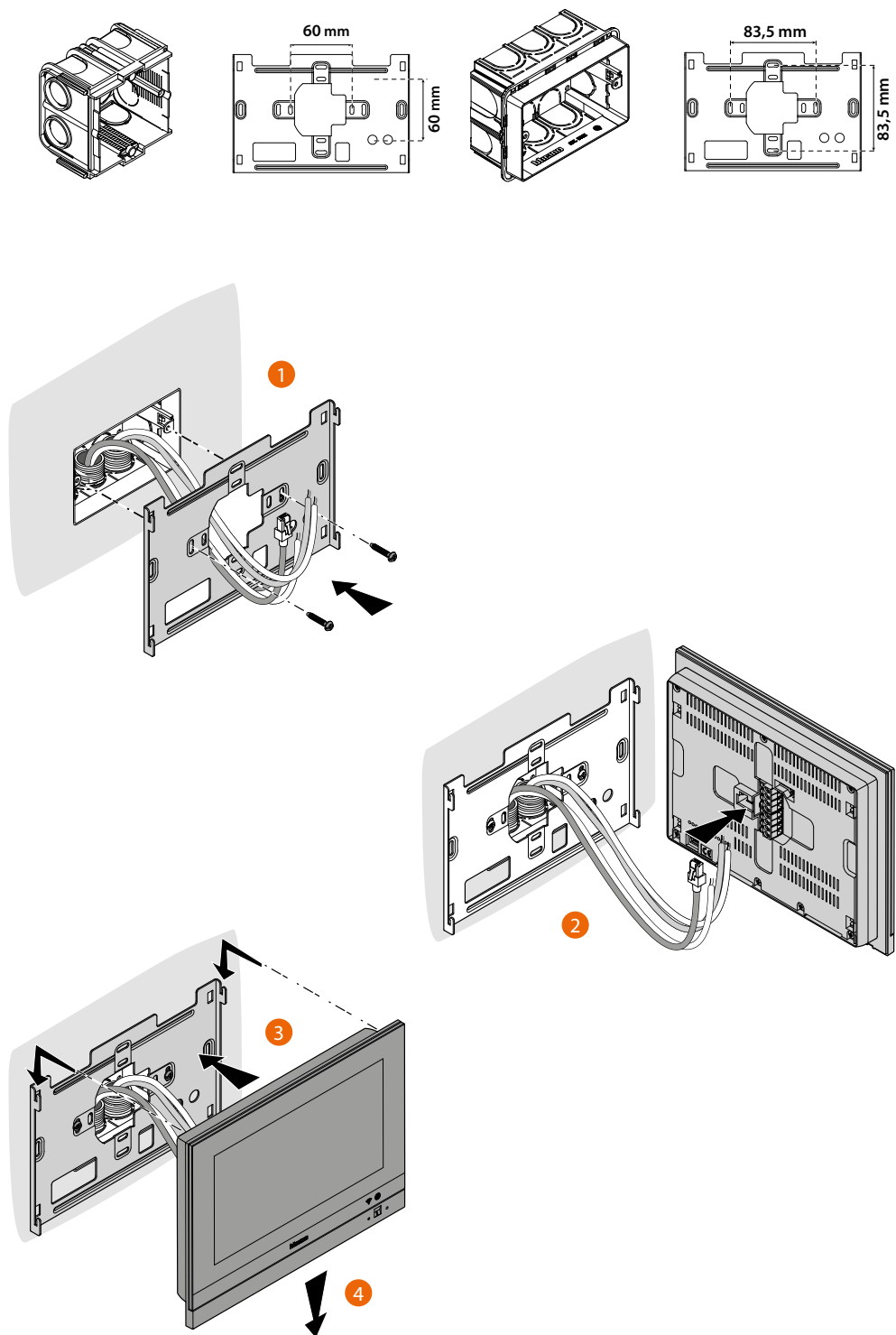

Instalacja z puszką podtynkową 506E

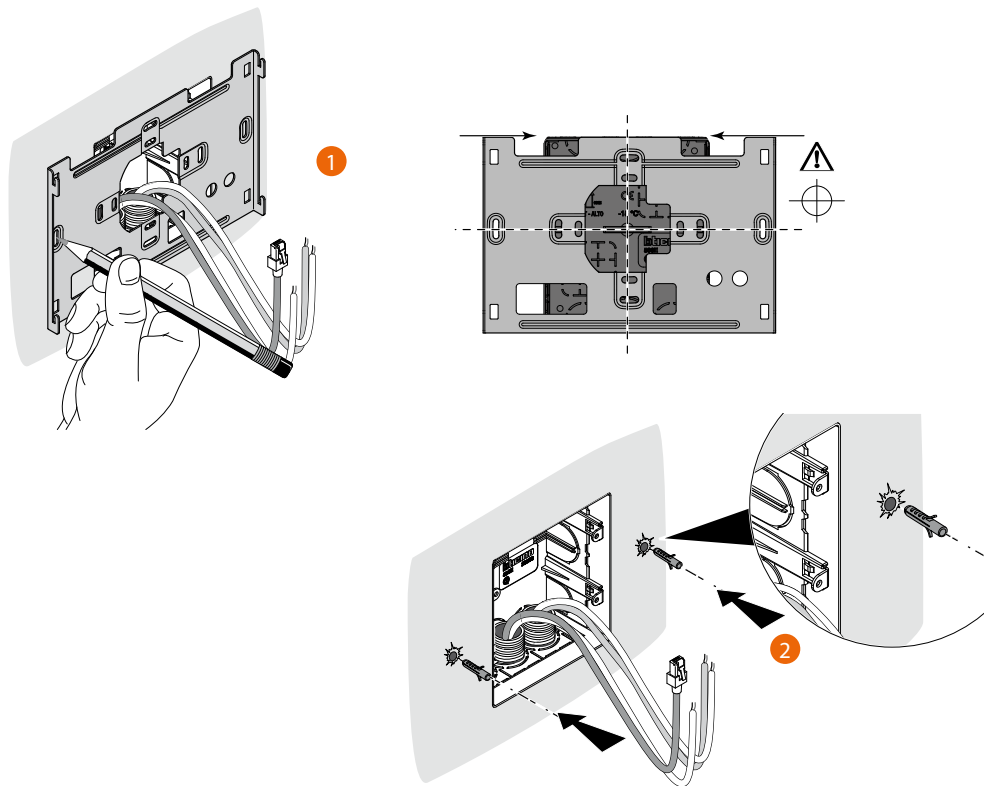

Ostrzeżenie: nie należy mocować wspornika na nierównych powierzchniach i zbyt mocno dokręcać śrub, aby nie dopuścić do jego deformacji, która mogłyby narazić na szwank prawidłową instalację urządzenia. Urządzenie należy wsunąć w otwory we wsporniku z lekkim naciskiem i bez nadmiernego wysiłku.

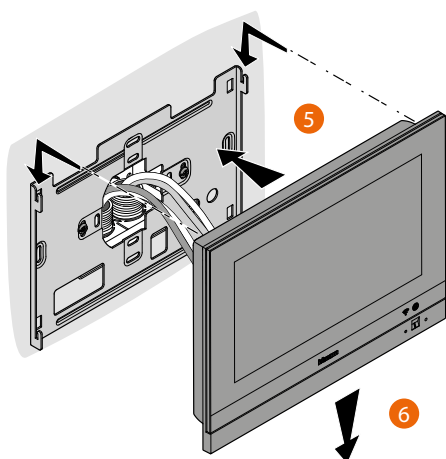
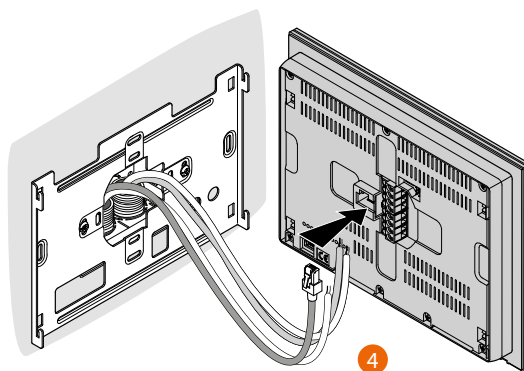
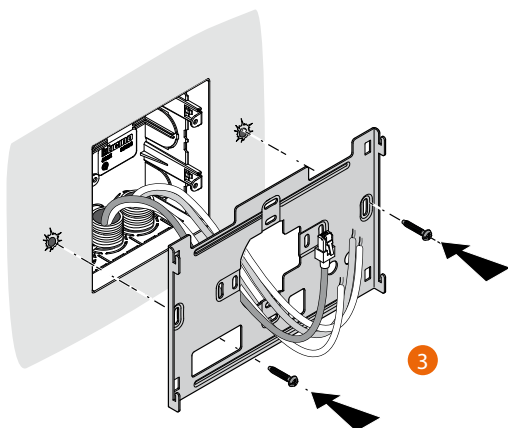

Demontaż z puszką 3487

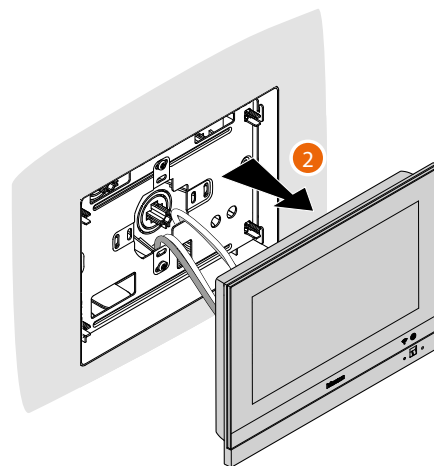
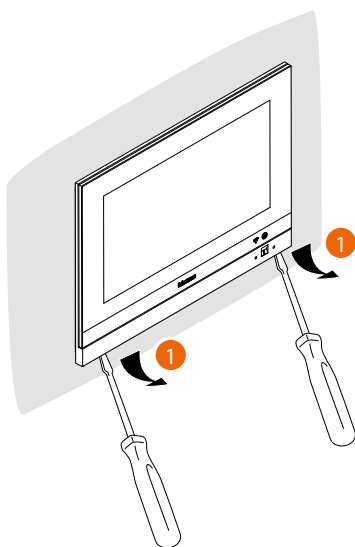

Demontaż ze wspornikiem

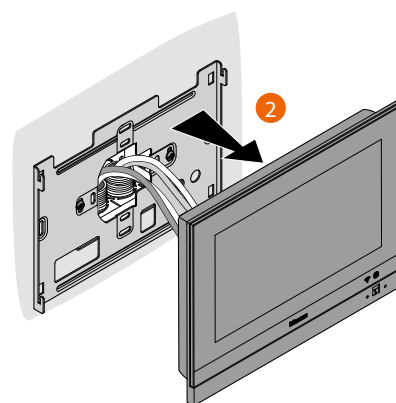
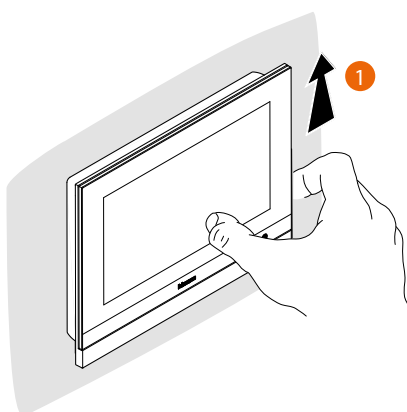

Schemat przykładowy

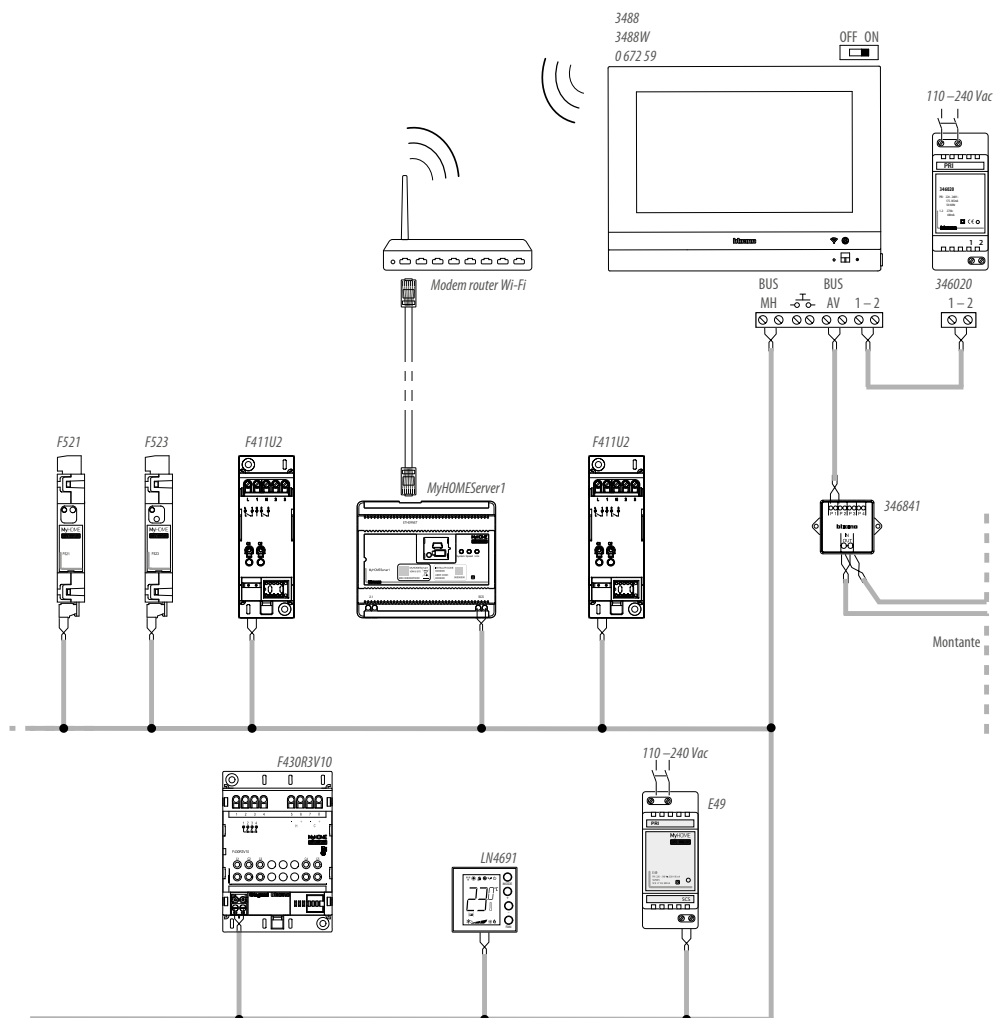

Pierwsze włączenie

Po zainstalowaniu i podłączeniu HOMETOUCH, musisz wykonać podstawowe konfiguracje, aby zacząć z niego korzystać.



1. Przewiń listę i dotknij ikony języka, który chcesz ustawić.
2. Dotknij, aby kontynuować.

Od tego momentu rozpocznie się procedura, która pozwoli ci najpierw wprowadzić ustawienia systemu wideodomofonowego, a następnie ustawienia automatyki domowej (MyHOMEServer1).



3. Dotknij, aby rozpocząć



A *Pomiń lub odłóż na później konfigurację*

4. Wprowadź wartości konfiguratora N, aby ustawić adres urządzenia i wartość konfiguratora P w celu ustawienia adresu Panelu Zewnętrznego (od teraz PZ), którego zamek otwiera się za pomocą Aparatu Wewnętrznego (od teraz AW) w stanie spoczynku, i do którego kierowane jest samowłączenie.
 5. Wybierz, jeśli chcesz powiązać urządzenie z aplikacją DOOR ENTRY for HOMETOUCH. To urządzenie będzie jedynym urządzeniem umożliwiającym przesyłanie połączeń przychodzących z PZ do aplikacji i jedynym, który zarządza automatyczną sekretarką i jej wiadomościami.
W systemie możesz powiązać tylko jedno urządzenie z aplikacją.
Możesz zmienić to ustawienie w [Zaawansowane ustawienia systemu wideodomofonowego](#).
 6. Włącz funkcję „oświetlenie schodów”
 7. Włącz funkcję „Teleloop” (pętli indukcyjnej)
- Jeśli chcesz pominąć lub odłożyć te ustawienia, kliknij ikonę Pomiń.

More...

8. Dotknij, aby kontynuować.

Komunikat potwierdza, że konfiguracja części dotyczącej systemu wideodomofonowego została pomyślnie zakończona, a następnie pojawia się ekran rozpoczęcia synchronizacji urządzenia z MyHOMEServer1.

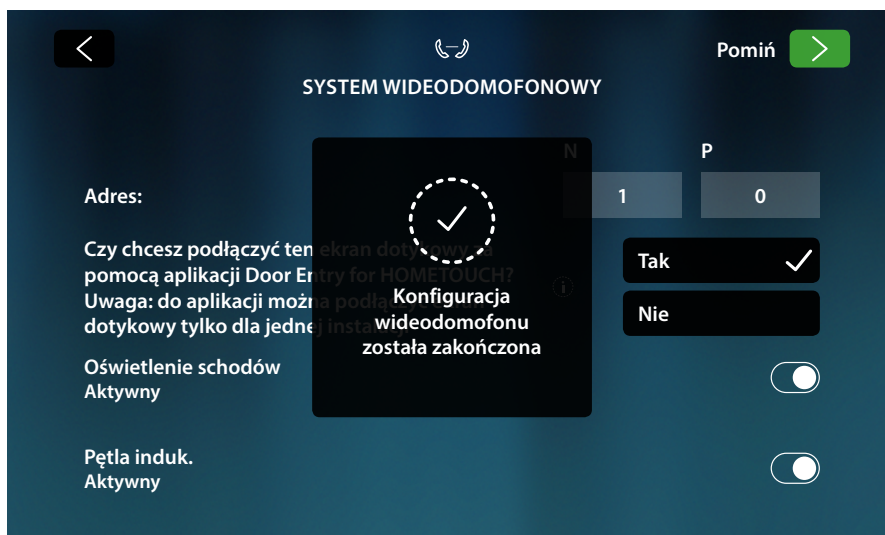

Jeśli chcesz odłożyć synchronizację na później, kliknij ikonę Pomiń

More...



9. Wybierz, która technologia (przewodowa lub Wi-Fi) będzie używana przez urządzenie do łączenia się z routerem domowym.

Uwaga: ikona „Ethernet” pojawia się tylko wtedy, gdy podłączy się urządzenie do routera kablem

Podłączenie do sieci za pomocą technologii Ethernet

Podłącz urządzenie do routera domowego, jak pokazano na [schemacie](#)



1. Dotknij, aby wybrać technologię Ethernet
Podstawowy tryb DHCP jest włączony, dotknij przycisku Dalej, aby kontynuować lub
2. Dotknij, aby wyłączyć tryb DHCP i ręcznie wprowadzić parametry sieci.

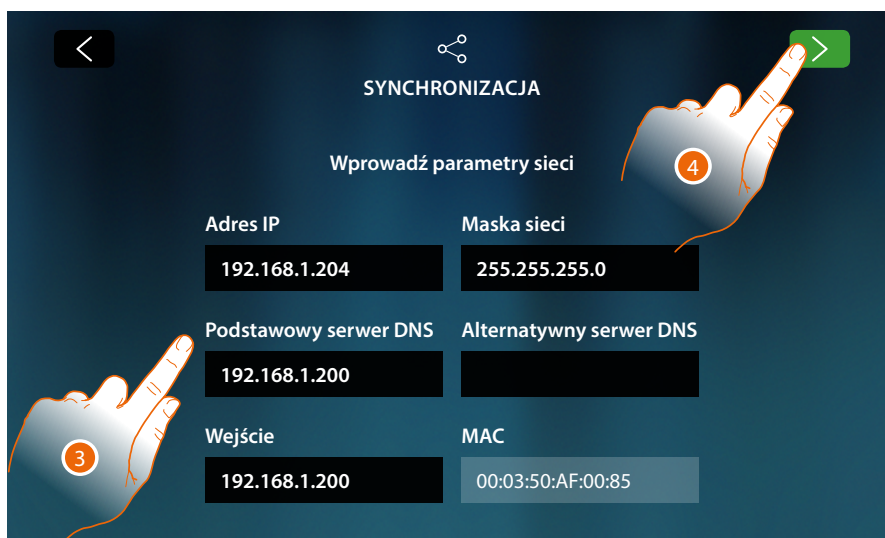

- **Adres IP, maska sieci i DNS:** typowe parametry sieci z protokołem TCP / IP, niezbędne do identyfikacji urządzenia w sieci lokalnej.
- **Brama:** adres IP routera/punktu dostępowego.

Uwaga: zanim się zmieni wartości domyślne, należy skontaktować się z administratorem sieci. Nieprawidłowe wartości powodują brak aktywacji usługi, jak również błędy komunikacyjne innych urządzeń sieciowych.

3. Wprowadź parametry sieci
4. Dotknij, aby kontynuować

Rozpocznij wyszukiwanie MyHOMEServer1, które są obecne w systemie, jeśli nie zostanie znaleziony żaden serwer, możesz wprowadzić adres IP ręcznie

More...

Jeśli wyszukiwanie zakończy się powodzeniem, po kilku minutach pojawi się następujący ekran:



5. Wybierz MyHOMEServer1, identyfikując go za pomocą DEVICE ID, który znajduje się z przodu lub z boku urządzenia
6. Dotknij, aby kontynuować



7. Wprowadź KOD INSTALATORA znajdujący się z boku urządzenia
8. Dotknij, aby kontynuować



9. Synchronizacja odbyła się pomyślnie. Dotknij, aby zakończyć procedurę i przejść do Strony głównej

Połączenie z siecią za pomocą technologii Wi-Fi

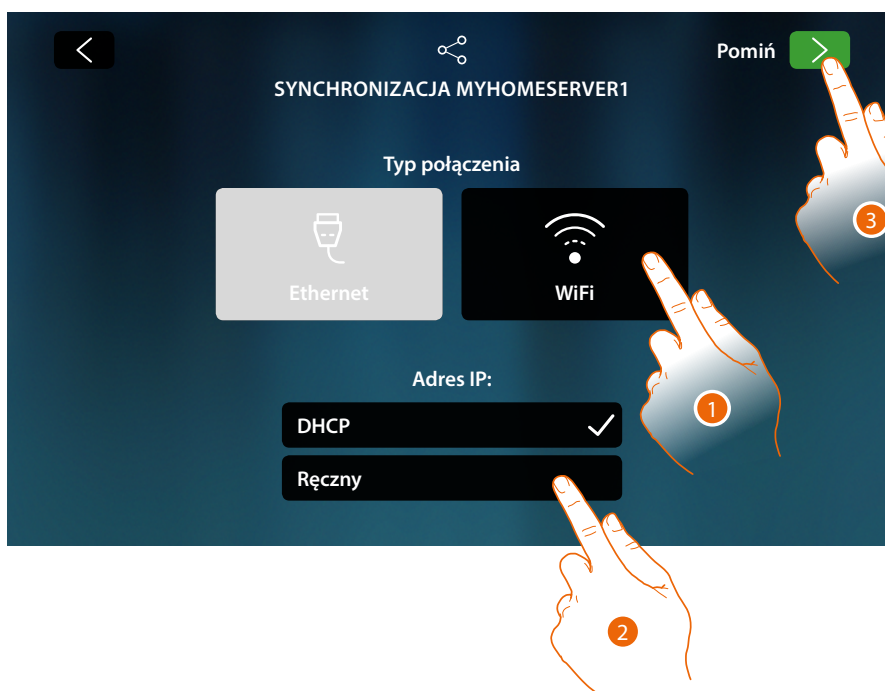

1. Dotknij, aby wybrać technologię Wi-Fi
Podstawowy tryb DHCP jest włączony, dotknij przycisku Dalej, aby kontynuować lub
2. Dotknij, aby wyłączyć tryb DHCP i modyfikować parametry ręcznie
3. Dotknij, aby kontynuować.



- A Otwiera stronę, aby wybrać ukryte sieci
4. Wybierz swoją sieć domową, do której podłączyć urządzenie.

Uwaga: twoja sieć domowa musi posiadać następujące cechy:

- IEEE 802.11 b / g / n (2,4 GHz), 13 kanałów
- Obsługiwane metody uwierzytelniania i szyfrowania:
 - Sieci OPEN WPA-PSK
 - w tym TKIP WPA2-PSK
 - w tym WEP 64-bit AES (5-cyfrowy kod ASCII lub 10 cyfr szesnastkowych)
 - WEP 128 bitów (kod 13-cyfrowy ASCII lub 26 cyfr szesnastkowych)
 - Uwierzytelnianie WPA (obsługiwane przez WPA2-PSK)

Pojawia się poniższy ekran

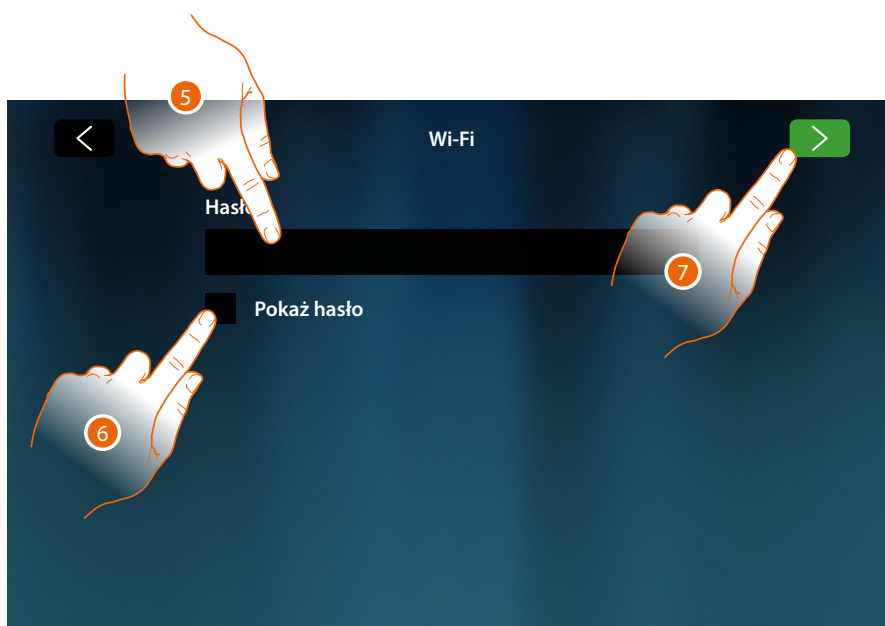

5. Wprowadź hasło (jeśli jest wymagane)
6. Dotknij, aby podświetlić hasło
7. Dotknij, aby uaktywnić połączenie

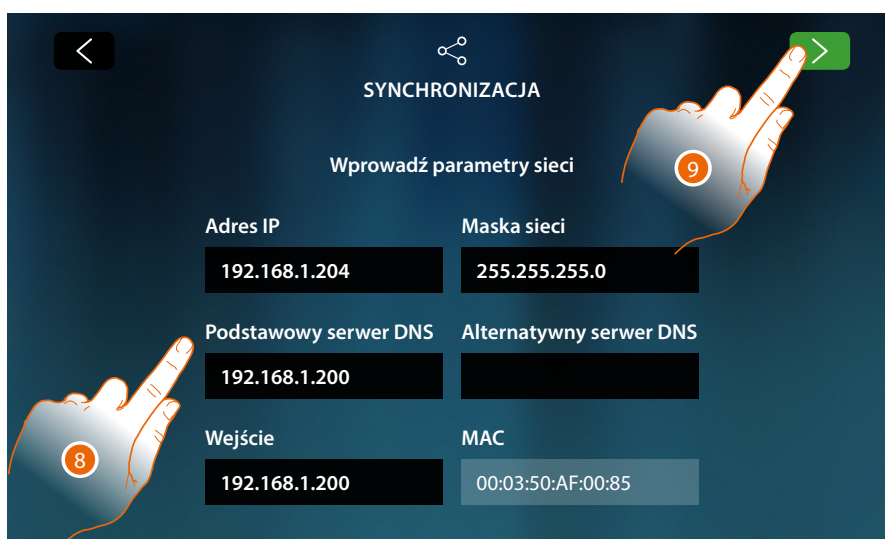

- **Adres IP, maska sieci i DNS:** typowe parametry sieci z protokołem TCP / IP, niezbędne do identyfikacji urządzenia w sieci lokalnej.
- **Brama:** adres IP routera/punktu dostępowego.

Uwaga: zanim się zmieni wartości domyślne, należy skontaktować się z administratorem sieci. Nieprawidłowe wartości powodują brak aktywacji usługi, jak również błędy komunikacyjne innych urządzeń sieciowych.

8. Wprowadź parametry sieci
9. Dotknij, aby kontynuować

Rozpocznij wyszukiwanie MyHOMEServer1, które są obecne w systemie, jeśli nie zostanie znaleziony żaden serwer, możesz wprowadzić adres IP ręcznie

More...

Jeśli wyszukiwanie zakończy się powodzeniem, po kilku minutach pojawi się następujący ekran:



10. Wybierz MyHOMEServer1, identyfikując go za pomocą DEVICE ID, który znajduje się z przodu lub z boku urządzenia

11. Dotknij, aby kontynuować.



12. Wprowadź KOD INSTALATORA znajdujący się z boku urządzenia

13. Dotknij, aby kontynuować.



14. Synchronizacja odbyła się pomyślnie. Dotknij, aby zakończyć procedurę i przejść do Strony głównej

Teraz możesz zarządzać automatyką domową i systemem wideodomofonowym, korzystając z funkcji na stronie głównej (patrz [Obsługa urządzenia](#)). Możesz także dostosować swoje urządzenie w sekcji [Ustawienia](#).

Korzystanie z urządzenia

Home page

W zależności od trybu konfiguracji i systemów podłączonych do MyHOMESever1 ta strona może pokazywać inną treść. Poniżej pokazana jest Strona główna z wszystkimi włączonymi funkcjami.

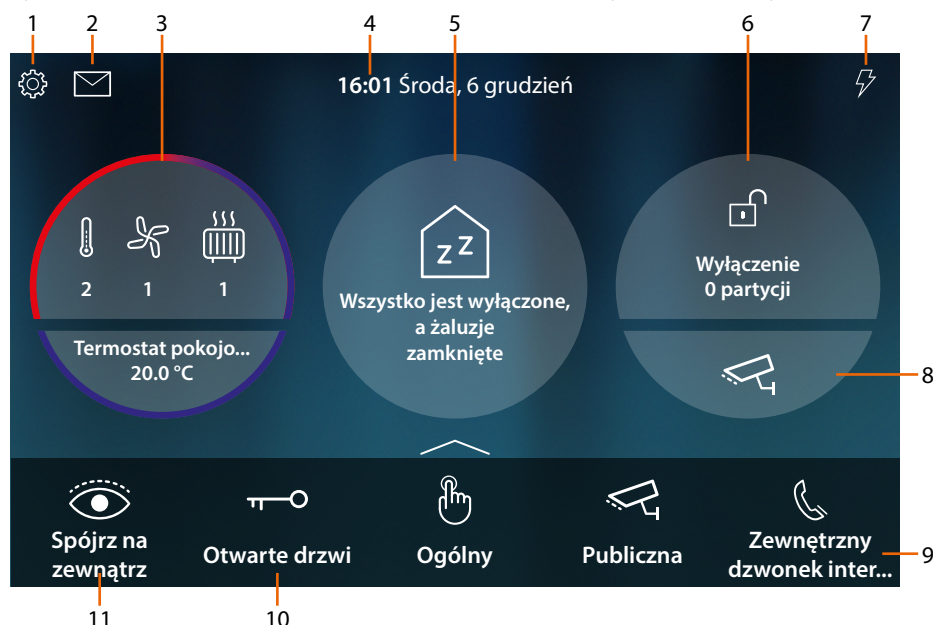

- 1. Ustawienia**
Otwiera sekcję Ustawienia, w której dostępnych jest wiele personalizacji pozwalających najlepiej wykorzystać HOMETOUCH.
- 2. Zdarzenia**
Otwiera sekcję Zdarzenia, w której można wyświetlać komunikaty audio/video automatycznej sekretarki oraz komunikaty systemowe.
- 3. Regulacja ciepła**
Wyświetla niektóre dane systemu kontroli temperatury; dotknij, aby otworzyć sekcję Termoregulacja i użyć jej funkcji.
- 4. Godzina/data**
Wyświetla aktualny czas i datę
- 5. Obszar Stan domu**
Wyświetla aktywne urządzenia automatyki domowej
Dotknij, aby otworzyć sekcję **Stan domu** i użyć jej funkcji.
- 6. Obszar bezpieczeństwa Bezpieczeństwo**
Wyświetla stan i inne dane systemu alarmowego; dotknij, aby otworzyć sekcję Alarmową i zastosować jej funkcje.
- 7. Zarządzanie obciążeniami**
Otwiera sekcję Zarządzanie obciążeniami, gdzie można wyświetlić obciążenia instalacji, a w przypadku odłączenia przez centralę ponownie je włączyć.
- 8. Obszar Kontroli wideo**
Otwiera sekcję Kontrola wideo, w której można wyświetlać kamery
- 9. Ulubione**
W tym obszarze znajdują się (oprócz stałych ikon funkcji w punkcie 9 i 10) wspólne obiekty systemu wideodomofonowego i automatyki domowej do zarządzania domem, które sam wprowadziłeś.
- 10. Otwieranie zamków (*)**
Dotknij, aby otworzyć zamek powiązanego Panelu zewnętrznego
- 11. Spójrz na zewnątrz (*)**
Dotknij, aby włączyć kamerę powiązanego Panelu zewnętrznego (samowłączenie) i przełączanie kamer i/lub połączonych Paneli zewnętrznych.

***Uwaga:** ikony funkcji w punkcie (9) i (10) są zawsze obecne na Stronie głównej, gdy urządzenie jest używane jako wideodomofon; natomiast w przypadku, gdy oprócz wideodomofonii jest również obecna automatyka domowa, są wyświetlane w ulubionych (zilustrowany przykład)

Ostrzeżenie: zdalna aktywacja może spowodować uszkodzenie rzeczy lub obrażenia osób

Uwaga: komunikacja między HOMETOUCH a Mhserver1 odbywa się za pośrednictwem sieci IP (Wi-Fi lub Ethernet), dlatego wysłane polecenia (np. Scenariusz) mogą nie działać poprawnie w przypadku awarii sieci.

Uwaga: do połączenia pomiędzy wideodomofonem HOMETOUCH i Smartfonem jest wymagana obecność domowej sieci Wi-Fi z dostępem do Internetu.

Aby korzystać z usługi, Klient musi nabyć wyposażenie techniczne, które umożliwia dostęp do Internetu, na podstawie umowy zawartej przez Klienta z ISP (Dostawcą Usług Internetowych), niezwiązanym w żaden sposób z BTicino.

Aby korzystać z pewnych usług, które zapewnia BTicino jako uzupełnienie normalnych podstawowych funkcji urządzenia HOMETOUCH, Klient musi zainstalować Aplikację DOOR ENTRY for HOMETOUCH na swoim Smartfonie.

Usługi oferowane przez Aplikację zapewniają możliwość interakcji z HOMETOUCH zdalnie i za pośrednictwem Internetu.

W tych przypadkach integracja i sprawna współpraca między HOMETOUCH i Aplikacją może zależeć od:

- a) jakości sygnału Wi-Fi;
- b) rodzaju umowy o dostęp do sieci Internet w mieszkaniu;
- c) rodzaju umowy na smartfon.

Działanie Aplikacji DOOR ENTRY for HOMETOUCH w tle (background) mogłoby zostać zakłócone przez aplikacje zainstalowane w smartfonie, które:

- optymalizują zużycie baterii i oszczędność energii;
- zabezpieczają urządzenie (antywirus lub podobne programy)

W praktyce produkt jest obsługiwany przez system streaming VoIP, dlatego należy sprawdzić, czy umowa na sieci danych w smartfonie nie przewiduje blokady.

Należy również zauważyć, że usługa, którą umożliwia BTicino za pomocą zdalnego użycia poprzez Aplikację, wiąże się z wykorzystaniem danych, zatem koszt związany z ich zużyciem zależy od rodzaju umowy, którą klient zawarł z ISP (Dostawcą Usług Internetowych) i jest nim obciążony.

Stan domu

Ta funkcja umożliwia przeglądanie aktywnych urządzeń systemu MyHOMEServer1, w szczególności:

- kiedy są zapalone światła
- kiedy są otwarte żaluzje
- podczas odtwarzania muzyki przez player
- kiedy jest zasilane gniazdo



W obszarze Stan domu pojawia się wskazanie aktywnych urządzeń i ich liczba, dotykając go (A), otwiera się strona zarządzania



Na tej stronie możesz odwrócić stan obiektów (B) (np. jeśli światło jest włączone, możesz je wyłączyć i na odwrót) lub wyłączyć je wszystkie (C).



Gdy obiekty są wyłączone, odpowiednie polecenia WYŁĄCZENIA znikają, ale obiekty pozostają dostępne, dopóki ekran się nie zgasi.

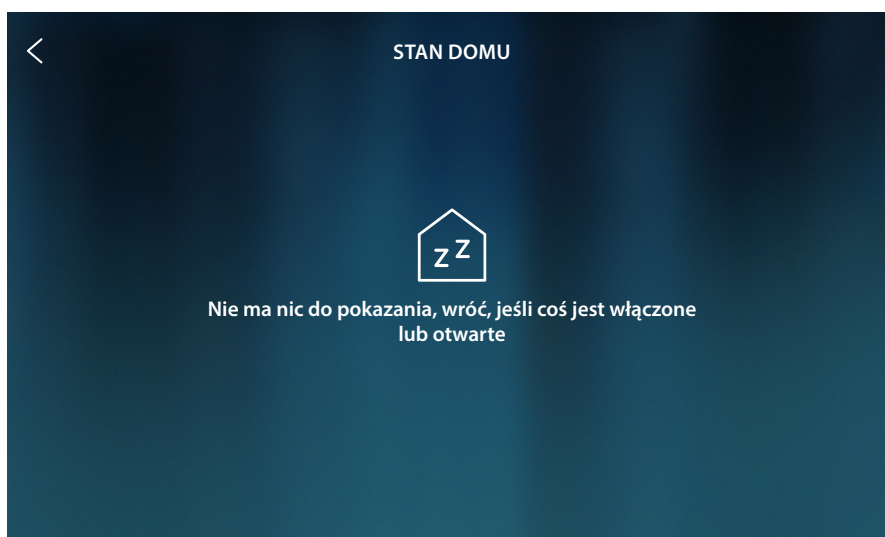

Po zgaszeniu się ekranu znikają również obiekty i strona pozostaje pusta.

Ulubione

Obiekty mogą być używane nie tylko z obszaru [Stan domu](#), ale także w uproszczony sposób po wstawieniu ich na stronie Ulubione.

Po dodaniu do ulubionych obiekt **pozostaje zawsze dostępny**, w ten sposób można wyświetlić jego stan i kontrolować powiązane z nim urządzenie.

Aby umożliwić wstawienie obiektów do ulubionych, zaufany instalator musi wcześniej prawidłowo skonfigurować HOMETOUCH

W obszarze ulubionych znajdują się również stałe obiekty (nie można ich usunąć, chyba że zostaną odblokowane, patrz [Ustawienia zaawansowane / Ulubione](#)) systemu wideodomofonowego [Spójrz](#) i [Otwórz drzwi](#).

Uwaga: w przypadku, gdy obecny jest tylko system wideodomofonowy, obiekty „Spójrz na zewnątrz” i „Otwarte drzwi” są obecne na Stronie głównej jako obszary.

Dodaj obiekt



A Obszar ulubionych

B Stałe obiekty systemu wideodomofonowego

C Dodaj obiekt do Ulubionych

1. Dotknij, aby dodać obiekt

Obiekty automatyki domowej

Ta strona zawiera obiekty utworzone w MyHOME_Up:

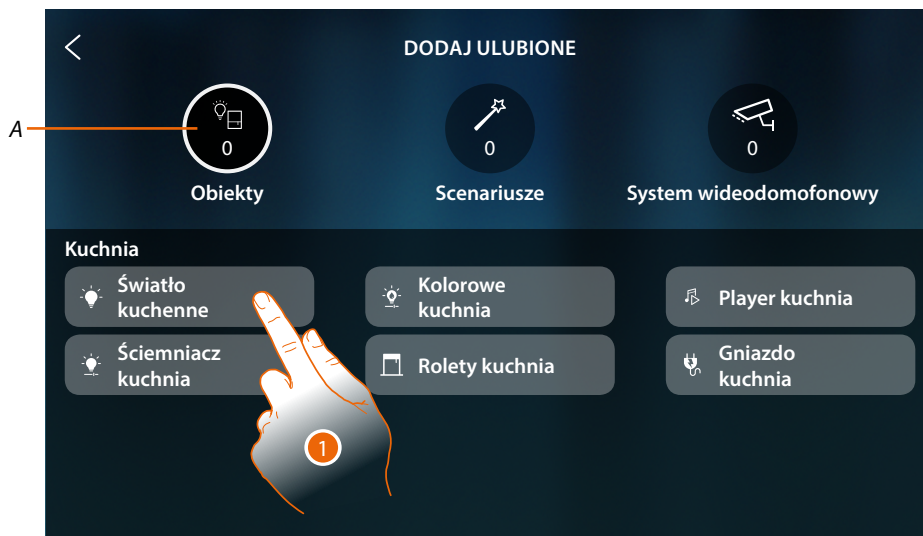

A Liczba obiektów umieszczonych w ulubionych

1. Dotknij, aby dodać obiekt

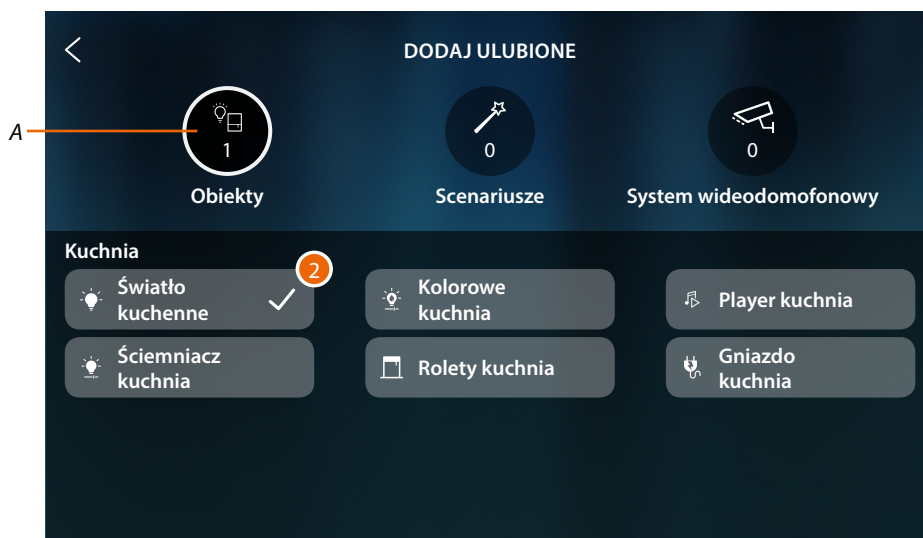

2. Znacznik wyboru wskazuje, że obiekt jest wstawiony.

Scenariusze

Ta strona zawiera scenariusze utworzone w MyHOME_Up:



3. Dotknij, aby dodać scenariusz.

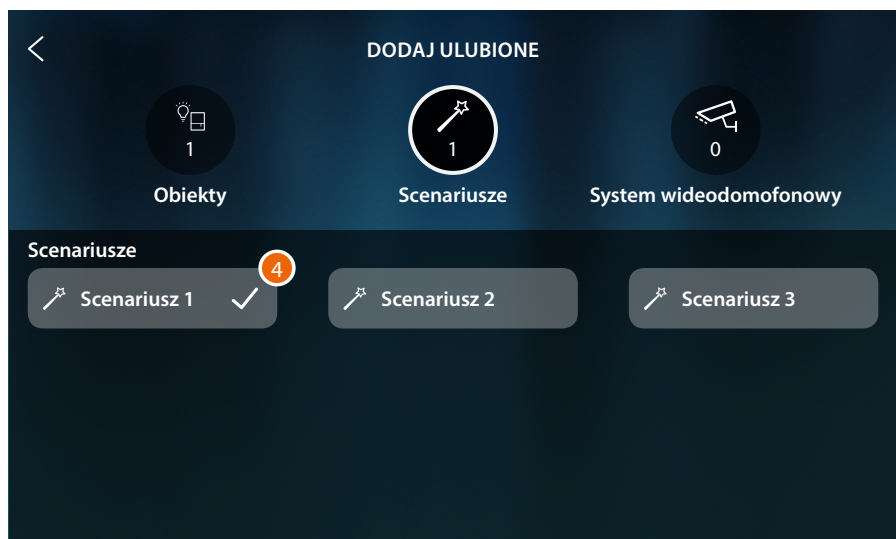

4. Znacznik wyboru wskazuje, że scenariusz jest wstawiony.

Obiekty systemu wideodomofonowego

Ta strona zawiera obiekty utworzone i skonfigurowane w sekcji [Ustawienia zaawansowane/system wideodomofonowy](#): Polecenia, kamery i interkom



5. Dotknij, aby dodać obiekt



6. Znacznik wyboru wskazuje, że obiekt jest wstawiony.



Teraz obiekty są wstawiane do ulubionych (patrz [Funkcje systemu wideodomofonowego](#) i [funkcje automatyki domowej](#)) w celu ich użycia)

Gdy obiektów jest więcej niż pięć, pojawia się ikona, która pozwala wyświetlić je wszystkie.

7. Dotknij, aby otworzyć stronę

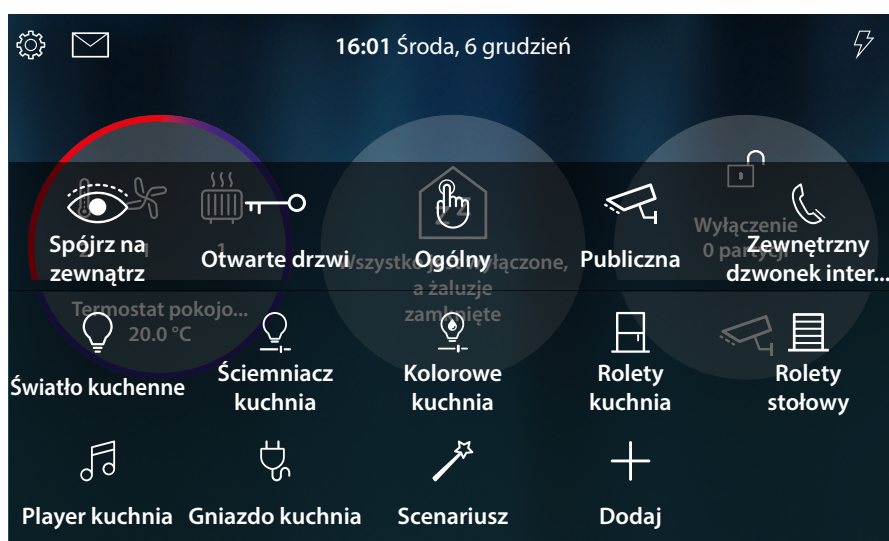

Przesuń obiekt



1. Dotknij i przytrzymaj obiekt.

Uwaga: jeśli ikona  nie pojawia się, oznacza to, że obiekt został zablokowany (patrz [Ustawienia zaawansowane / Ulubione](#)).



2. Przeciągnij obiekt do żądanej pozycji i zwolnij.

3. Dotknij wolnego miejsca na stronie, aby zakończyć procedurę.

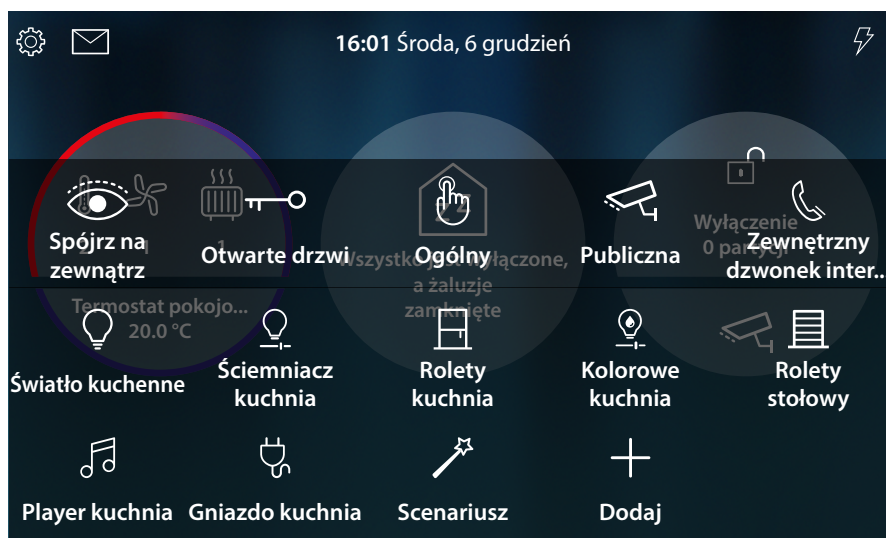

Obiekt został poprawnie przeniesiony.

Usuń obiekt



1. Dotknij i przytrzymaj obiekt

Uwaga: jeśli ikona  nie pojawia się, oznacza to, że obiekt został zablokowany (patrz Ustawienia zaawansowane / Ulubione).



2. Dotknij ikony, aby usunąć obiekt.
3. Dotknij wolnego miejsca na stronie, aby zakończyć procedurę.

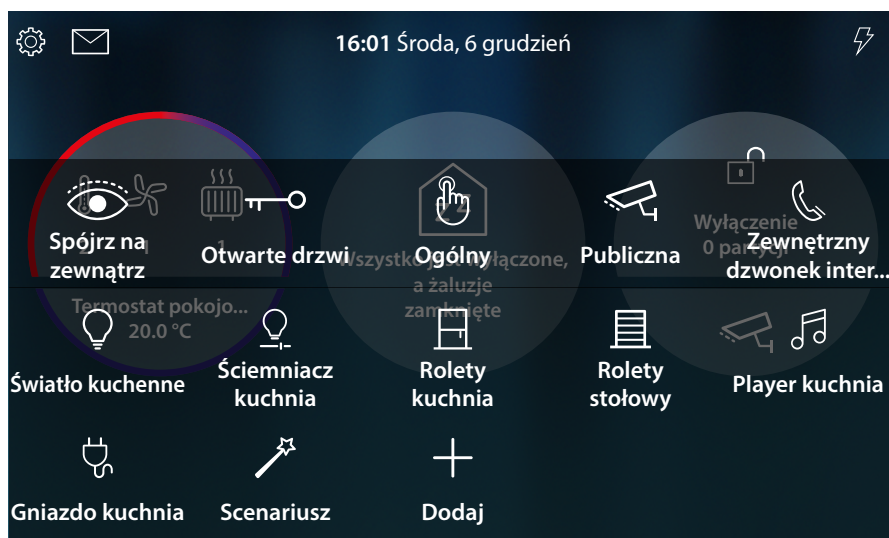

Obiekt został prawidłowo usunięty.

Funkcje

HOMETOUCH to urządzenie z **funkcjami podłączonego wideodomofonu** i, jeśli jest powiązane z systemem MyHOME_Up, z **funkcjami automatyki domowej**.

Możesz korzystać z funkcji wideodomofonu:

- bezpośrednio z urządzenia za pomocą obiektów zawsze obecnych na **Stronie głównej** lub umieszczonych w **sekcji ulubione**;
- zdalnie za pomocą **aplikacji DOOR ENTRY for HOMETOUCH**



Możesz korzystać z funkcji automatyki domowej:

- bezpośrednio z urządzenia za pomocą obiektów zawsze obecnych na **Stronie głównej** lub umieszczonych w **sekcji ulubione**; możesz również wchodzić w interakcję z włączonymi światłami, aktywnymi żaluzjami, odtwarzaczem i gniaздkami w domu, w sekcji **Stan domu** (np. zostaje włączone światło Ogrodu, odnośna ikona jest wyświetlana w **Stanie domu** wchodzisz do sekcji Stan domu i wyłączasz je);
- zdalnie za pomocą **aplikacji MyHOME Up**

Aby korzystać z funkcji automatyki domowej, zaufany instalator musi wcześniej wykonać połączenie z MyHOMEServer1

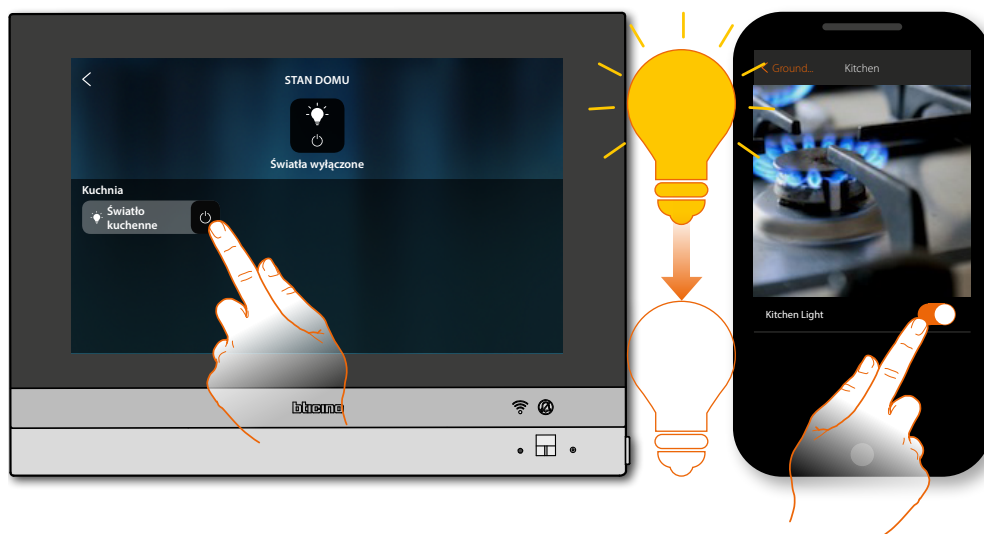

Funkcje systemu wideodomofonowego

Jeśli zostały odpowiednio włączone (przy pierwszym uruchomieniu lub później w [sekcji Ustawienia zaawansowane/system wideodomofonowy](#)), masz do dyspozycji szereg funkcji wideodomofonowych, które umożliwiają komunikację z Panelami zewnętrznymi, Aparatami wewnętrznymi, podglądem kamer i automatyczną sekretarką.

Możesz korzystać z tych funkcji [bezpośrednio z urządzenia](#) za pomocą ikon na stronie głównej lub w obszarze ulubionych, albo też przy użyciu specjalnej [aplikacji DOOR ENTRY for HOMETOUCH](#).

	Odbierz połączenie.	Po wywołaniu z Panelu zewnętrznego funkcja ta umożliwia przeglądanie nagranych obrazów i, jeśli chcesz, włączenie dźwięku i odebranie połączenia.
 Spójrz na zewnątrz	Spójrz na zewnątrz (samowłączenie/przełączenie)	Ta funkcja umożliwia oglądanie obrazów nagranych za pomocą kamery Panelu zewnętrznego i wyświetlanie kolejno wszystkich podłączonych kamer.
 Otwarte drzwi	Otwieranie zamków	Ta funkcja pozwala otworzyć zamek powiązanego Panelu zewnętrznego.
	Sterowanie wideo	Ta funkcja pozwala aktywować jedną z kamer nadzoru wideo w mieszkaniu lub w pomieszczeniach ogólnodostępnych (np. garaż, ogród).
	Zdarzenia	Na tej stronie możesz wyświetlać wiadomości audio/wideo na automatycznej sekretarce i wyświetlać komunikaty systemowe
 Oświetlenie schodów 1	Polecenia	Ta funkcja umożliwia aktywację niektórych aktorów obecnych w systemie (np. zamka, oświetlenia ogrodu itp.).
 Prywatna	Kamery	Ta funkcja umożliwia monitorowanie domu poprzez aktywację jednej z kamer w mieszkaniu, w pomieszczeniach ogólnodostępnych (np. garaż, ogród) oraz przy Panelach zewnętrznych.
 Wewnętrzny	Interkom	Ta funkcja umożliwia komunikację z innymi wideodomofonami/domofonami zainstalowanymi w twoim domu lub w innych mieszkaniach.

Korzystanie z funkcji z urządzenia

Odbierz połączenie.



Gdy przychodzi połączenie z panelu zewnętrznego, dioda LED zmienia stan na zielony migający i po kilku sekundach zostaje wyświetlony obraz zarejestrowany przez kamerę Panelu Zewnętrznego.

A Wyświetla po kolei pozostałe Panele zewnętrzne i/lub kamery (**przełączanie**)

B Odrzuca/zamyka połączenia

C Otwiera zamek Panelu zewnętrznego

D Odpowiada na połączenie

E Regulacja obrazu

1. W razie potrzeby dotknij, aby otworzyć panel regulacji obrazu



- A Reguluje głośność
- B Wyłącza mikrofon
- C Reguluje jasność obrazu
- D Reguluje kontrast obrazu
- E Reguluje kolor obrazu

Uwaga: przedstawione funkcje i ustawienia odnoszą się do połączenia z Panelu zewnętrznego audio/video, niektóre nie będą dostępne, jeśli z Panelu zewnętrznego przychodzi tylko połączenie audio.

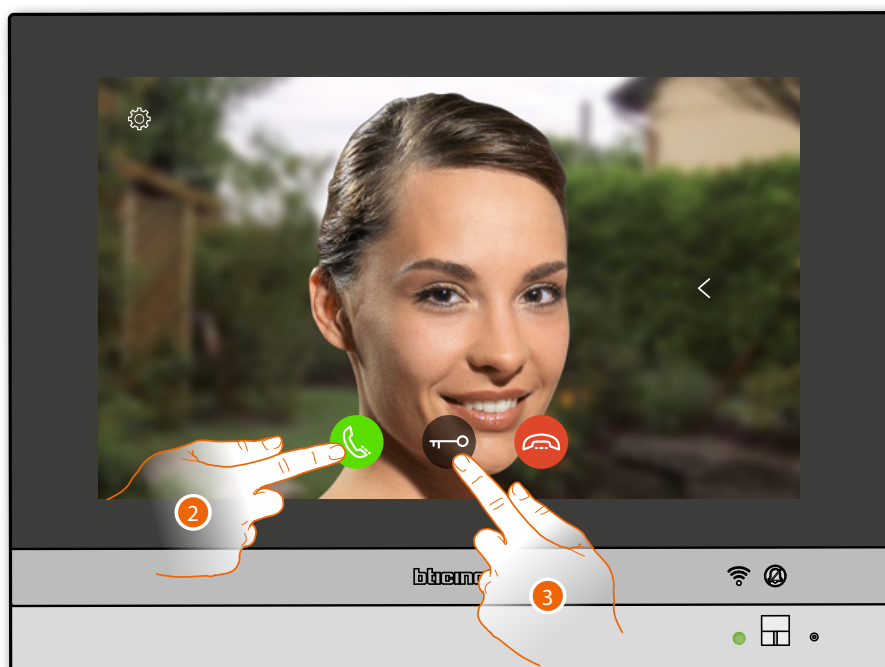

2. Dotknij, aby odebrać połączenie, dioda LED zmienia kolor na zielony stały
3. Dotknij, aby otworzyć zamek Panelu zewnętrznego

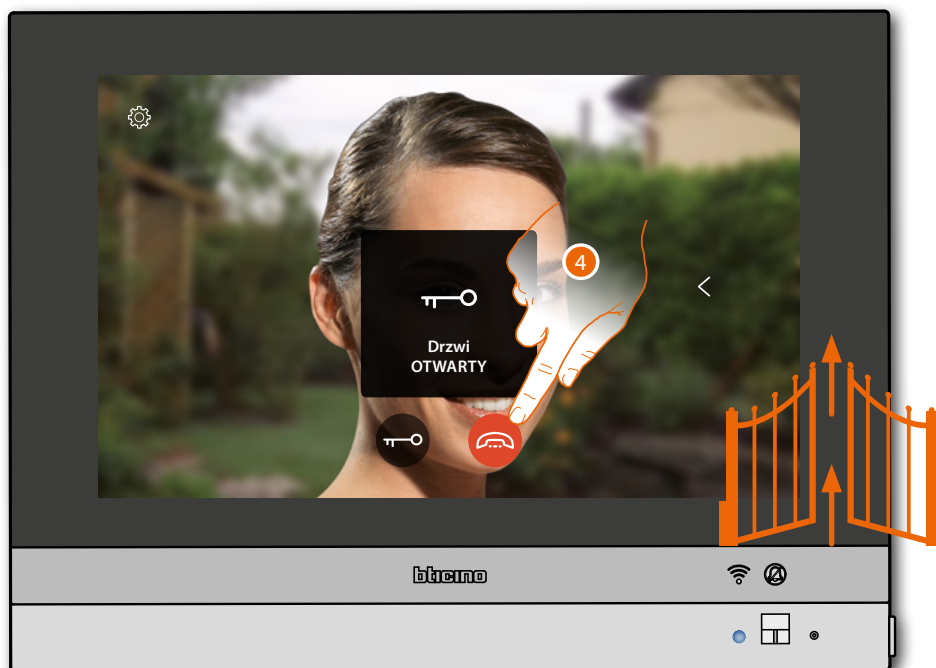

Stan diody LED: świeci na niebiesko, a komunikat informuje, że zamek został otwarty

Uwaga: zamek można otworzyć, nawet jeśli nie odbierzesz połączenia

4. Dotknij, aby zakończyć połączenie

Spójrz na zewnątrz (samowłączenie/przełączenie)

Ta funkcja umożliwia przeglądanie obrazów wykonanych przez kamerę skojarzonego Panelu zewnętrznego oraz przełączanie połączonych kamer i/lub Paneli zewnętrznych. Możesz również aktywować komunikację audio, która zazwyczaj jest wyłączona.



1. Dotknij, aby wyświetlić obrazy nagrane przez kamerę Panelu zewnętrznego



- A Zamyka połączenie
- B wyświetla kolejno pozostałe Panele zewnętrzne i/lub kamery (przełączanie)
- C Aktywuje komunikację audio
- D Otwiera zamek Panelu zewnętrznego
- E Regulacja obrazu

Stan diody LED: migocze na zielono

2. Dotknij, jeśli to konieczne, aby wyregulować parametry obrazu
3. Dotknij, aby wyłączyć komunikację audio z Panelem zewnętrznym

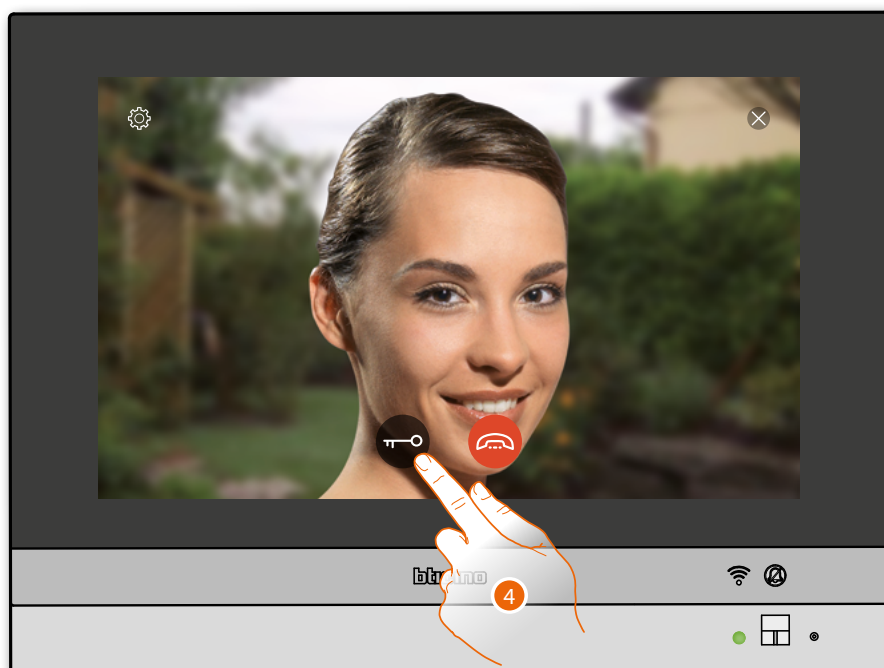

Stan diody LED: świeci stałym światłem na zielono

4. Dotknij, aby aktywować zamek Panelu zewnętrznego

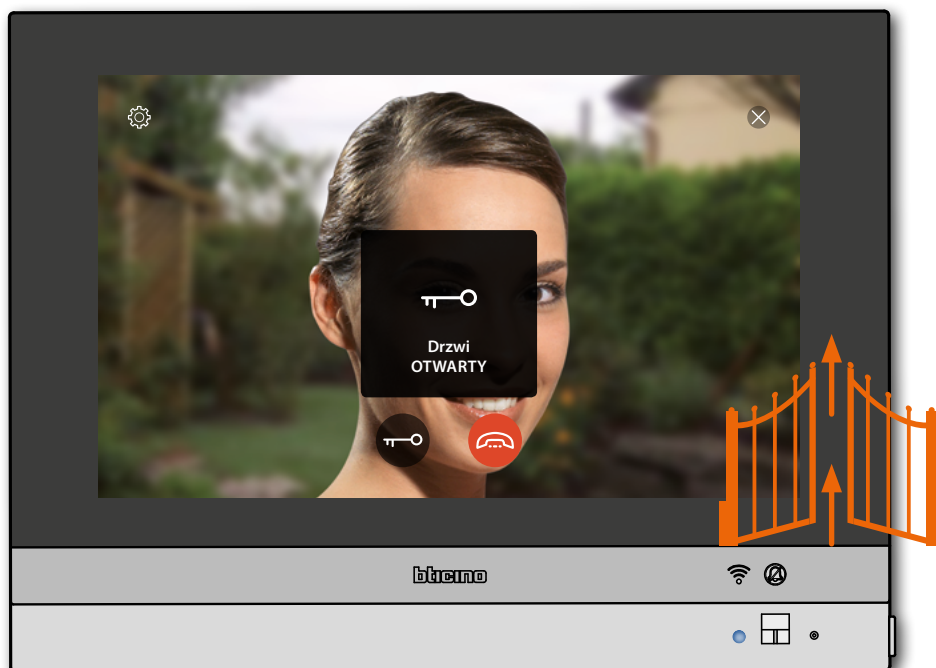

Stan diody LED: świeci na niebiesko, a komunikat informuje, że zamek został otwarty

Uwaga: zamek można otworzyć, nawet jeśli komunikacja audio nie jest aktywna

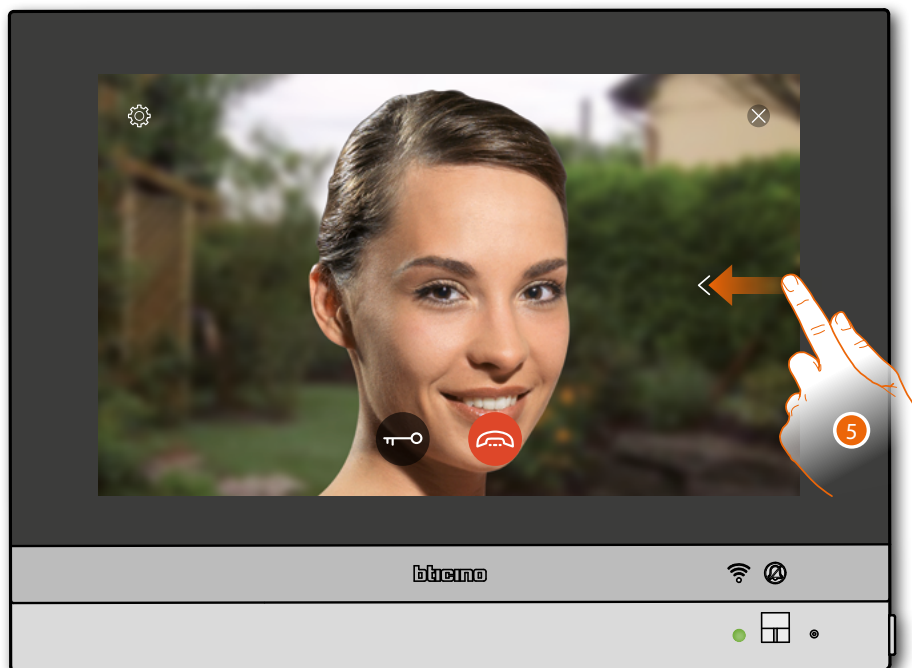

5. Dotknij lub przeciągnij, aby przełączyć na widok z innej kamery (przełączanie).

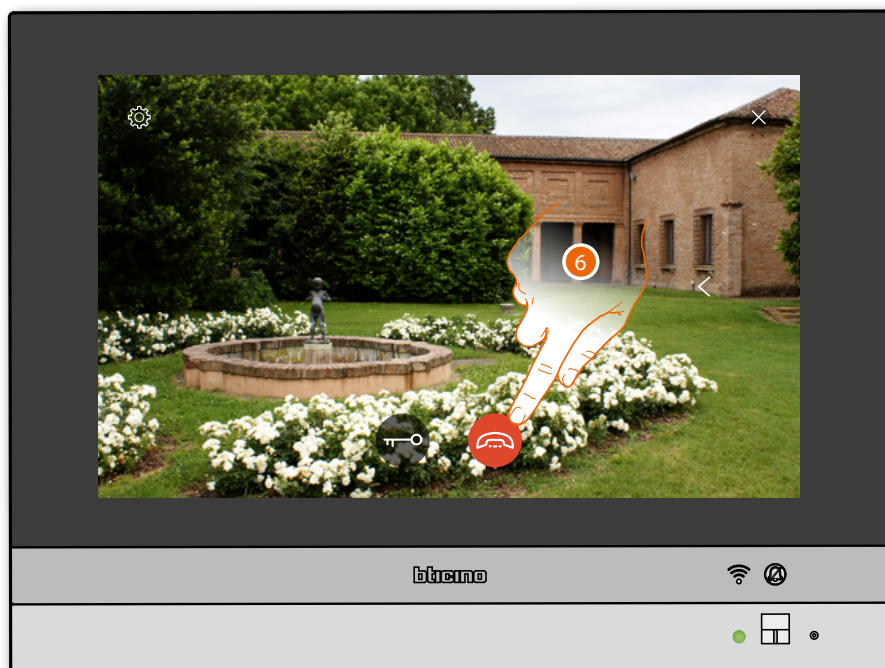

Uwaga: komunikacja audio pozostaje aktywna nawet po przełączeniu na inną kamerę, możesz przełączać z jednej kamery na drugą nawet bez włączania dźwięku

Uwaga: Kamery NETATMO nie uczestniczą w funkcji cyklicznego przełączania, więc nie będą wyświetlane

6. Dotknij, aby zamknąć komunikację audio i wideo

Otwieranie zamków

Ta funkcja pozwala otworzyć zamek powiązanego Panelu zewnętrznego.



1. Dotknij, aby wysłać polecenie

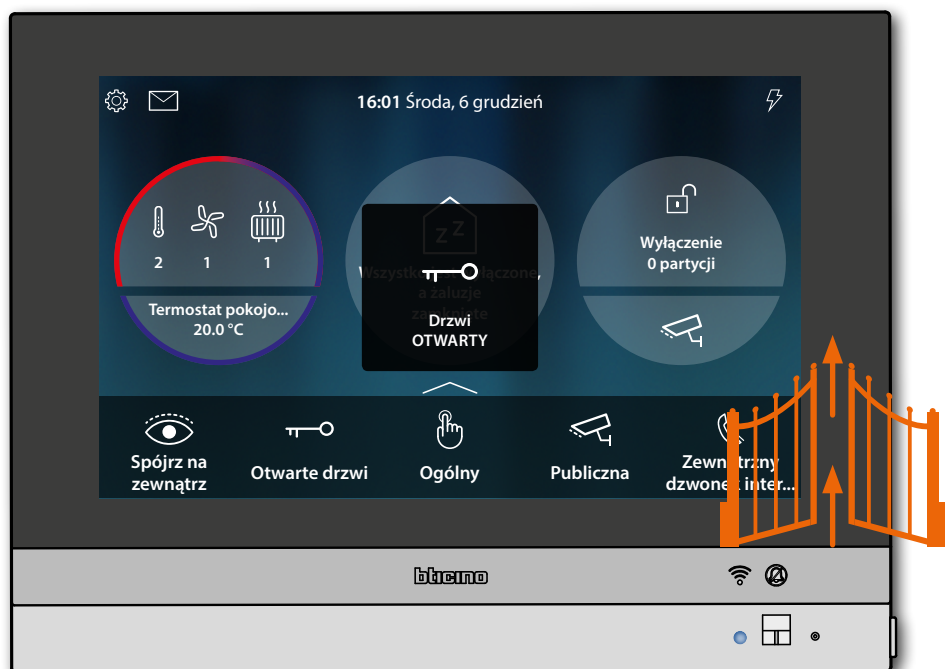

Stan diody LED: świeci na niebiesko, a komunikat informuje, że zamek został otwarty

Sterowanie wideo

W tym obszarze możesz monitorować swój dom, aktywując jedną z kamer zintegrowanego systemu nadzoru wideo znajdującego się w mieszkaniu lub w pomieszczeniach ogólnodostępnych (np. Garaż, ogród).

Możesz również wyświetlić kamery NETATMO zainstalowane w domach (tylko po powiązaniu konta NETATMO (patrz [Ustawienia / Zabezpieczenia NETATMO](#))



1. Dotknij, aby wyświetlić kamery instalacji

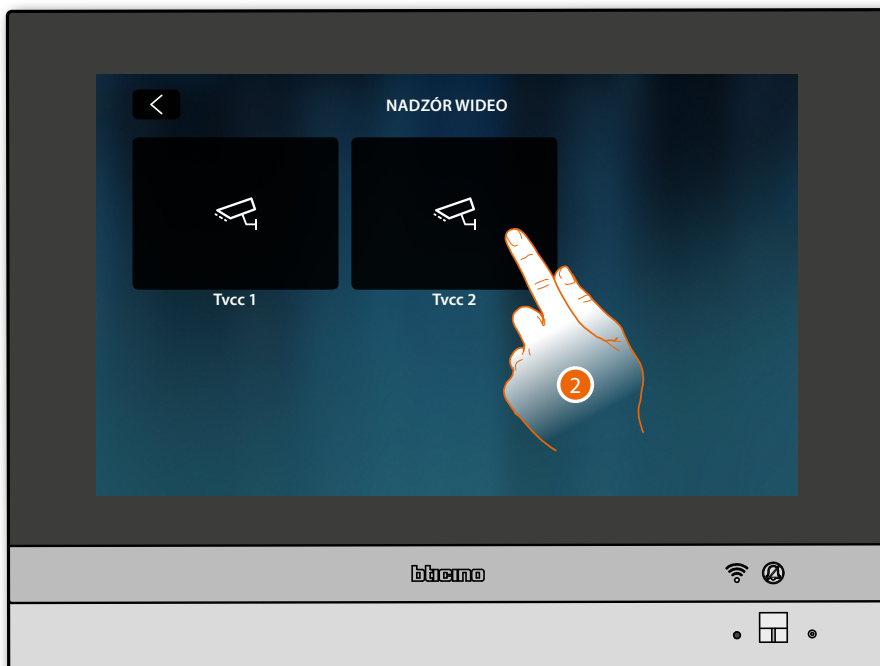

2. Dotknij, aby włączyć żadaną kamerę



A Regulacja obrazu

B Zamyka widok kamery.

Obraz jest wyświetlany przez trzy minuty.

Przełączanie kamer nie jest możliwe

Uwaga: jeżeli chcesz zobaczyć sekwencję kamer lub podzielony obraz, musisz podłączyć urządzenie (np. Digital Video Recorder), które wykonuje tę czynność.

Aby uzyskać więcej informacji, należy skontaktować się z instalatorem.

Uwaga: Kamery NETATMO nie uczestniczą w funkcji cyklicznego przełączania, więc nie będą wyświetlane.

Regulacja obrazu (funkcja niedostępna w przypadku kamer NETATMO)



A Reguluje jasność obrazu

B Reguluje kontrast obrazu

C Reguluje kolor obrazu

Zdarzenia

Na tej stronie możesz wyświetlać wiadomości audio/wideo na [automatycznej sekretarce](#) i wyświetlać [komunikaty systemowe](#).

W przypadku pojawienia się nowych wiadomości nagranych na automatycznej sekretarce lub, na przykład, wiadomości systemowej informującej o dostępności aktualizacji oprogramowania, na ikonie zdarzeń pojawia się wskaźnik wizualny (A) a dioda LED (B) zmienia światło na białe ciągłe.



1. Dotknij, aby otworzyć sekcję zdarzeń i wyświetlić wiadomości

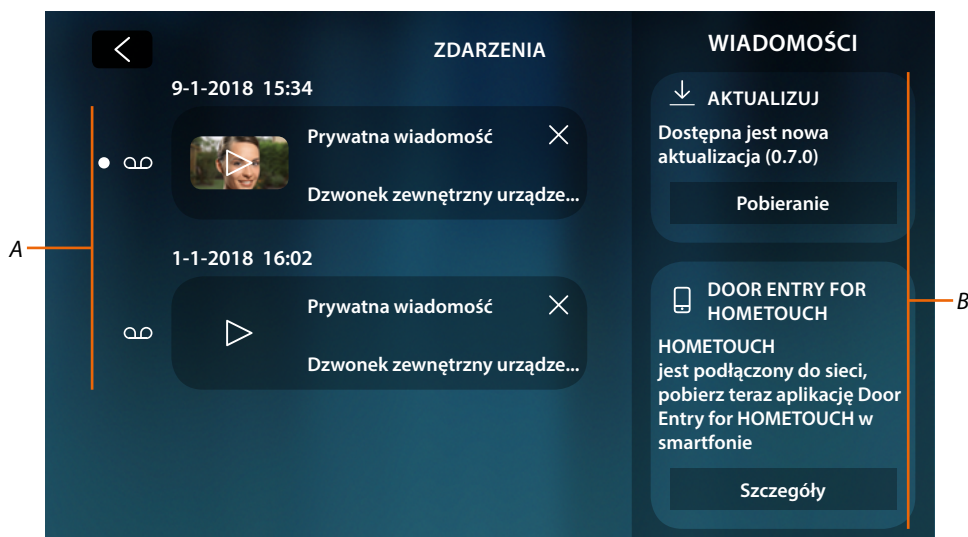

A Wiadomości audio/wideo [automatycznej sekretarki](#)

B [Wiadomości systemowe](#)

Sekretarka automatyczna

Na tej stronie możesz przeglądać wiadomości audio/wideo nagrane przez Panel zewnętrzny podczas twojej nieobecności.

Aby włączyć funkcję i ustawić inne parametry (jakość nagrywania i wiadomość powitalną), patrz [Ustawienia/Automatyczna sekretarka](#).



- A Data/godzina nagrania
 - B Wiadomość wideo (z obrazem i podglądem)
 - C Usuń wiadomość (wiadomość zostanie natychmiast usunięta bez potwierdzenia)
 - D Wiadomość audio
 - E Wskaźnik nieprzeczytanej wiadomości (po przeczytaniu wskaźnik znika)
1. Dotknij, aby wyświetlić wiadomość

Automatycznie wiadomość zostaje odtworzona.

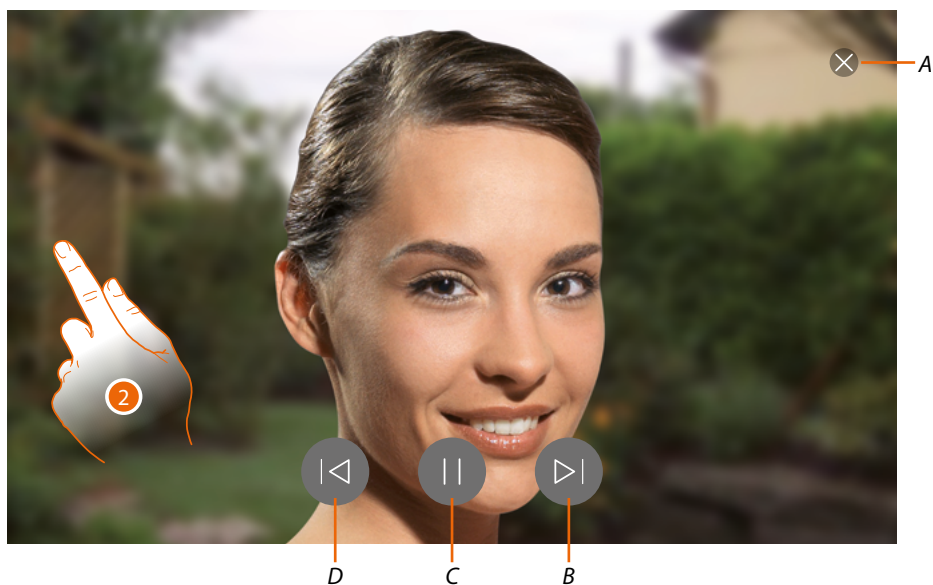

A Zamyka wiadomość

B Odtwarza następną wiadomość

C Przerywa/ odtwarza wiadomość

D Odtwarza poprzednią wiadomość

2. W razie potrzeby dotknij/przewiń, aby otworzyć panel regulacji dźwięku



A Reguluje głośność

Wiadomości systemowe

Na tej stronie możesz zobaczyć wiadomości wysyłane przez system, wiadomości są dwojakiego rodzaju:

- Wiadomość o dostępnej aktualizacji firmware (A)
- Wiadomość potwierdza połączenie z siecią i stronę pobierania aplikacji (B)

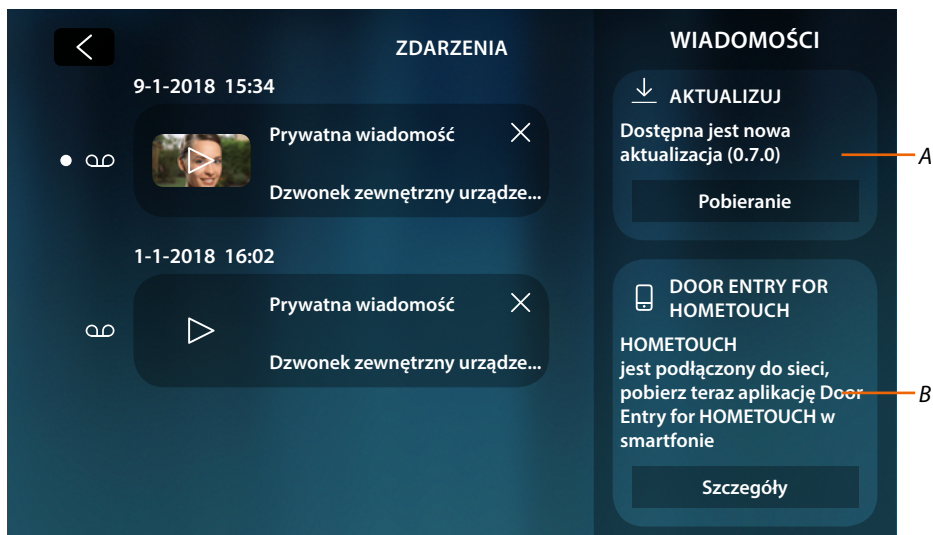

Wiadomość o dostępnej aktualizacji firmware

Gdy nowa aktualizacja firmware jest dostępna, system wysyła komunikat informujący, możesz pobrać i zainstalować nowe oprogramowanie układowe z tej pozycji lub bezpośrednio w sekcji [Ustawienia/sprawdź aktualizacje](#).

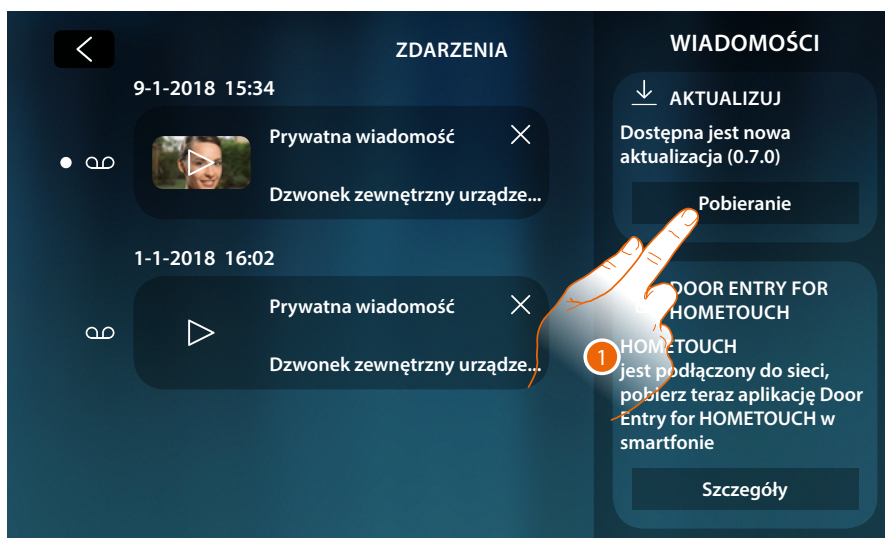

1. Dotknij, aby rozpocząć procedurę aktualizacji firmware (pobranie + instalacja)

Jeśli oddalisz się od urządzenia i ekran się wyłączy, po zakończeniu pobierania urządzenie automatycznie uruchomi się ponownie, a przy kolejnym dostępie wyświetli komunikat (2) z ostrzeżeniem, że należy dokończyć procedurę, instalując oprogramowanie układowe (firmware).

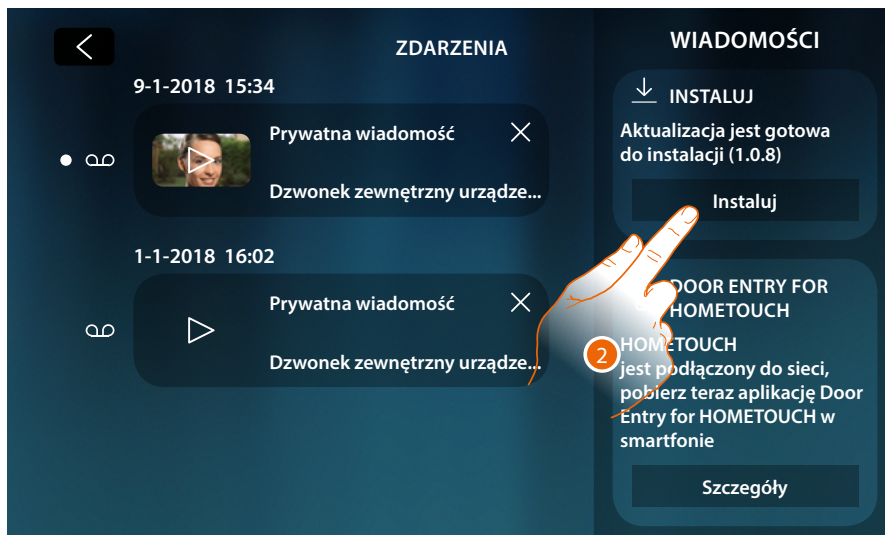

Wiadomość potwierdza połączenie z siecią i stronę pobierania aplikacji

Po pomyślnym zakończeniu połączenia z siecią domową system powiadomi Cię, że możesz pobrać aplikację Door Entry for HOMETOUCH na smartfonie.

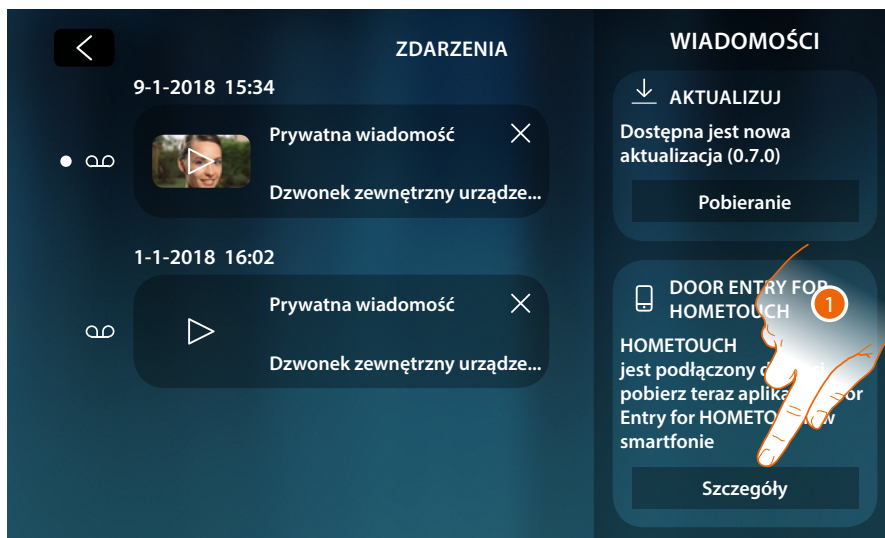

1. Dotknij, aby otworzyć stronę pobierania aplikacji



Po zeskanowaniu kodu QR za pomocą smartfona, możesz pobrać aplikację z określonego sklepu, a następnie wykonać **powiązanie** z urządzeniem.

2. Dotknij, aby powrócić do poprzedniej strony

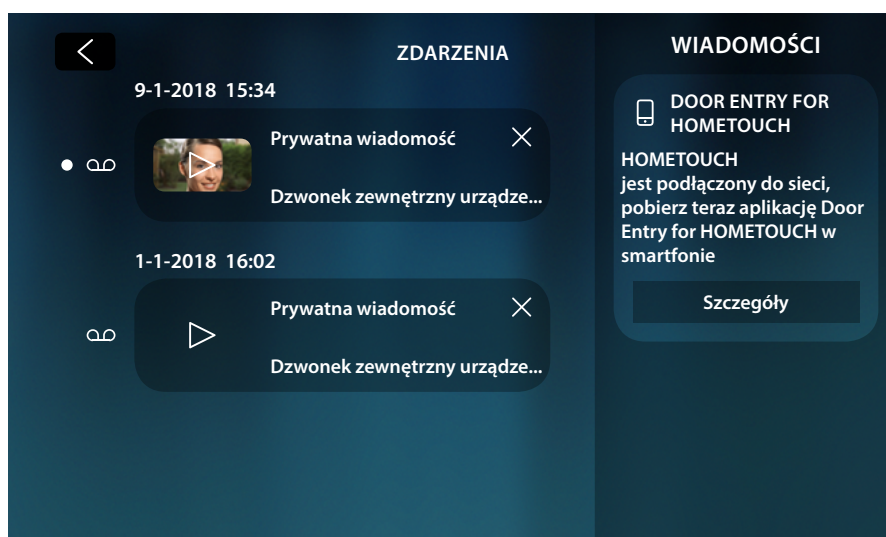

Komunikat pobierania aplikacji pozostaje widoczny do momentu zakończenia powiązania z urządzeniem.

Polecenia

W obszarze Ulubione, jeśli zostały wcześniej dodane, obecne są obiekty grupy poleceń. Obiekty te umożliwiają aktywację niektórych aktorów (np. zamka, oświetlenia ogrodu itp.), które są obecne w systemie.

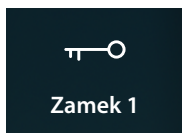

Zamek: wysyła polecenie, aby otworzyć zamek twojej instalacji

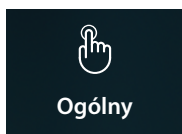

Ogólny: wysyła polecenie, aby wyłączyć, na przykład, światło ogrodu

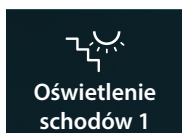

Oświetlenie schodów: wysyła polecenie włączenia światła na klatce schodowej

Uwaga: aby włączyć polecenia Ulubionych, należy je najpierw skonfigurować w sekcji [Ustawienia zaawansowane /system wideodomofonowy/polecenia](#)

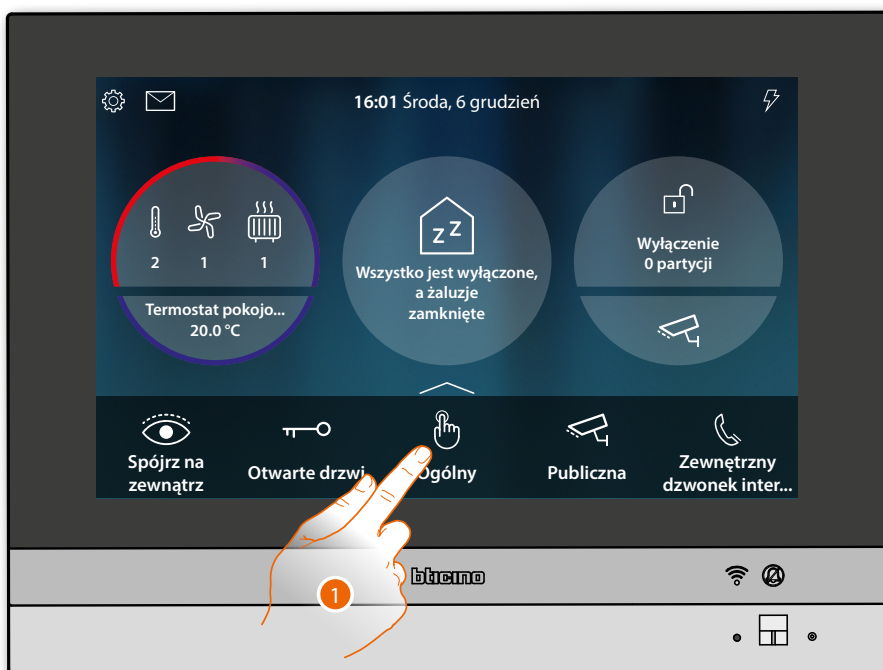

1. Dotknij, aby wysłać polecenie



Stan diody LED: świeci na niebiesko (tylko Zamek i Ogólny), a komunikat wskazuje, że polecenie zostało wykonane

Kamery

W obszarze ulubionych, jeśli zostały wcześniej dodane, znajdują się obiekty z grupy kamer. Te obiekty pozwalają monitorować dom, aktywując jedną z kamer:

- systemu wideodomofonowego scs (prywatna lub publiczna).
- zintegrowanego systemu CCTV
- systemu NETATMO

Po aktywacji kamery możesz „przełączać” (wyświetlać w sekwencji) inne kamery (z wyjątkiem kamer NETATMO), jeśli są prawidłowo skonfigurowane progresywnie.

Uwaga: jeśli w systemie obecny jest Panel zewnętrzny audio, nadal on będzie wyświetlany w sekwencji, ale będzie można otworzyć tylko dźwięk i zamek

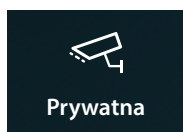

Prywatna: wyświetla obrazy z kamery/Panelu zewnętrznego zainstalowanej w mieszkaniu

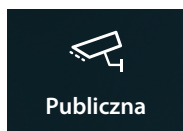

Publiczna: umożliwia wyświetlanie obrazów pochodzących z Kamery/ Panelu Zewnętrznego zainstalowanej w części ogólnodostępnej i widocznej dla wszystkich mieszkańców



CCTV: wyświetla obrazy pochodzące z kamery instalacji nadzoru wideo zintegrowanej z systemem wideodomofonowym SCS, patrz [Nadzór wideo](#)



NETATMO: wyświetla obrazy pochodzące z kamery NETATMO zainstalowanej w co najmniej jednym domu zarządzanym przez to samo konto, patrz paragraf [Nadzór wideo](#)

Uwaga: aby włączyć kamery do Ulubionych, należy je najpierw skonfigurować w sekcji [Ustawienia zaawansowane /system wideodomofonowy/kamery](#)



1. Dotknij, aby wyświetlić kamerę.

Wyświetlane ikony i związane z nimi funkcje zależą od rodzaju podłączonego urządzenia. Przedstawiony przykład dotyczy Panelu zewnętrznego audio video.



A Zamyka połączenie

B wyświetla kolejno pozostałe Panele zewnętrzne i/lub kamery (przełączanie)

C Aktywuje komunikację audio

D Otwiera zamek Panelu zewnętrznego

E Regulacja obrazu (funkcja niedostępna dla kamer NETATMO)

Stan diody LED: migocze na zielono

2. Dotknij, jeśli to konieczne, aby wyregulować parametry obrazu

3. Dotknij, aby włączyć komunikację audio z Panelem zewnętrznym

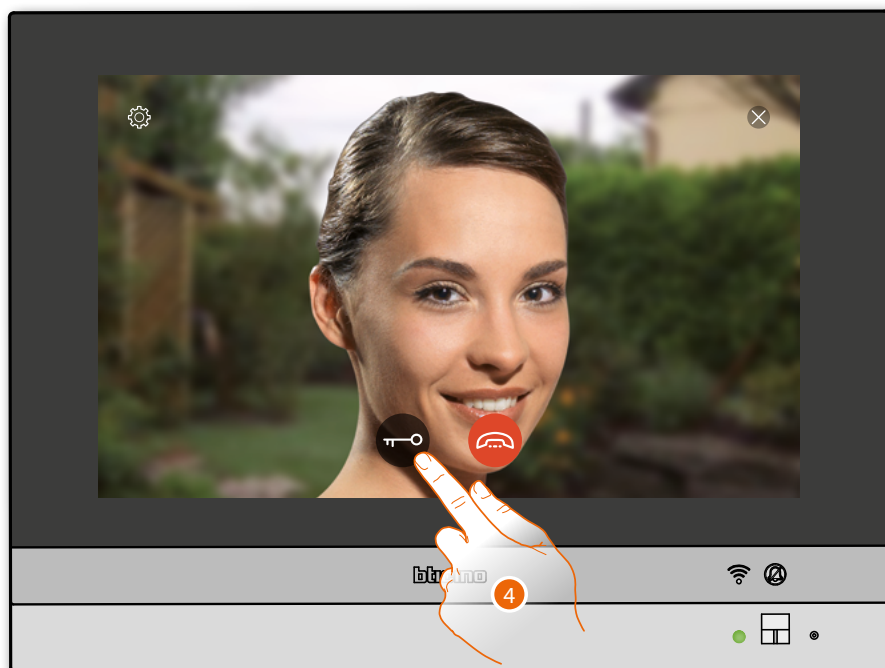

Stan diody LED: świeci stałym światłem na zielono

4. Dotknij, aby aktywować zamek Panelu zewnętrznego

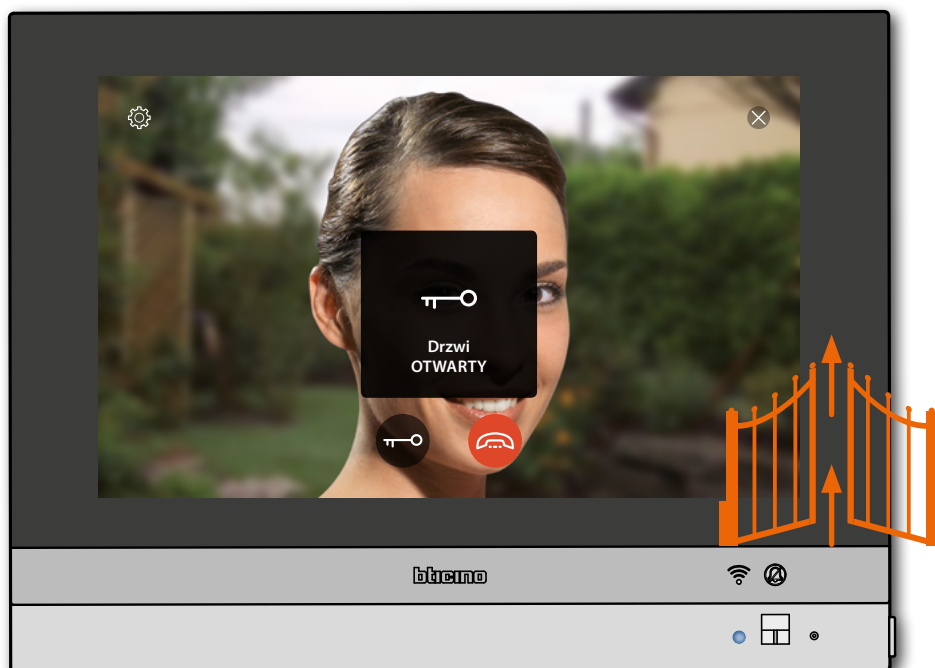

Stan diody LED: świeci na niebiesko, a komunikat informuje, że zamek został otwarty

Uwaga: zamek można otworzyć, nawet jeśli komunikacja audio nie jest aktywna

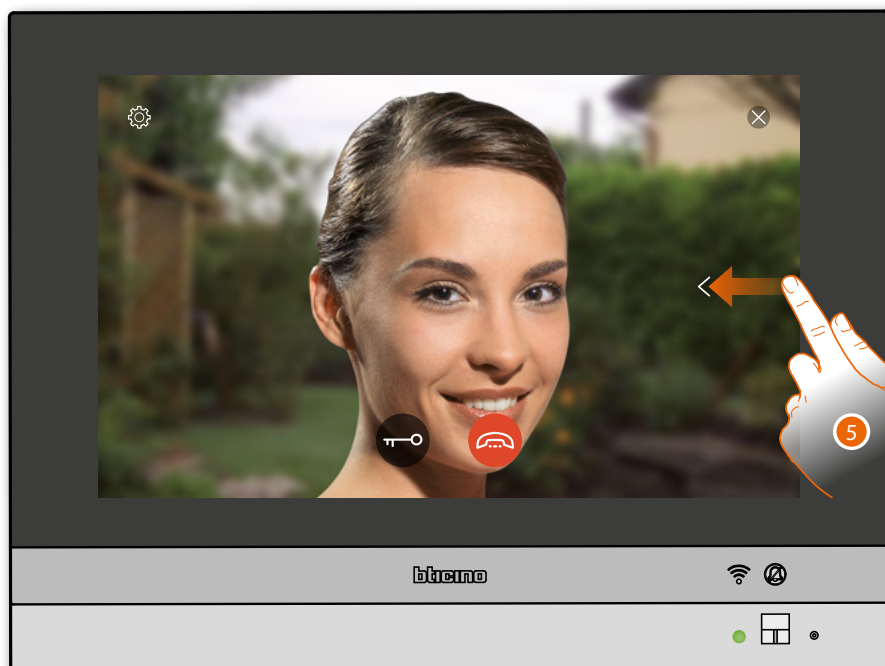

5. Dotknij lub przeciągnij, aby przełączyć na widok z innej kamery (**przełączenie**)



Uwaga: Kamery NETATMO nie uczestniczą w funkcji cyklicznego przełączania, więc nie będą wyświetlane

Uwaga: komunikacja audio pozostaje aktywna nawet po przełączeniu na inną kamerę, możesz przełączać z jednej kamery na drugą nawet bez włączenia dźwięku

6. Dotknij, aby zamknąć komunikację audio i wideo

Interkom

W obszarze Ulubione, jeśli zostały wcześniej dodane, obecne są obiekty należące do grupy interkom.

Obiekty te umożliwiają komunikację z innymi wideodomofonami/domofonami zainstalowanymi w twoim mieszkaniu lub w innych apartamentach.

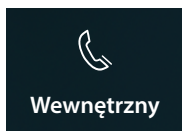

Wewnętrzny: aktywuje komunikację między pomieszczeniami tego samego mieszkania

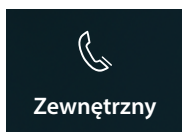

Zewnętrzny: aktywuje komunikację między różnymi mieszkaniami

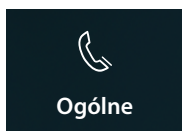

Ogólne: aktywuje komunikację ze wszystkimi Aparatami wewnętrznymi

Uwaga: aby włączyć obiekty interkom do Ulubionych, należy je najpierw skonfigurować w sekcji wideodomofonowy/interkom [Ustawienia zaawansowane/system](#)



1. Dotknij, aby włączyć komunikację wewnętrzną z żądanym Aparatem wewnętrznym.

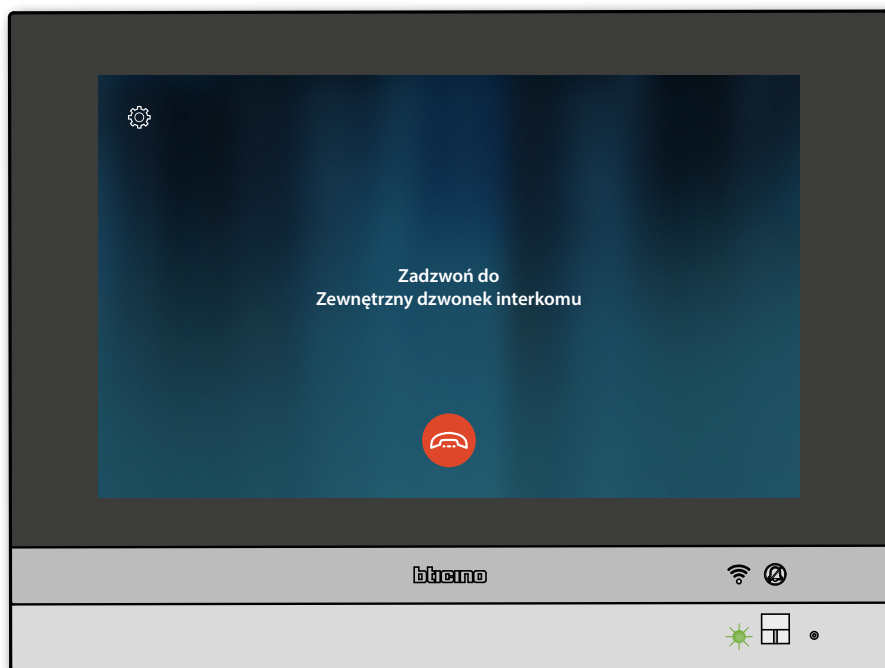

Dioda LED przechodzi w stan migający na zielono, a na wyświetlaczu pojawia się ekran komunikacji z Aparatem wewnętrznym.

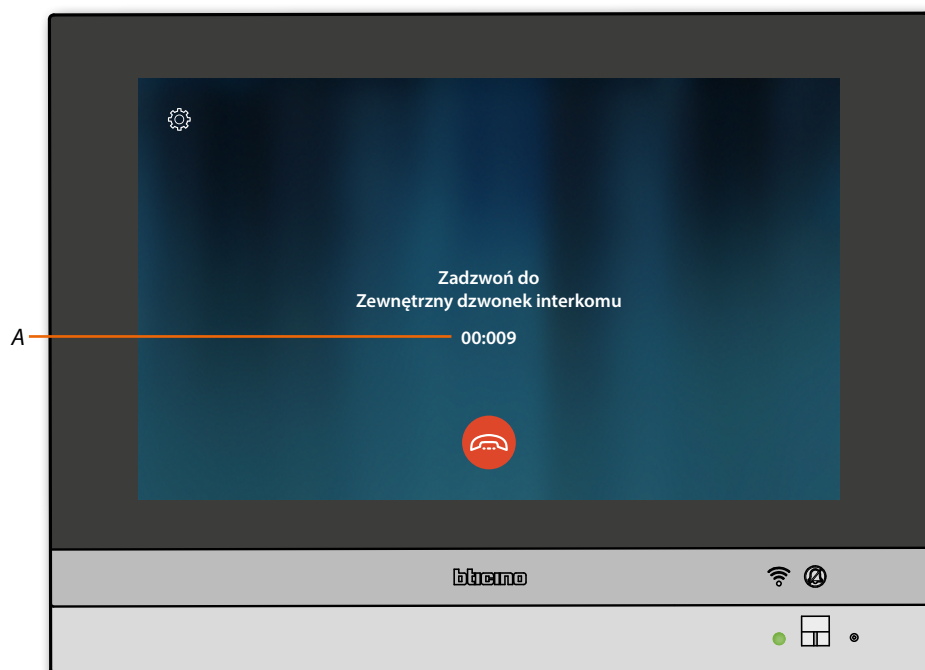

Gdy wywoływana osoba odbierze, zostaje wyświetlony czas trwania połączenia (A), a zielona dioda LED przechodzi w stan ciągły.

Uwaga: w przypadku wywołania z panelu zewnętrznego, podczas gdy jesteś w trybie „interkom”, system będzie respektować priorytety i zamknie połączenie w toku.



2. W razie potrzeby dotknij, aby otworzyć panel regulacji dźwięku.

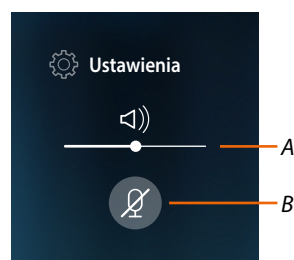

- A *Reguluje głośność*
B *Wyłącza mikrofon*
3. Dotknij, aby zamknąć połączenie

Zastosowanie funkcji z aplikacji Door Entry for HOMETOUCH.

Wprowadzenie

Możesz oddziaływać na Twój HOMETOUCH za pomocą bezpłatnej aplikacji Door Entry for HOMETOUCH.

Po [zarejestrowaniu](#) się i dokonaniu [uwierzytelniania](#) musisz przeprowadzić [powiązanie z urządzeniem](#); teraz możesz:

- odebrać połączenie wideodomofonowe z Paneli zewnętrznych;
- wykonać CALL HOME (połączyć się z Twoim HOMETOUCH);
- wyświetlić obrazy pochodzące z Paneli zewnętrznych i kamer;
- otwierać zamek Paneli zewnętrznych;
- włączać aktory ogólne podłączone do instalacji;
- zaktualizować firmware Twojego HOMETOUCH.
- włączyć funkcję sekretarki automatycznej i wyświetlić wiadomości audio/wideo nagrane z panelu zewnętrznego.



Aby pobrać aplikację Door Entry for HOMETOUCH (dla urządzeń z systemem iOS z App Store, dla Androida z Play Store), zeskanuj kod QR za pomocą Smartfona:



Możesz znaleźć ten sam kod QR na stronie [Pobieranie aplikacji](#).

Uwaga: na etapie instalacji może być konieczne autoryzowanie niektórych opcji, aby kontynuować instalację.

Rejestracja konta

Aby zastosować aplikację Door Entry for HOMETOUCH, a następnie skorzystać z funkcji interfejsu HOMETOUCH, musisz się najpierw zarejestrować.

Po otwarciu aplikacji postępuj zgodnie z instrukcjami, aby się zarejestrować: utworzone konto będzie wspólne dla wszystkich aplikacji podłączonych urządzeń Legrand/BTicino.



A. Otwiera stronę kontaktów z różnymi odniesieniami w celu pomocy.

1. Dotknij, aby zarejestrować się i utworzyć konto.
2. Wpisz swoje dane
3. Dotknij aby potwierdzić
4. Zaznacz, aby zaakceptować warunki użytkownika wyrażone w załączonym tekście (wymagane)
5. Dotknij, aby kontynuować

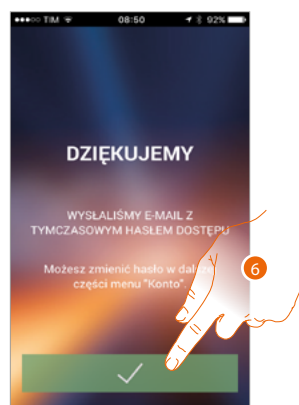

6. Dotknij, aby zakończyć procedurę

Po potwierdzeniu system wyśle na adres e-mail podany podczas rejestracji dane (tymczasowe hasło), aby wykonać pierwszy dostęp

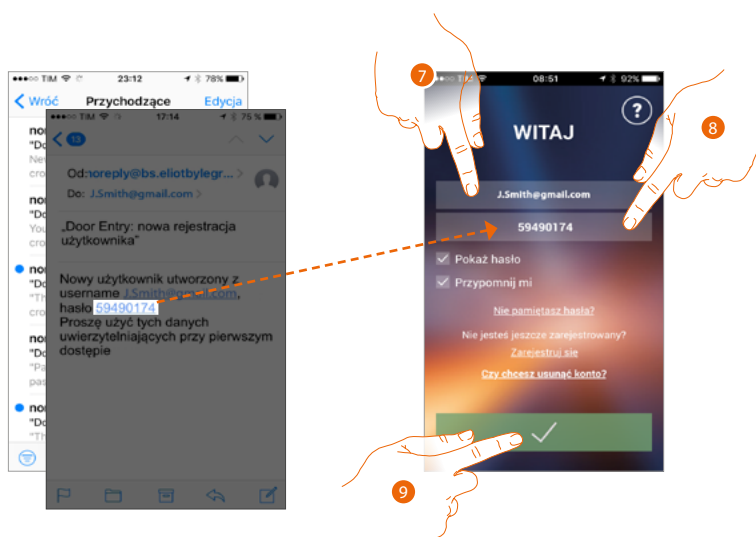

7. Wpisz adres e-mail

8. Wprowadź hasło tymczasowe, które zostało wysłane do Ciebie e-mailem

9. Dotknij, aby się zalogować

Ze względów bezpieczeństwa zostaniesz poproszony o zmianę hasła tymczasowego na własne



7. Ze względów bezpieczeństwa wprowadź nowe hasło o następujących cechach:
 - minimalna długość 8 znaków;
 - musi zawierać co najmniej jedną cyfrę i jedną literę;
 - musi być różne od ostatnich 5 używanych haseł.
8. Ponownie wprowadź hasło
9. Dotknij, aby potwierdzić, zostaniesz powiadomiony e-mailem o prawidłowo przeprowadzonej zmianie

W tym momencie system wyświetli tutorial, aby pomóc Ci w dokonaniu [powiązania HOMETOUCH z aplikacją Door Entry for HOMETOUCH](#)

Uwaga: jeśli Twój HOMETOUCH jest już powiązany i chcesz dodać innego użytkownika, który może również wykorzystać te same funkcje, musisz go zaprosić przy użyciu [odpowiedniej procedury](#) bezpośrednio ze swojego smartfona.

Można używać tego samego konta na wielu smartfonach jednocześnie.

Uwierzytelnianie

Po zarejestrowaniu się na portalu, możesz zalogować się, wpisując e-mail i hasło.



- A. Dotknij, aby rozpocząć procedurę odzyskiwania hasła
 - B. Dotknij, aby utworzyć nowe konto
 - C. Dotknij, aby rozpocząć proces usuwania konta.
Usunięcie konta nie jest odwracalne i jest wspólne dla wszystkich aplikacji podłączonych urządzeń Legrand/BTicino
 - D. Zaznacz pole, aby uzyskać kolejne dostępy bez konieczności ponownego uwierzytelnienia.
 - E. Dotknij, aby hasło stało się widoczne
1. Wpisz e-mail i hasło
 2. Dotknij, aby uzyskać dostęp

Uwaga: po trzech nieudanych próbach logowania (błędne hasło) w ciągu godziny system zablokuje konto przez 15 minut.

Nie pamiętam hasła

Jeśli zapomniałeś hasła:

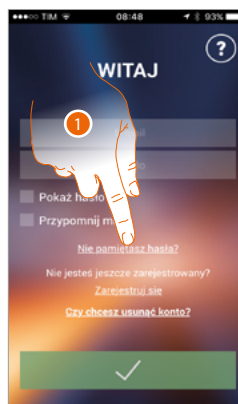

1. Dotknij, aby rozpocząć procedurę odzyskiwania hasła

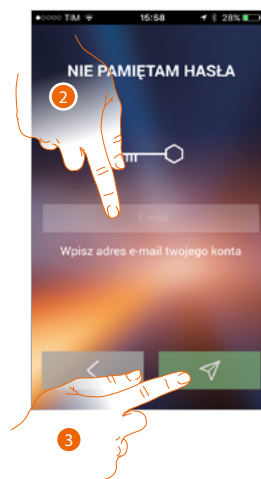

2. Wpisz adres e-mail powiązany z kontem, na który przyjdzie nowe hasło
3. Dotknij, aby zresetować hasło i zakończyć procedur

Teraz hasło Twojego konta zostało zresetowane, a na adres e-mail podany w punkcie 2 zostało wysłane nowe hasło, którego będziesz mógł użyć, aby uzyskać dostęp do aplikacji Door Entry for HOMETOUCH.

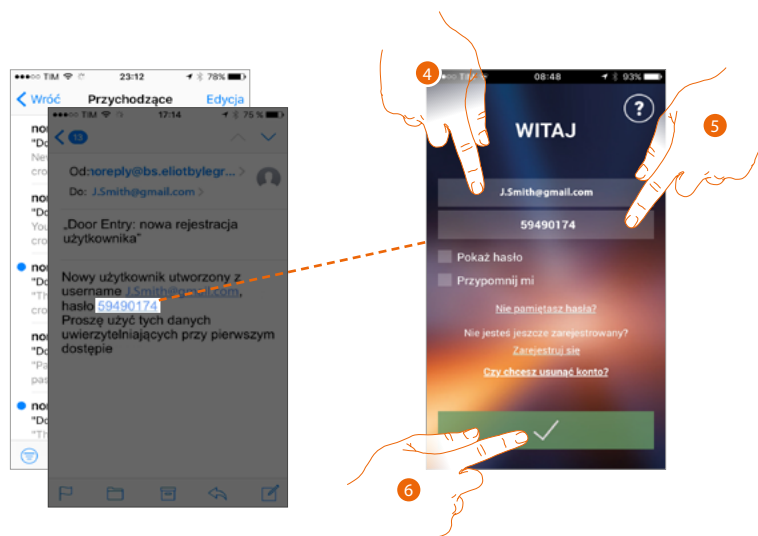

4. Wpisz adres e-mail
5. Wprowadź hasło tymczasowe, które zostało wysłane do Ciebie e-mailem
6. Dotknij, aby się zalogować.

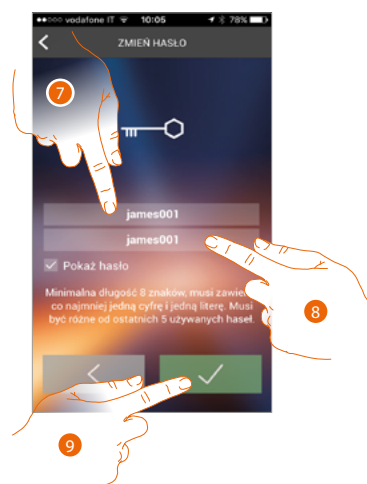

7. Ze względów bezpieczeństwa wprowadź nowe hasło o następujących cechach:
 - minimalna długość 8 znaków;
 - musi zawierać co najmniej jedną cyfrę i jedną literę;
 - musi być różne od ostatnich 5 używanych haseł.
8. Ponownie wprowadź hasło
9. Dotknij, aby potwierdzić, zostaniesz powiadomiony e-mailem o prawidłowo przeprowadzonej zmianie

Kasowanie konta

Możesz usunąć konto, stosując odpowiednią procedurę

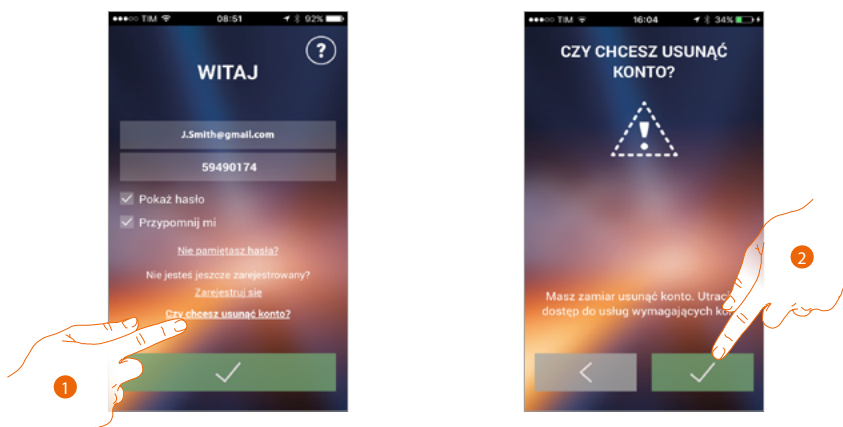

1. Dotknij, aby rozpocząć procedurę
2. Dotknij, aby kontynuować



3. Wpisz adres e-mail i hasło konta do usunięcia
4. Dotknij, aby potwierdzić, pamiętaj, że po zakończeniu procedury konto zostanie trwale usunięte

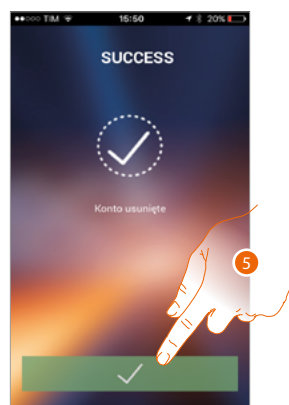

5. Dotknij, aby zakończyć

Uwaga: konto jest wspólne dla wszystkich aplikacji połączonych urządzeń Legrand / BTICINO, więc jego zmiana lub anulowanie uniemożliwi dostęp do wszystkich połączonych urządzeń

Powiązanie urządzenia

Po zarejestrowaniu się i dokonaniu uwierzytelniania po raz pierwszy (pierwszy smartfon), zostanie wyświetlony tutorial, według którego dokonasz powiązania Twojego konta z HOMETOUCH.

Uwaga: Classe300X musi być podłączony do tej samej sieci Wi-Fi co smartfon, na którym jest zainstalowana aplikacja Door Entry for HOMETOUCH.

Operacja ta, jeśli się powiedzie, jest wymagana tylko przy pierwszym dostępie i pozwala aktywować połączenie między dwoma urządzeniami. Możesz również zapraszać innych użytkowników, aby też mogli korzystać z funkcji powiązanych z HOMETOUCH.

Aby wykonać powiązanie, musisz najpierw **podłączyć HOMETOUCH do sieci Wi-Fi**

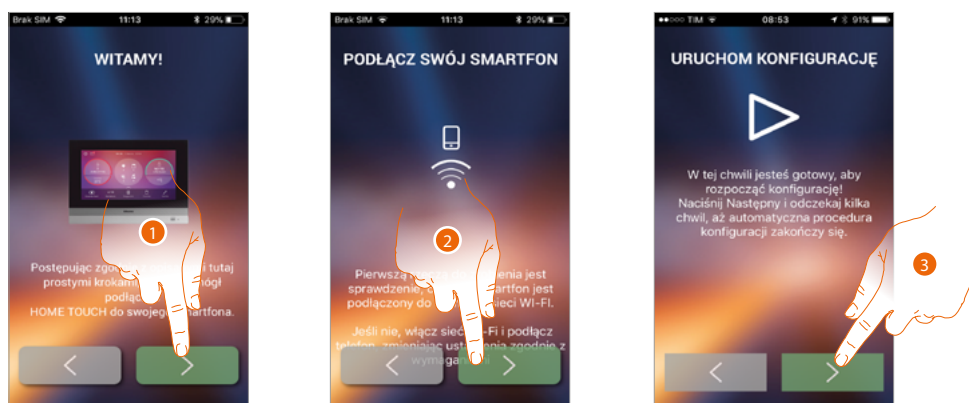

1. Dotknij, aby rozpocząć procedurę połączenia między HOMETOUCH a smartfonem.
2. Sprawdź, czy smartfon jest podłączony do domowej sieci Wi-Fi i dotknij, aby kontynuować.
3. Dotknij, aby uruchomić procedurę.

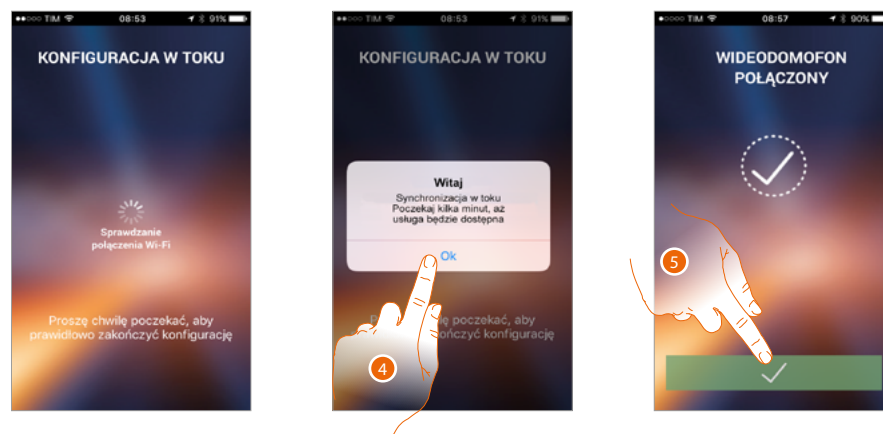

4. Dotknij aby potwierdzić.
5. Dotknij, aby zakończyć procedurę i przejść do strony głównej.

Jeśli HOMETOUCH nie został znaleziony w sieci w trybie automatycznym, pojawia się ekran do ręcznego wprowadzania jego **adresu IP**.



6. Wprowadź adres IP HOMETOUCH.
7. Dotknij, aby uruchomić procedurę.

Home page

Po **zalogowaniu** się możesz z tej strony wchodzić w interakcję z HOMETOUCH oraz z instalacją wideodomofonową.

Możesz również dokonywać różnych ustawień za pomocą menu rozwijanego.

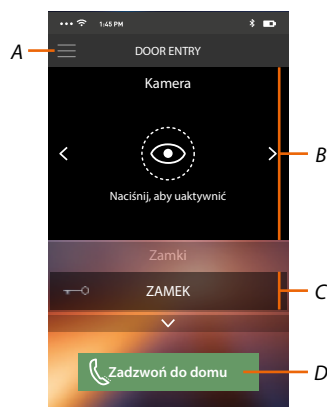

- A. Menu rozwijane.
- B. Wybór i wyświetlanie kamer lub Paneli zewnętrznych.
- C. Aktywacja zamków.
- D. Połącz się z Twoim HOMETOUCH.

Uwaga: Działanie aplikacji Door Entry for HOMETOUCH w tle (background) mogłoby zostać zakłócone przez aplikacje zainstalowane w smartfonie, które:



- optymalizują zużycie baterii i oszczędność energii;
- zabezpieczają urządzenie (antywirus lub podobne programy).

Wyświetlanie kamer lub Paneli zewnętrznych

Dzięki tej funkcji możesz wyświetlić kamery i panele zewnętrzne skonfigurowane w HOMETOUCH przez instalatora.

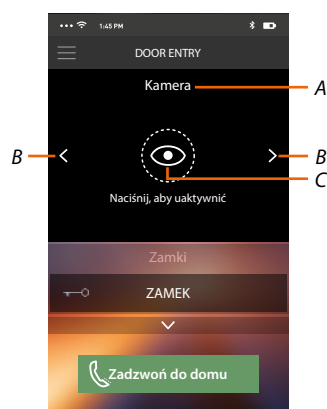
Możesz także przeglądać kamery NETATMO, jeśli zostały wcześniej powiązane w sekcji Ustawienia / Zazpieczenia NETATMO.



- A. Nazwa kamery lub panelu zewnętrznego.
- B. Przewija kamery lub panele zewnętrzne.
- C. Wyświetla kamery lub panele zewnętrzne.
 - Kamera NETATMO 
 - Kamera 

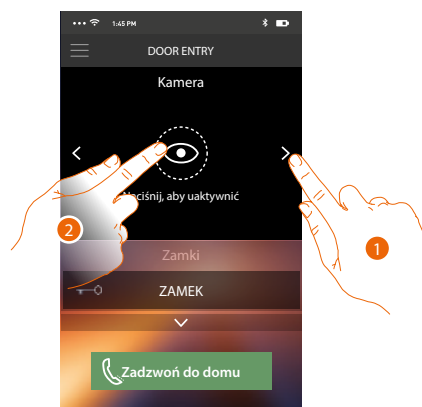

1. Wybierz kamerę lub żądany panel zewnętrzny.
2. Dotknij, aby go wyświetlić.

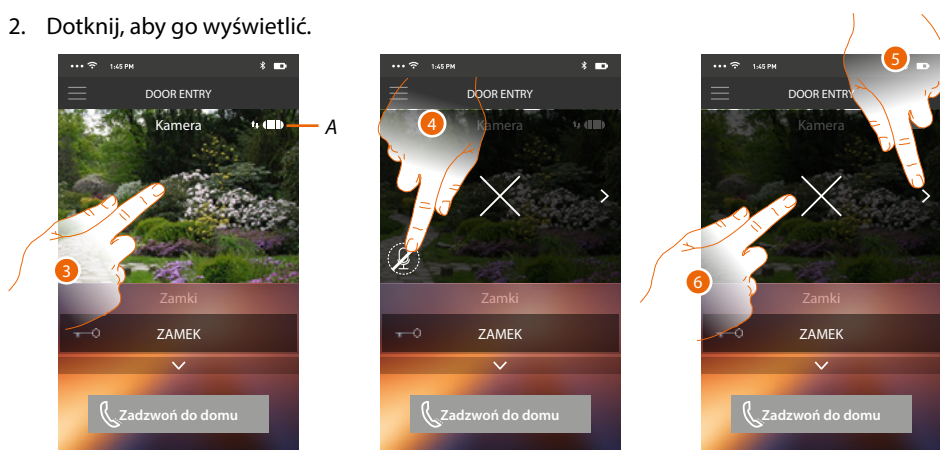

- A. Wskaźnik jakości połączenia: wskazuje, czy istnieją wystarczające warunki dla komunikacji (Cloud, Wi-Fi i 3G/4G).



Jakość dobra



Jakość średnia



Jakość słaba

3. Dotknij, aby utworzyć klawisze zarządzania
4. Dotknij, aby wyłączyć mikrofon i komunikować się z panelem zewnętrznym.
5. Dotknij, aby przełączyć na następną kamerę.
6. Dotknij, aby zatrzymać nagrywanie

Uwaga: Kamery NETATMO nie uczestniczą w funkcji cyklicznego przełączania, więc nie będą wyświetlane.

6. Dotknij, aby zatrzymać nagrywanie

Obracając smartfon poziomo, możesz włączyć zamek tylko wyświetlanego panelu zewnętrznego.

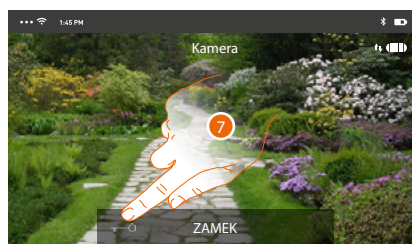

7. Przesuń w prawo, aby włączyć zamek

Otwieranie zamków

Dzięki tej funkcji możesz otwierać zamki paneli zewnętrznych skonfigurowanych na urządzeniu przez instalatora.

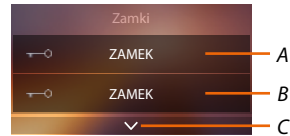

A. Zamek powiązanego panelu zewnętrznego.

B. Zamki.

C. Wyświetla inne zamki, jeśli są obecne.

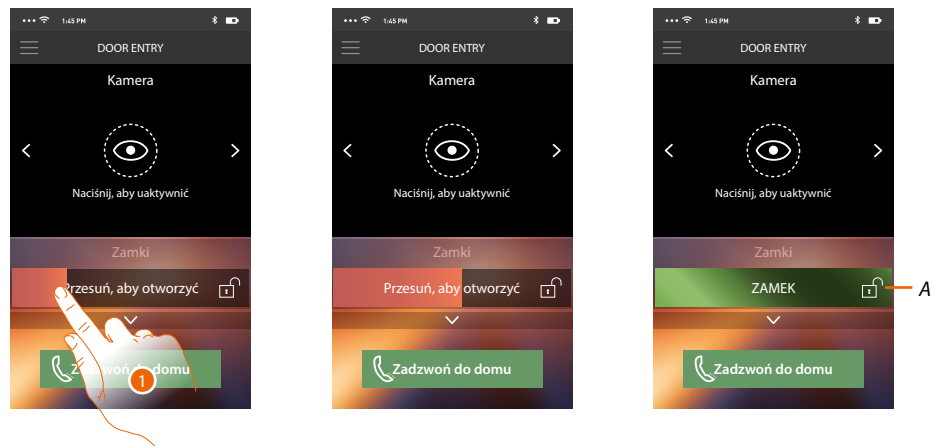

A. Gdy staje się zielona, zamek jest aktywowany, w przypadku, gdy pozostaje czerwona, polecenie nie zostało wykonane prawidłowo.

1. Przesuń w prawo, aby włączyć zamek.

Uwaga: liczba zamków, które możesz przeglądać na stronie głównej zależy od cech Twojego smartfona. Użyj rozwijanego menu, aby je wszystkie wyświetlić.

Odbieranie połączenia wideodomofonowego

Dzięki tej funkcji możesz odbierać połączenia z panelu zewnętrznego.

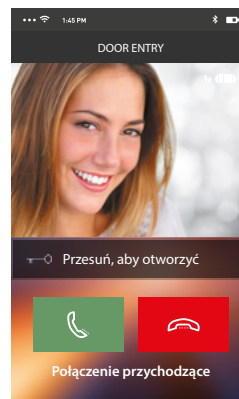

- Przez smartfon w trybie gotowości, po wywołaniu z panelu zewnętrznego:
- na Androidzie pojawia się nagrany obraz z ikonami do zarządzania połączeniem*;
 - na iOS pojawia się powiadomienie o wywołaniu.
 - na obu systemach przyjdzie powiadomienie push.

**trzy pierwsze smartfony, które odbiorą połączenie, zobaczą bezpośrednio obraz wideo zanim odpowiedzą, natomiast pozostałe tylko po odebraniu połączenia.
Odpowiedź jednego urządzenia wyklucza wszystkie pozostałe.*

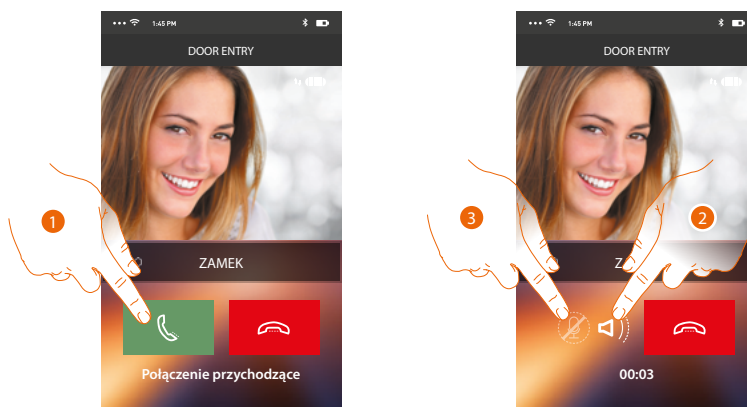

1. Dotknij, aby włączyć dźwięk i odpowiedzieć, połączenie włącza się automatycznie w trybie głośnomówiącym.
2. Dotknij, aby przejść z trybu głośnomówiącego do trybu telefonu.
3. Dotknij, aby ewentualnie wyciszyć mikrofon.

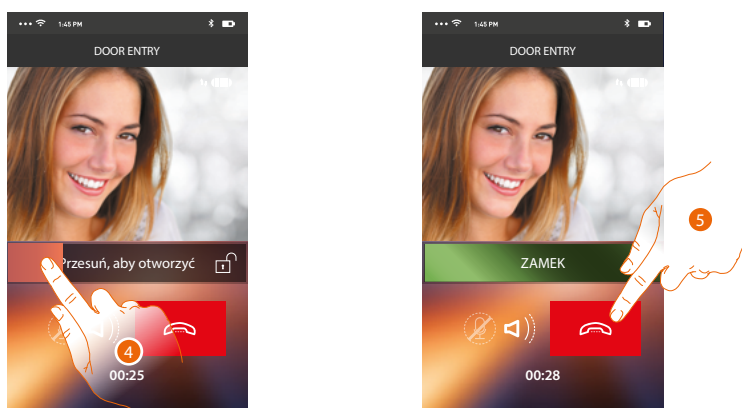

4. Możesz również otworzyć zamek panelu zewnętrznego, z którego przychodzi połączenie, przesuwając wyłącznik. Gdy staje się zielona, zamek jest aktywowany, w przypadku gdy pozostaje czerwona, polecenie nie zostało wykonane prawidłowo.
5. Dotknij, aby zakończyć połączenie.

Jeśli masz zainstalowaną kamerę NETATMO Welcome, która wykrywa obecność w twoim domu dzięki funkcji rozpoznawania twarzy, to gdy otrzymasz połączenie przychodzące z Panelu Zewnętrznego, lub dokonasz samowłączenia, aplikacja Door Entry for HOMETOUCH będzie mogła pokazać ci, czy w twoim domu jest ktoś (funkcja „W domu” aplikacji NETATMO Security), kto może obsłużyć właśnie odebrane połączenie.

Uwaga: ta funkcja jest dostępna tylko wtedy, gdy monitorowanie jest aktywne w aplikacji NETATMO Security, a w HOMETOUCH **zostały włączone kamery NETATMO**



A. Wyświetlanie obrazu Panelu Zewnętrznego

B. Imię osób wykrytych w domu przez kamerę NETATMO Welcome

Uwaga: jeśli kamera wykryje nieznaną osobę, wyświetlony zostanie numer

Aplikacja Door Entry for HOMETOUCH pokazuje, czy w Twoim domu jest ktoś, kto może obsłużyć połączenie otrzymane z Panelu Zewnętrznego, łącząc się z funkcją „W domu” aplikacji NETATMO Security.

Kamera NETATMO Welcome po wykryciu znanej twarzy umieszcza ją w sekcji „W domu”.

Po pewnym czasie (można go dostosować z poziomu aplikacji NETATMO Security), kiedy kamera nie wykrywa już twarzy, zostanie ona przeniesiona do sekcji „Poza domem”.

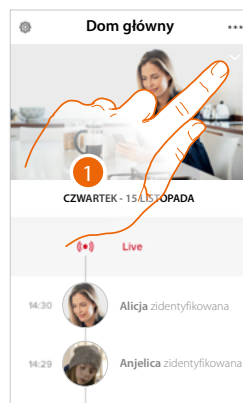

1. Dotknij, aby zobaczyć, która osoba jest obecna w sekcji „W domu”.

A. Osoby obecne w sekcji „W domu”

B. Sekcja „W domu”

C. Sekcja „Poza domem”

D. Wskazanie czasu od ostatniego wykrycia twarzy

Aplikacja NETATMO Security po wykryciu twarzy zawsze umieszcza ją w sekcji „W domu”. Jeśli kamera nie wykryje twarzy przez określony czas (min. 1 godz. i maksymalnie 12 godz.), automatycznie zostaje ona przeniesiona do sekcji „Poza domem”.

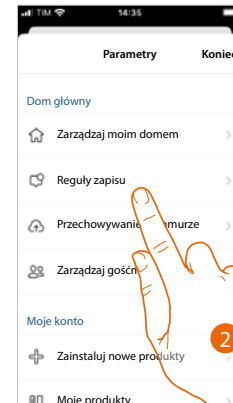
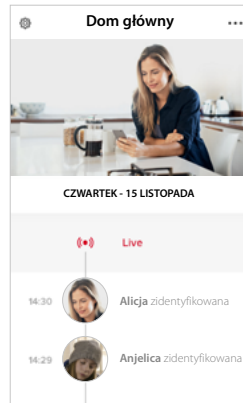

1. Dotknij, aby otworzyć menu ustawień.
2. Dotknij, aby zdefiniować reguły nagrywania.

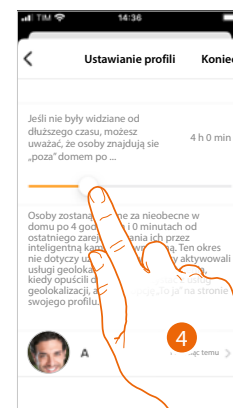
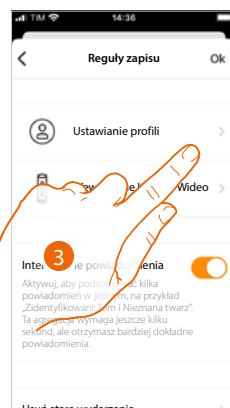

3. Dotknij, aby ustawić reguły dla profili.
4. Dotknij, aby ustawić czas, po którego upływie twarz zostanie przeniesiona do sekcji „Poza domem”.

Możesz także ręcznie przesunąć twarz z sekcji „Poza domem” do sekcji „W domu”.

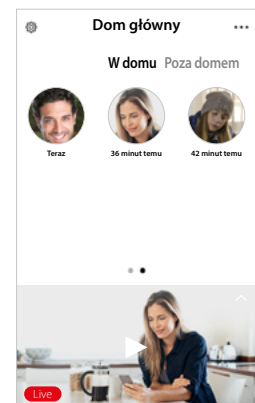
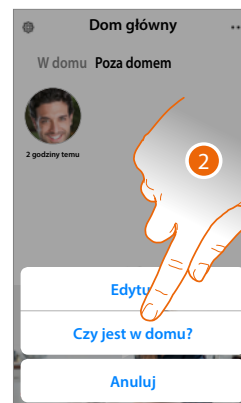
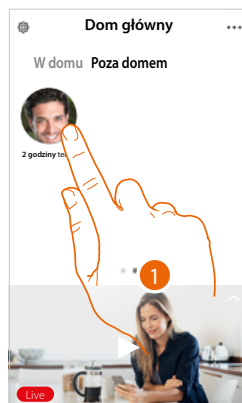

1. Dotknij i przytrzymaj twarz osoby, którą chcesz przenieść do sekcji „W domu”.
2. Dotknij, aby przenieść „W domu”.

Zadzwoń do domu: Połączenie z Twoim HOMETOUCH

Dzięki tej funkcji możesz komunikować się z Twoim HOMETOUCH.

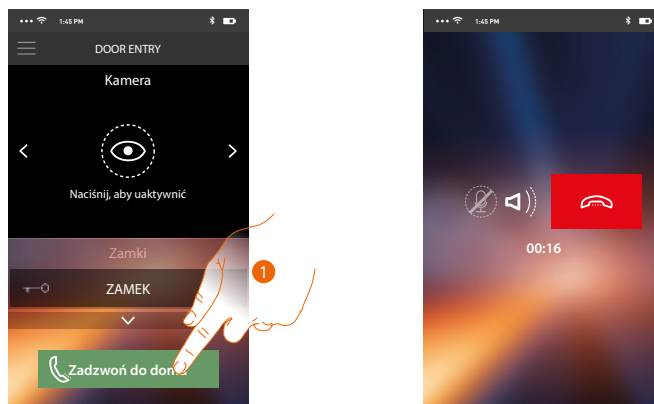

1. Dotknij, aby połączyć się z HOMETOUCH.

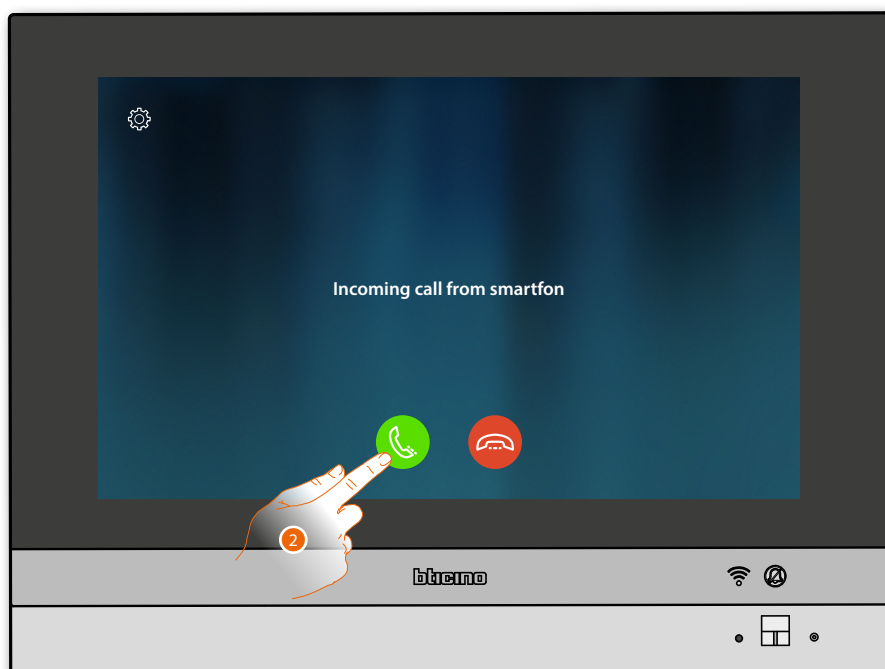

2. Gdy rozmówca odpowie z HOMETOUCH, zostaje włączona komunikacja audio.

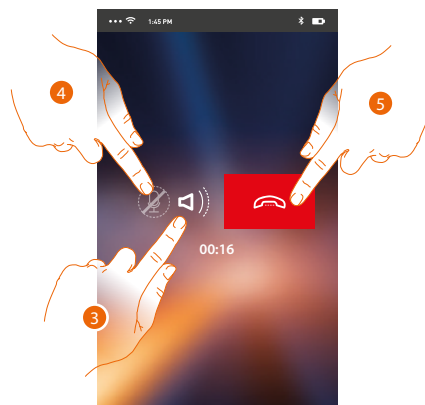

Komunikacja zostaje włączona automatycznie w trybie głośnomówiącym.

3. Dotknij, aby przejść z trybu głośnomówiącego do trybu telefonu.
4. Dotknij, aby wyciszyć mikrofon.
5. Dotknij, aby zakończyć połączenie.

Menu

Za pomocą tego menu podręcznego możesz przeglądać wiadomości poczty głosowej, wysyłać polecenia, zarządzać powiązаныmi użytkownikami, przeprowadzać aktualizację oprogramowanie wewnętrznego HOMETOUCH, zmieniać dane swojego konta i wyświetlać informacje w aplikacji.

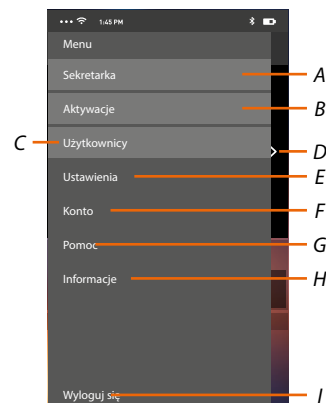
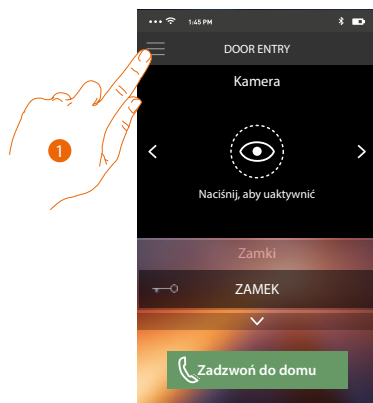

1. Dotknij, aby otworzyć rozwijane menu.
- A. Otwiera sekcję Sekretarka automatyczna.
- B. Otwiera sekcję Aktywacje.
- C. Otwiera sekcję Użytkownicy.
- D. Otwiera sekcję Ustawienia.
- E. Zamyka rozwijane menu.
- F. Otwiera sekcję Konto.
- G. Otwiera stronę kontaktów pomocy.
- H. Otwiera ekran z pewnymi informacjami o aplikacji (wersja itp.)
- I. Wylogowanie.

Sekretarka automatyczna

W tej sekcji możesz włączyć automatyczną sekretarkę, aby nagrać rozmowę audio/wideo z panelu zewnętrznego.

Możesz również wyświetlić nagrane wiadomości

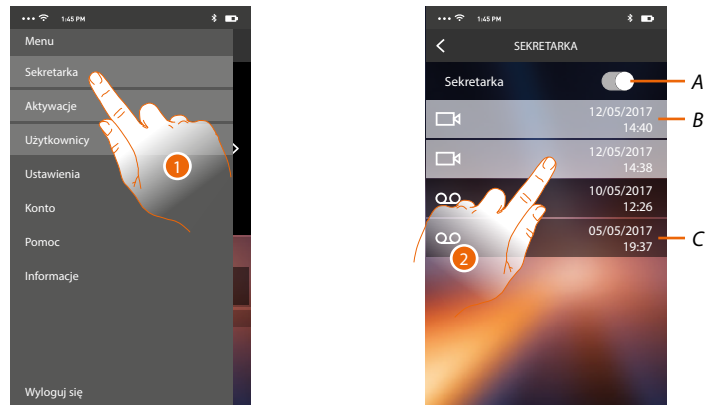

1. Dotknij, aby otworzyć sekcję Sekretarka automatyczna.
 - A. Włącz/wyłącz sekretarkę automatyczną.
 - B. Nieprzeczytana wiadomość wideo
 - C. Wiadomość audio.
2. Dotknij, aby wyświetlić nagraną wiadomość.

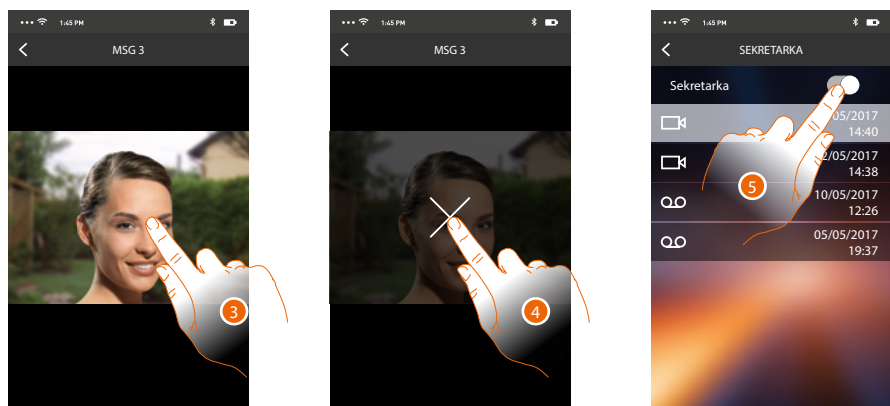

Automatycznie wiadomość zostaje odtworzona

3. Dotknij, aby wywołać przycisk, który zatrzyma nagrywanie.
4. Dotknij, aby zakończyć odtwarzanie.
5. Dotknij, aby wyłączyć funkcję Sekretarki automatycznej

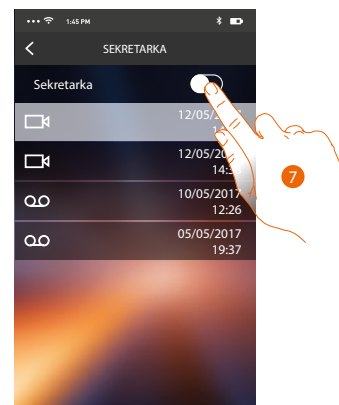
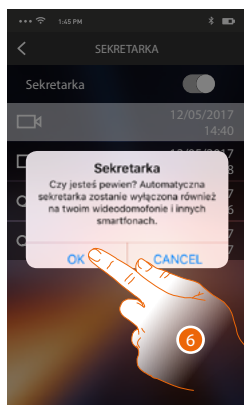

6. Dotknij aby potwierdzić

Ostrzeżenie: potwierdzając operację, funkcja sekretarki automatycznej zostanie wyłączona także na Twoim Classe300X i na wszystkich powiązanych smartfonach

7. Funkcja sekretarki automatycznej jest teraz wyłączona.

Aktywacje

W tej sekcji możesz uaktywnić niektóre aktory (np: zamka, światła ogrodu itp.) obecne w systemie. Dostępne aktywacje znajdują się w sekcji [ustawienia zaawansowane /system wideodomofonowy/ polecenia](#) twojego urządzenia HOMETOUCH.

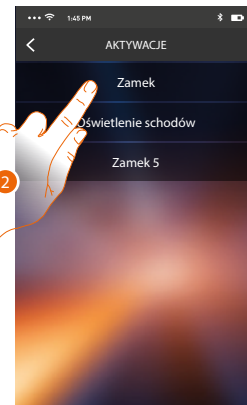
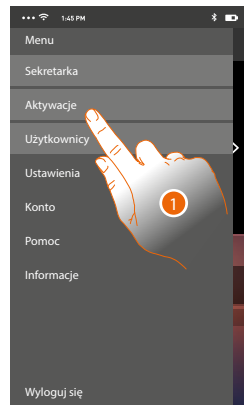

1. Dotknij, aby otworzyć sekcję Aktywacje
2. Dotknij, aby uaktywnić zamek.

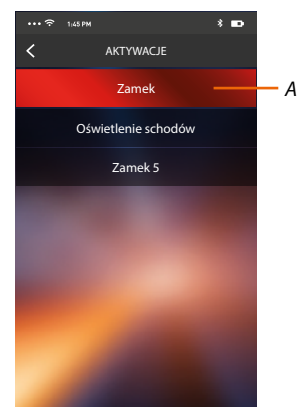
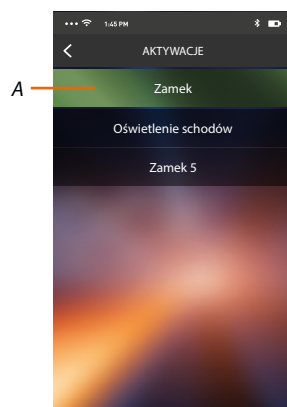

- A. *Jeśli przycisk zmienia kolor na zielony, aktywacja powiodła się, jeśli natomiast staje się czerwony, aktywacja nie została przeprowadzona wskutek problemu.*

Użytkownicy

W tej sekcji możesz odłączyć Twojego użytkownika oraz powiązane z nim smartfony. Możesz również zaprosić innych użytkowników i powiązać ich konto z Twoim HOMETOUCH, w ten sposób będą mogli korzystać z połączonych funkcji HOMETOUCH. Gdy zaproszony przez Ciebie użytkownik zarejestrował się na portalu i zalogował się, zostaje wyświetlony na liście z powiązanymi z nim smartfonami.

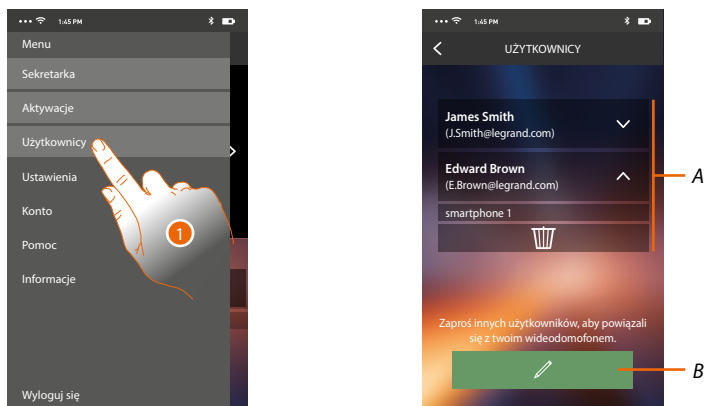

1. Dotknij, aby otworzyć sekcję użytkowników.

A. *Użytkownicy powiązani.*

B. *Uruchom procedurę.*

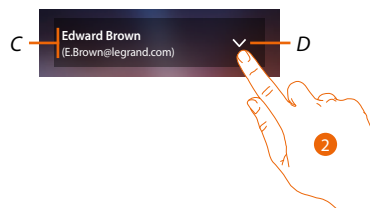

C. *Nazwisko i login użytkownika.*

D. *Otwiera listę smartfonów połączonych z użytkownikiem.*

2. Dotknij, aby wyświetlić smartfony podłączone do użytkownika.

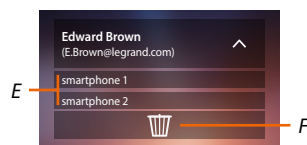

E. *Smartfony podłączone.*

F. *Usuwa użytkownika, a następnie odłącza wszystkie powiązane smartfony*
Możesz odłączyć jednego smartfona od HOMETOUCH na stronie [Konto powiązanych](#).

Uwaga: Aby ponownie powiązać Twojego użytkownika, trzeba zapytać o **zaproszenie** innego użytkownika lub, jeżeli nie ma innych użytkowników, należy powtórzyć proces **kojarzenia**.

Zaproś użytkownika

Za pomocą tej procedury możesz zaprosić innych użytkowników do korzystania z funkcjonalności Twojego HOMETOUCH, w ten sposób będą mogli używać powiązanych z nim funkcji.



1. Dotknij, aby zaprosić innego użytkownika.

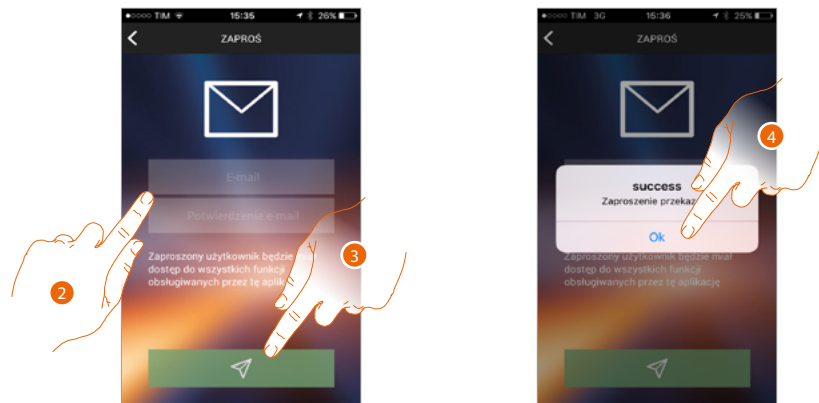

2. Wpisz adres e-mail użytkownika do powiązania i potwierdź je.
3. Dotknij, aby potwierdzić zaproszenie.
4. Dotknij aby potwierdzić.

Uwaga: zaproszony użytkownik będzie mógł działać w systemie i korzystać z funkcji powiązanych z HOMETOUCH.

Zaproszony użytkownik otrzyma wiadomość e-mail z zaproszeniem, aby sprawdzić Twój system i zarejestrować się poprzez odpowiednią procedurę, następnie musi:

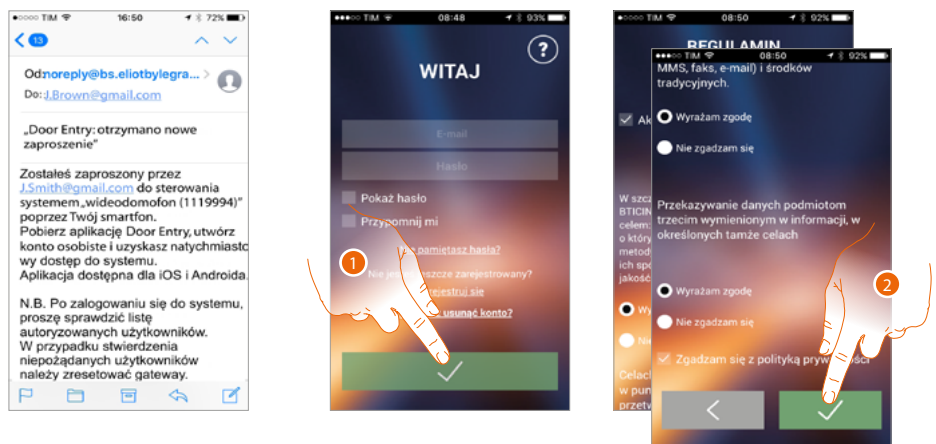

1. Przeprowadzić uwierzytelnienie.
2. Zaakceptować warunki użytkownika wyrażone w załączonym tekście (wymagane).

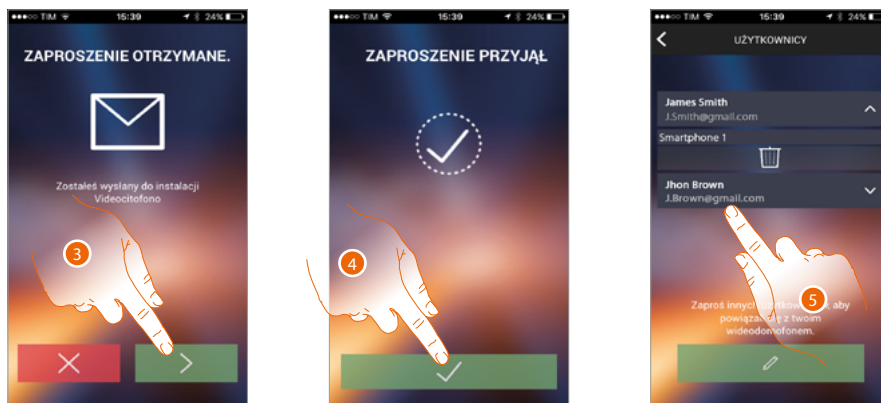

3. Wpisz adres e-mail użytkownika do powiązania i potwierdź je
4. Kontynuować.
5. Na tym etapie znajdziesz go na liście powiązanych kont.

Ustawienia

W tej sekcji możesz wykonać aktualizację firmware Twojego HOMETOUCH i wymianę wiodomofonu. Ta ostatnia funkcja pozwala wymienić wadliwy produkt na nowy. Wszystkie konfiguracje zostaną odzyskane, z wyjątkiem podłączenia urządzenia do sieci Wi-Fi, które musisz wykonać przed powiązaniem z aplikacją.

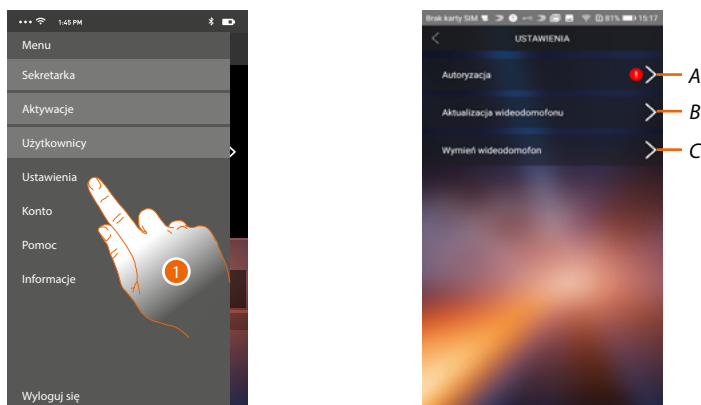

1. Dotknij, aby otworzyć sekcję ustawień.
 - A. (tylko dla systemów operacyjnych Android®) otwiera sekcję dotyczącą autoryzacji. Ikona 1 jest widoczna tylko wtedy, gdy podczas fazy instalacji odmówiono autoryzacji niezbędnych do optymalnego działania aplikacji Door Entry dla aplikacji HOMETOUCH.
 - B. Wykonuje procedurę aktualizacji firmware HOMETOUCH.
 - C. Wykonuje procedurę, która będzie używana podczas wymiany HOMETOUCH.

Autoryzacje (tylko dla systemów operacyjnych Android®)

W tej sekcji możesz zarządzać (odmawiać lub zezwalać) niektórymi autoryzacjami niezbędnymi do optymalnego działania aplikacji Door Entry for HOMETOUCH.

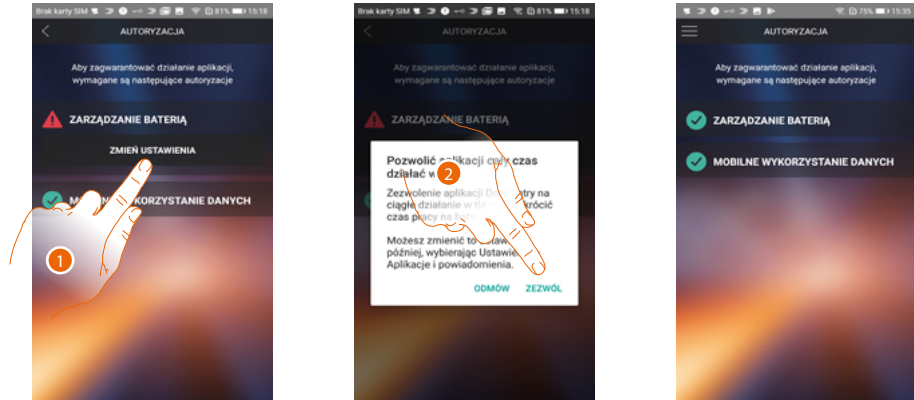

1. Dotknij, aby zarządzać autoryzacjami.
2. Dotknij, aby zawsze zezwalać aplikacji na działanie w tle (background).

Uwaga: uruchomienie aplikacji Door Entry dla HOMETOUCH w tle może skrócić żywotność baterii.

Aktualizacja firmware urządzenia HOMETOUCH (tylko jeśli jest podłączony do tej samej sieci Wi-Fi co HOMETOUCH)

Po udostępnieniu nowego firmware, zostanie ci wysłane powiadomienie na smartfon lub w dowolnym momencie, uzyskując dostęp do tej sekcji, możesz wykonać aktualizację firmware Twojego HOMETOUCH.

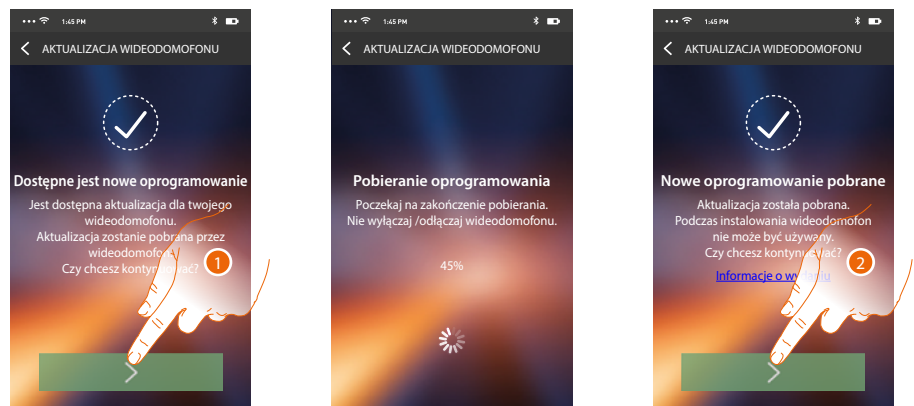

Po wejściu do sekcji, jeśli jest dostępna aktualizacja, zostanie wyświetlony przycisk do jej pobrania, w przeciwnym razie pojawi się wersja aktualnie obecna w HOMETOUCH.

1. Dotknij, aby pobrać aktualizację.
2. Dotknij, aby ją zainstalować.

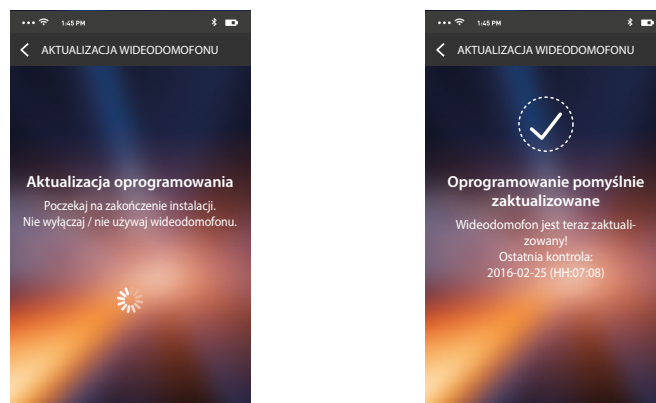

Po zakończeniu możesz zobaczyć wersję oprogramowania zainstalowanego w Twoim HOMETOUCH.

Wymiana HOMETOUCH

W przypadku konieczności wymiany HOMETOUCH zainstalowanego w systemie musisz użyć tej procedury

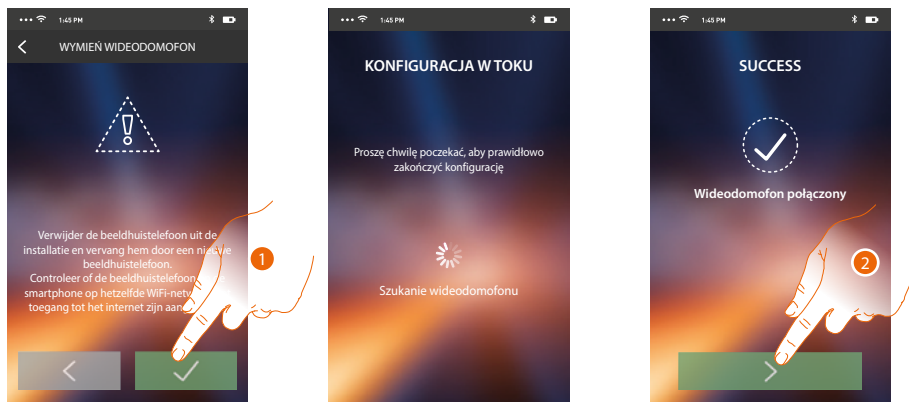

Po wejściu do sekcji pojawia się ekran ostrzegający.

1. Usuń HOMETOUCH, który chcesz zastąpić i podłącz nowy, po czym naciśnij Kontynuuj.
2. Dotknij, aby zakończyć procedurę.

Uwaga: ta procedura pozwoli Ci na odzyskanie wszystkich ustawień obecnych w wymienionym HOMETOUCH, z wyjątkiem połączenia z siecią Wi-Fi.

Konto

Konto jest wspólne dla wszystkich aplikacji podłączonych urządzeń Legrand/BTicino.

W tej sekcji możesz wyświetlić informacje o Twoim koncie i/lub usunąć je.

Możesz również zmienić swoje hasło, aby się zalogować.

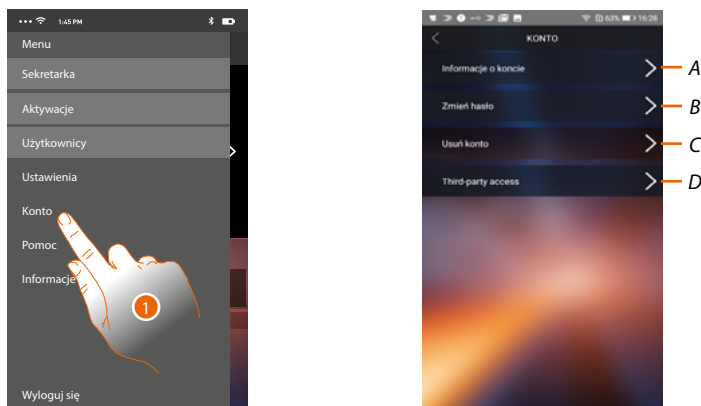

1. Dotknij, aby zarządzać Twoim kontem.
 - A. Wyświetla i edytuje **informacje** o koncie.
 - B. Zmienia **hasło** Twojego konta.
 - C. Włącza konto do zarządzania stronami trzecimi
 - D. **Usuwa** Twoje konto.

Informacje o koncie

W tej sekcji możesz edytować dane swojego konta i przeglądać warunki użytkownika.

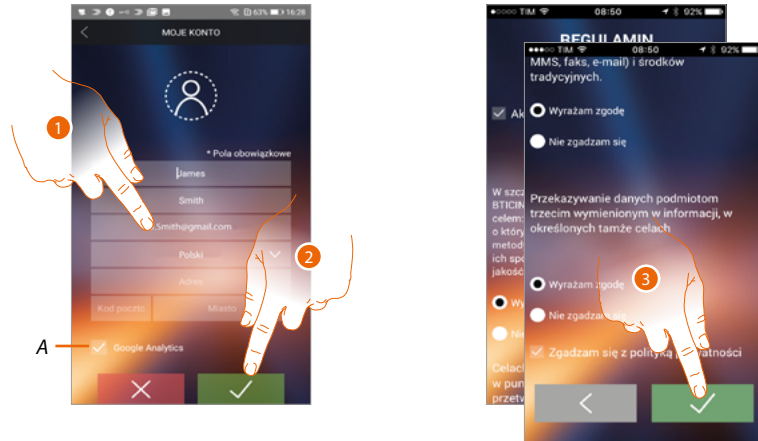

A. *Zezwól lub nie na wysłanie danych do Google Analytics.*

1. Edytuj dane.
2. Dotknij aby potwierdzić.
3. Zaakceptować warunki użytkownika wyrażone w załączonym tekście (wymagane)

Zmień hasło

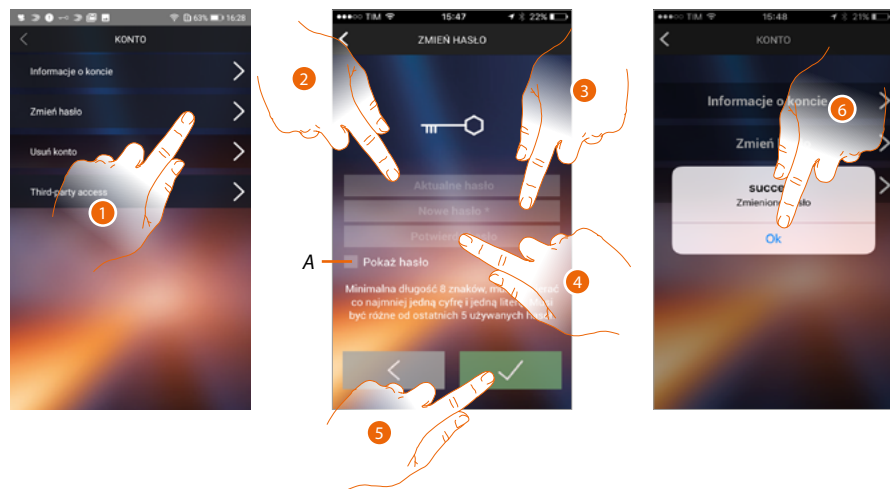

1. Dotknij, aby zmienić hasło.
- A. Pokaż podświetlone hasło.
2. Wprowadź aktualne hasło.
3. Wprowadź nowe hasło.
4. Potwierdź nowe hasło.
5. Dotknij aby potwierdzić.
6. Dotknij aby potwierdzić.

Usuń konto

W tej sekcji możesz trwale usunąć swoje konto.

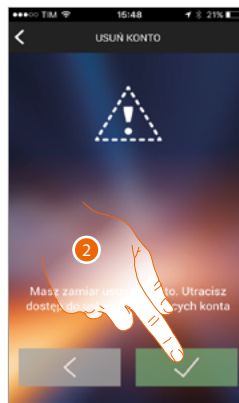
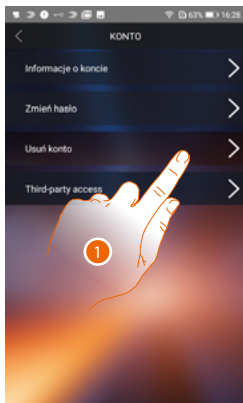

1. Dotknij, aby uruchomić procedurę usuwania konta.
2. Dotknij, aby kontynuować.
3. Wprowadź hasło, za pomocą którego zalogowałeś się.
4. Usuń konto.

Uwaga: usuwając konto, nie będziesz mógł używać funkcji aplikacji, abyś mógł z nich ponownie korzystać, musisz się ponownie.

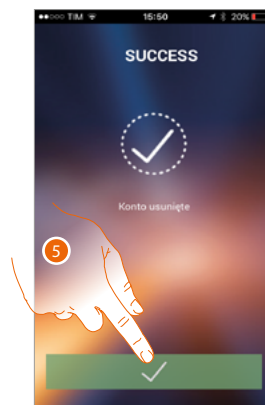

5. Dotknij, aby zakończyć procedurę.

Dostęp stron trzecich

W tej sekcji możesz umożliwić wszystkim urządzeniom korzystającym z Twojego konta na zarządzanie przez aplikacje innych firm. W tym celu zapewniony jest dostęp lub rejestracja do usługi WORKS WITH LEGRAND.

WORKS WITH LEGRAND program do innowacji przestrzeni życiowych i zawodowych. Jest to otwarta platforma interoperacyjna, strategiczna część Eliota, innowacyjnego programu Legrand poświęconego przyspieszeniu włączania podłączonych urządzeń do swojej oferty. Kompatybilny z wiodącymi globalnymi playerami IoT, pozwala łączyć się z ekosystemem Legrand na wiele sposobów.

WORKS WITH LEGRAND przekracza granice, a dzięki ważnym partnerstwom pozwala małym i dużym deweloperom oraz stronom trzecim na interakcję z ofertą Legrand i integrację produktów z ich systemami i usługami.

<https://developer.legrand.com/>

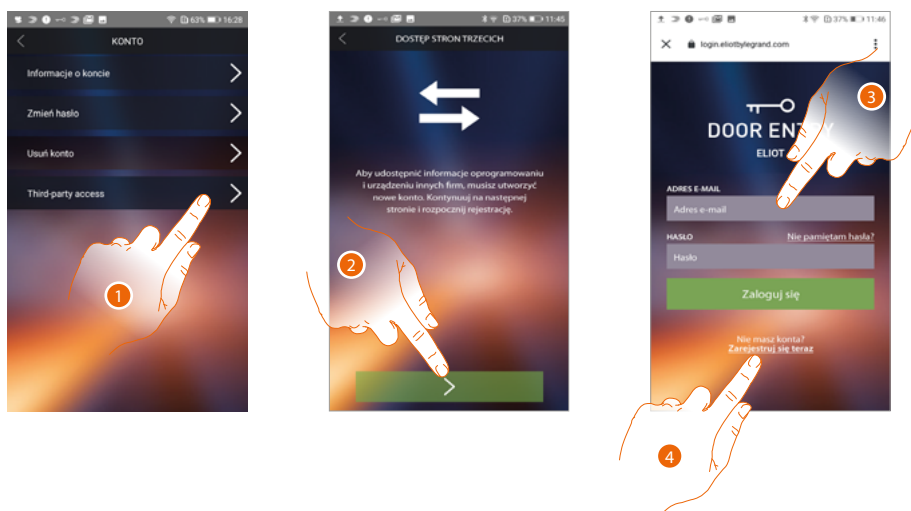

1. Dotknij, aby się zalogować i umożliwić aplikacjom zewnętrznym zarządzanie urządzeniami BTicino
2. Dotknij, aby kontynuować
3. Jeśli masz już konto Legrand, wprowadź dane logowania, aby kontynuować
4. Jeśli ich nie masz, dotknij, aby się zarejestrować

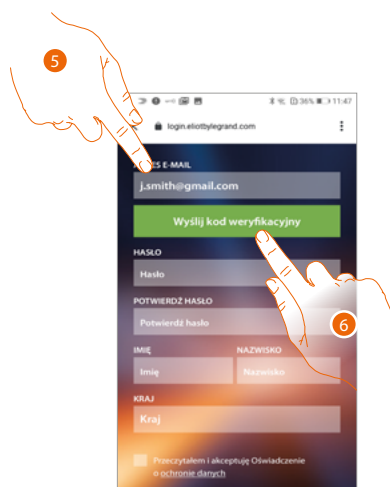

5. Wpisz swój adres e-mail
6. Dotknij, aby umożliwić systemowi wysłanie kodu weryfikacyjnego pocztą e-mail

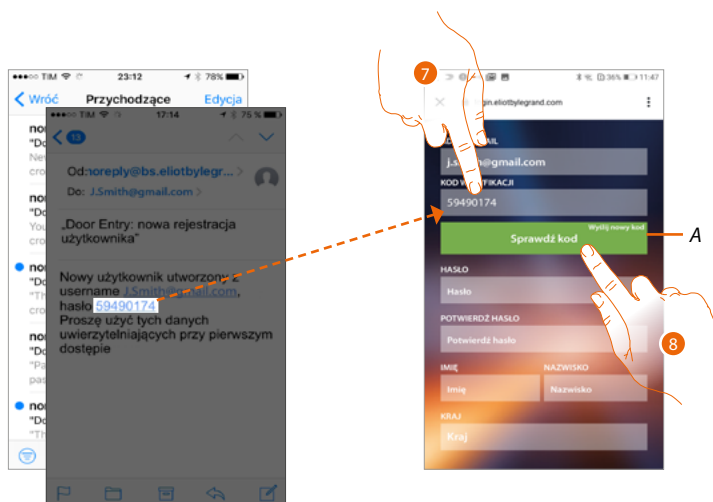

- A. *Ponownie wyślij kod na e-mail*
- 7. Wpisz kod, który został wysłany do Ciebie e-mailem
- 8. Dotknij aby potwierdzić.



- A. *Jeśli w trakcie procesu zauważysz, że chcesz użyć innej e-mail (na przykład, rozpocząłeś procedurę z pocztą e-mail w pracy, ale chcesz włączyć prywatną pocztę e-mail), możesz użyć tego pola, aby ją zmienić bez powtarzania procedury*
- 9. Wprowadź nowe hasło i potwierdź je, wpisując ponownie
- 10. Wpisz swoje dane osobowe (imię i nazwisko)
- 11. Dotknij, aby wybrać obszar geograficzny pochodzenia
- 12. Dotknij, aby autoryzować konto połączone z urządzeniem do zarządzania stron trzecich
- 13. Dotknij, aby utworzyć konto i kontynuować



14. Dotknij, aby zakończyć procedurę.



Pomoc

W tej sekcji możesz wyświetlić stronę kontaktową serwisu pomocy i wysłać wiadomość o problemie, który wystąpił.

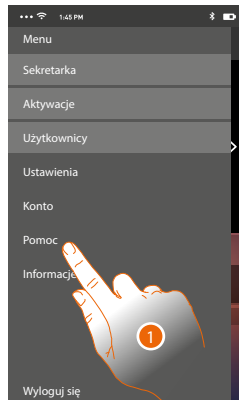

1. Dotknij, aby przejść do strony pomocy.

FAQ

W tej sekcji możesz przeglądać i wyszukiwać odpowiedzi na często zadawane pytania (FAQ) dotyczące korzystania z aplikacji Door Entry for HOMETOUCH.

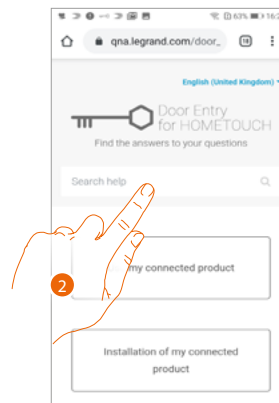
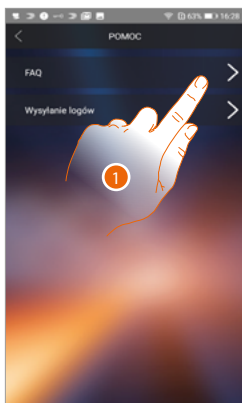

1. Dotknij, aby otworzyć sekcję FAQ.
2. Wybierz temat, na który chcesz uzyskać wyjaśnienia.

Wysyłanie Log

W tej sekcji możesz przesłać raport dotyczący napotkanego problemu.

Uwaga: nie otrzymasz bezpośredniej odpowiedzi, ale raport będzie używany przez programistów do poprawy jakości usług.

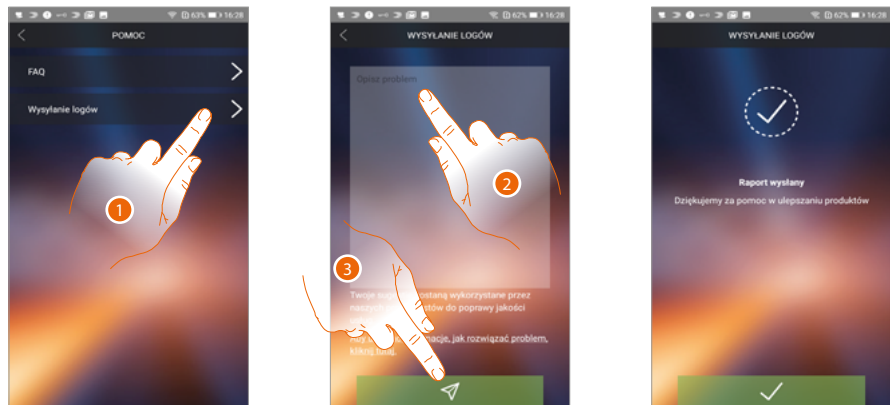

1. Dotknij, aby przejść do sekcji Wysyłanie log
2. Wpisz w odpowiednim polu problem, który chcesz zgłosić.
3. Dotknij, aby wysłać wiadomość do serwisu pomocy.

Funkcje automatyki domowej (System MyHOME_Up)

Możesz kontrolować swój dom za pomocą różnych funkcji: włączać światła, rolety, kontrolowane gniazda, scenariusze i zarządzać niektórymi funkcjami systemu dźwiękowego, alarmem antykradzieżowym i termoregulacją.

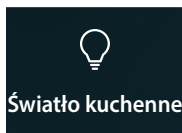

Oświetlenie

Obiekty grupy świateł umożliwiają włączanie/ wyłączenie i regulację intensywności oraz koloru światła.



Żaluzje

Obiekty z grupy rolet umożliwiają regulację otwierania i zamykania rolet, żaluzji i garaży oraz przeglądanie ich stanu.

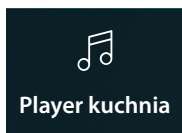

Player

Ten obiekt umożliwia sterowanie odtwarzaniem za pomocą playera MyHOME_Up wybranej muzyki lub stacji radiowych.

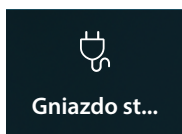

Gniazdo sterowane

Ten obiekt pozwala na zasilanie sterowanego gniazdka.

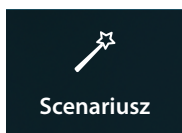

Scenariusze

Ten obiekt umożliwia uruchomienie scenariusza utworzonego w MyHOME_Up.



Regulacja ciepła

Na tej stronie możesz regulować temperaturę swojego domu.



Antywłamaniowy

Na tej stronie możesz włączyć system antykradzieżowy w różnych trybach i wyświetlać awarie i alarmy w toku.

Korzystanie z funkcji z urządzenia

Oświetlenie

Obiekty grupy świateł umożliwiają włączanie/wyłączanie i regulację światła.

Dzięki obiektowi kolorowego światła masz również możliwość zarządzania kolorowymi żarówkami LED Philips Hue * i Lixf * Enttec ODE *.

Uwaga: urządzenie może nie być kompatybilne z niektórymi modelami lub ich wersjami firmware. Firma Bticino nie ponosi odpowiedzialności za ewentualne obecne i przyszłe awarie lub niezgodności, które można przypisać urządzeniom innych firm.

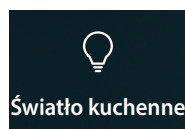

On/off: włącza/wyłącza i wyświetla stan światła



Ściemniacz: włącza/wyłącza, reguluje intensywność i wyświetla stan światła.



Kolorowe światło: włącza / wyłącza, reguluje intensywność, kolor i wyświetla stan kolorowego światła

On/off

Steruj obiektem z **Ulubionych**



A Stan światła

B Nazwa światła

1. Dotknij, aby włączyć światło



2. Komunikat informuje, że światło zostało włączone



3. Teraz ikona wskazuje stan włączony

Steruj obiektem ze **Stan domu**



Po włączeniu światła pojawia się wskazanie w podglądzie Stanu domu.

1. Dotknij, aby otworzyć stronę

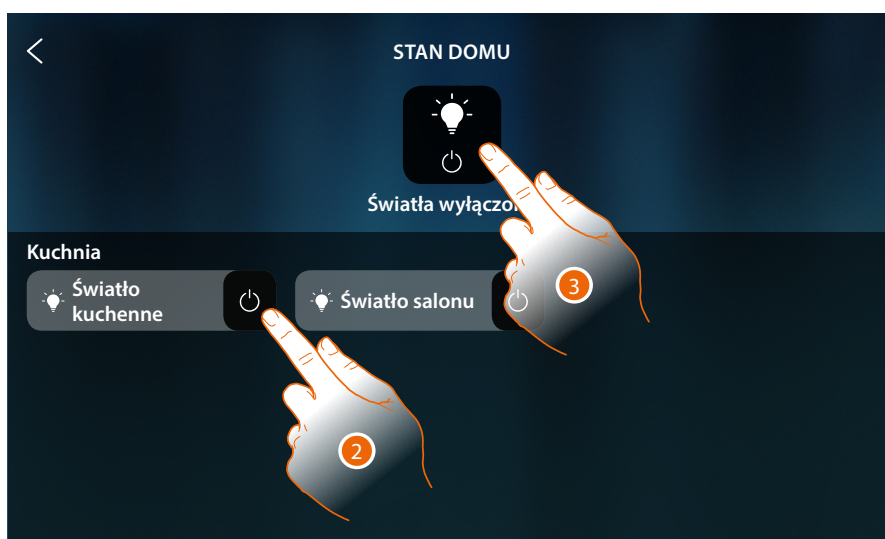

2. Dotknij, aby odwrócić stan światła.

Jeżeli światło zostanie wyłączone, pozostanie dostępne na tej stronie tylko do momentu zgaszenia się ekranu, więcej informacji znajduje się w sekcji **Stan domu**

Na tej stronie można również wyłączyć wszystkie światła w systemie za pomocą ogólnego polecenia światła.

Ikona polecenia pojawia się, gdy nawet tylko jedno światło jest włączone.

3. Dotknij, aby wyłączyć wszystkie światła



4. Dotknij aby potwierdzić

Ściemniacz

Steruj obiektem z **Ulubionych**



A Stan światła

B Nazwa światła

1. Dotknij, aby włączyć i/lub dostosować intensywność światła



2. Dotknij, aby włączyć ściemniacz



3. Dotknij i przewiń w lewo/w prawo, aby zmniejszyć/zwiększyć intensywność światła

Steruj obiektem ze **Stan domu**



Po włączeniu światła pojawia się wskazanie w podglądzie Stanu domu.

1. Dotknij, aby otworzyć stronę



- Dotknij, aby odwrócić stan ściemniacza (na tej stronie nie można regulować natężenia światła). Jeżeli światło zostanie wyłączone, pozostanie dostępne na tej stronie tylko do momentu zgaszenia się ekranu, więcej informacji znajduje się w sekcji [Stan domu](#)

Na tej stronie można również wyłączyć wszystkie światła w systemie za pomocą **ogólnego polecenia światła**.

Ikona polecenia pojawia się, gdy nawet tylko jedno światło jest włączone.

- Dotknij, aby wyłączyć wszystkie światła

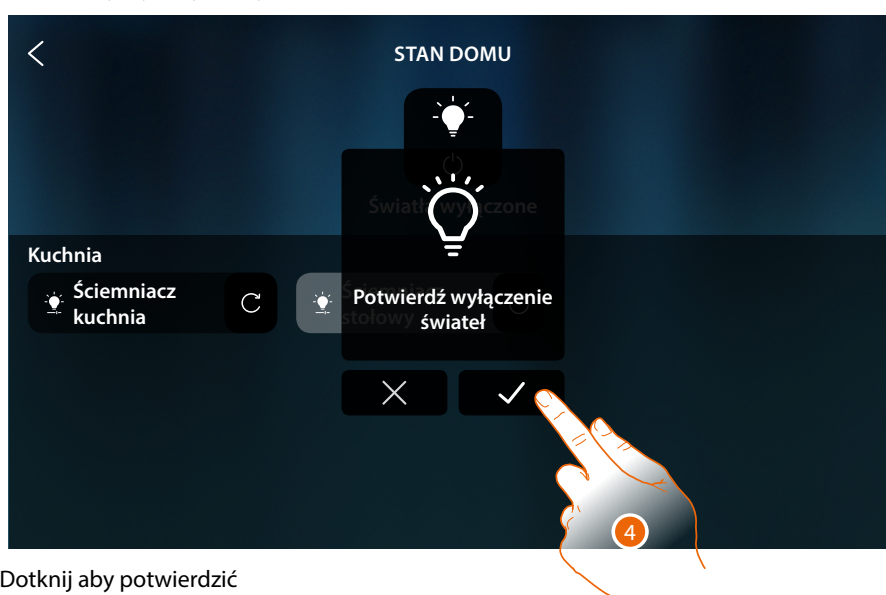

- Dotknij aby potwierdzić

Kolorowe światło

Steruj obiektem z **Ulubionych**



A Stan światła

B Nazwa światła

1. Dotknij, aby włączyć i/lub wyregulować intensywność i kolor światła



2. Dotknij, aby włączyć kolorowe światło

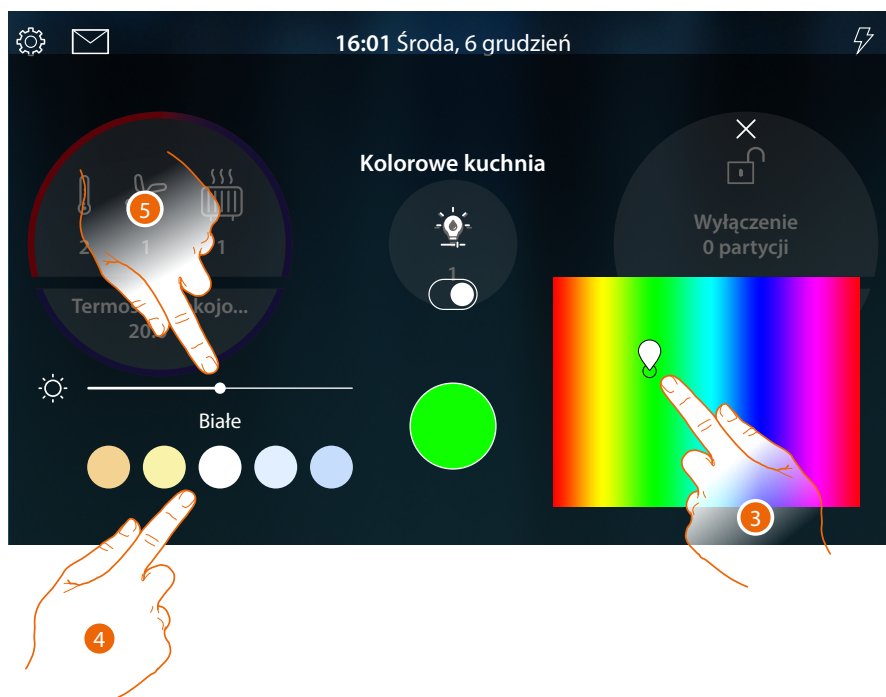

3. Dotknij i poruszaj się po obszarze, aby ustawić kolor światła, wybierając odcień.
4. Dotknij, aby ustawić temperaturę barwową światła (ciepłe lub zimne światło)
5. Dotknij i przesuwaj w prawo/lewo, aby zwiększyć/zmniejszyć intensywność światła.

Steruj obiektem ze **Stan domu**



Po włączeniu światła pojawia się wskazanie w podglądzie Stanu domu.

1. Dotknij, aby otworzyć stronę

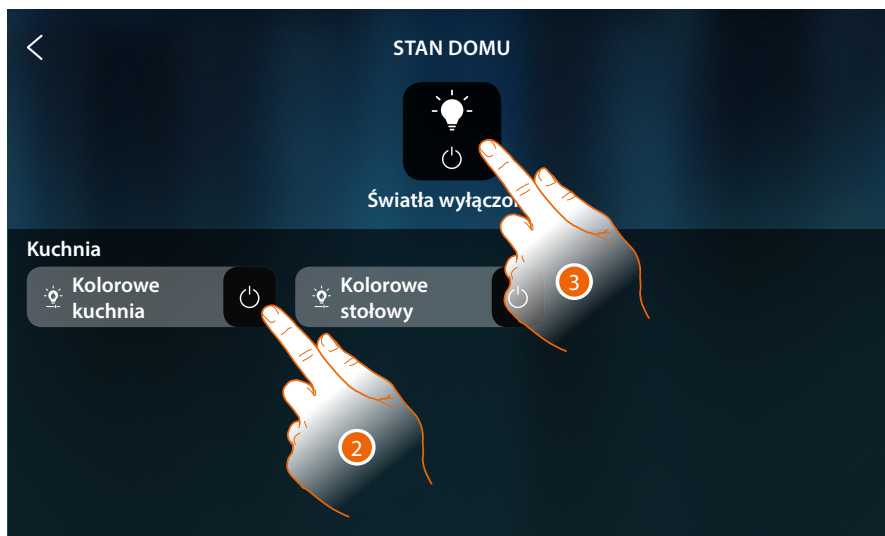

- Dotknij, aby odwrócić stan światła (na tej stronie nie można regulować natężenia i koloru światła).

Jeżeli światło zostanie wyłączone, pozostanie dostępne na tej stronie tylko do momentu zgaszenia się ekranu, więcej informacji znajduje się w sekcji [Stan domu](#)

Na tej stronie można również wyłączyć wszystkie światła w systemie za pomocą ogólnego polecenia światła.

Ikona polecenia pojawia się, gdy nawet tylko jedno światło jest włączone.

- Dotknij, aby wyłączyć wszystkie światła

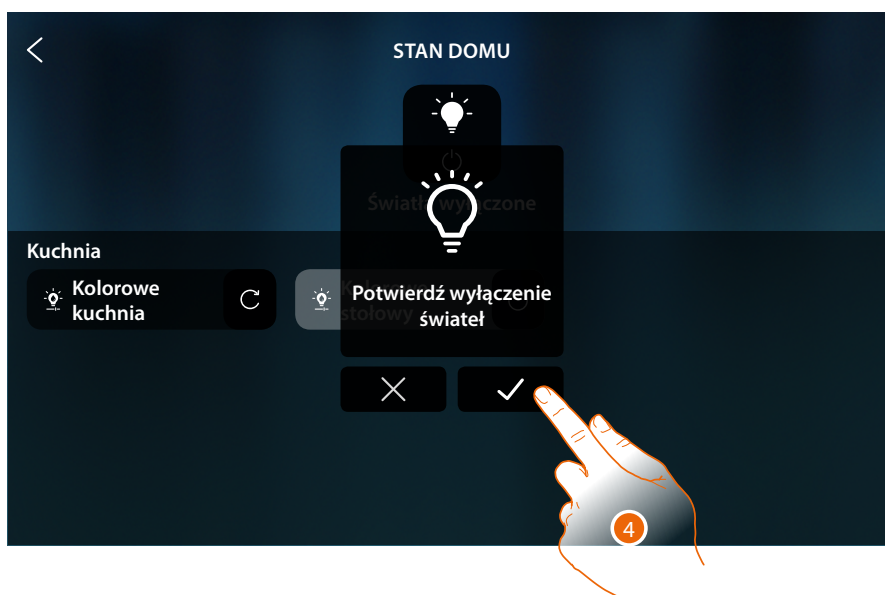

- Dotknij aby potwierdzić

Żaluzje

Obiekty Rolety (żaluzje) pozwalają na regulację otwierania i zamykania rolet, żaluzji i garaży. Możesz także regulować poziom otwarcia (tylko rolety z regulacją poziomu otwarcia).



Roleta bez regulacji poziomu otwarcia: otwiera, zamyka, zatrzymuje, ale nie pokazuje stanu rolety.

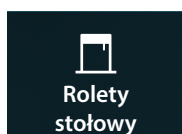

Roleta z regulacją otwarcia: otwiera, zamyka stopniowo, zatrzymuje i wyświetla stan rolety

Roleta (żaluzja) bez regulacji poziomu otwarcia.



A Nazwa rolety

1. Dotknij, aby podnieść/obniżyć żaluzję



A Ruchy rolety

↑ Żaluzja w górę

↓ Żaluzja w dół

⊗ Zatrzymuje roletę

2. Dotknij, aby podnieść roletę



3. Dotknij, aby zatrzymać roletę

Kiedy roleta się porusza, otrzymuję komunikat pop-up na stronie głównej.



4. Dotknij, aby zatrzymać roletę

Uwaga: rolety bez ustawień wstępnych nie pojawiają się w Stanie domu i dlatego nie są zarządzane przez ogólne polecenie dotyczące rolet.

Roleta (żaluzja) z regulacją poziomu otwarcia



A Stan rolety

B Nazwa rolety



1. Dotknij, aby podnieść/obniżyć żaluzję



A Polecenia



Żaluzja w górę



Żaluzja w dół



Zatrzymuje roletę

B Stan rolety

Otwarta: roleta otwarta także częściowo

W ruchu: roleta w ruchu

Zamknięta: roleta zamknięta (tylko jeśli jest zamknięta całkowicie)

2. Dotknij, aby podnieść żaluzję do końca biegu

Lub

3. Dotknij i przesunij w lewo, aby otworzyć żaluzję dożądanego punktu, po zakończeniu naciskania polecenie zostanie wykonane



4. Dotknij, aby ewentualnie zatrzymać żaluzję (roletę)

Kiedy roleta się porusza, otrzymujemy komunikat pop-up na stronie głównej.



5. Dotknij, aby zatrzymać roletę

Steruj obiektem ze **Stan domu**



Gdy roleta jest otwarta, w podglądzie Stanu domu pojawia się wskazanie.

1. Dotknij, aby otworzyć stronę

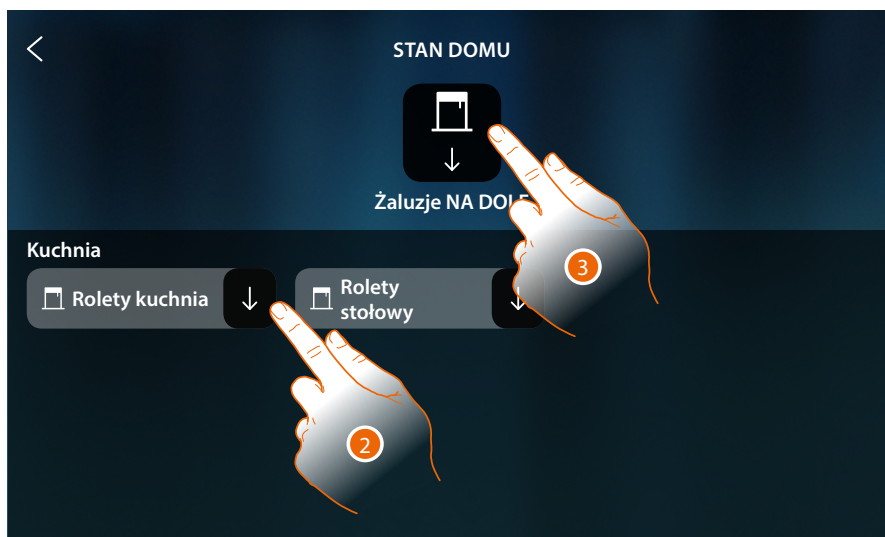

2. Dotknij, aby odwrócić stan rolety (na tej stronie nie można regulować poziomu otwarcia rolety).

Jeśli roleta zostanie zamknięta, pozostanie dostępna na tej stronie tylko do momentu zgaszenia się ekranu, więcej informacji można znaleźć w sekcji **Stan domu**

Na tej stronie możesz również opuścić wszystkie rolety (żaluzje) za pomocą **ogólnego sterowania roletami**.

Ikona polecenia pojawia się, gdy otwarta jest nawet tylko jedna roleta.

3. Dotknij, aby obniżyć wszystkie rolety (żaluzje).



4. Dotknij aby potwierdzić

Player

Ten obiekt pozwala sterować odtwarzaczem muzycznym Nuvo lub Sonos *, odtwarzając wybrane utwory muzyczne lub stacje radiowe za pomocą playera MyHOME_Up.

***Uwaga:** urządzenie może nie być kompatybilne z niektórymi modelami lub ich wersjami firmware. Firma BTicino nie ponosi odpowiedzialności za ewentualne obecne i przyszłe awarie lub niezgodności, które można przypisać urządzeniom innych firm.

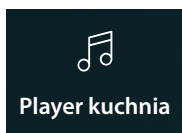

Odtwarza/zatrzymuje i kontroluje głośność wybranej muzyki lub stacji radiowej w obiekcie playera MyHOME_Up.

Steruj obiektem z **Ulubionych**



A Nazwa Pleyera

1. Dotknij, aby odtworzyć utwór lub stację radiową.



A Wyświetla wybrany utwór lub stację radiową w obiekcie playera MyHOME_Up.

2. Dotknij, aby rozpocząć odtwarzanie.
3. Dotknij i przesunij palcem w lewo/prawo, aby zmniejszyć/zwiększyć głośność.

Steruj obiektem ze [Stan domu](#)



Podczas odtwarzania utworu pojawia się wskazanie w podglądzie Stanu domu.

1. Dotknij, aby otworzyć stronę

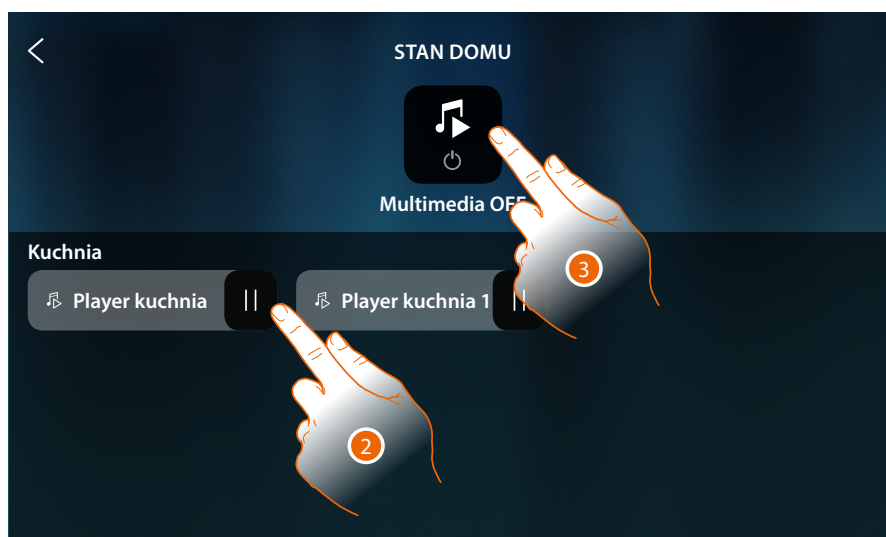

2. Dotknij, aby zatrzymać odtwarzanie utworu (na tej stronie nie można uruchomić odtwarzania ani regulować głośności).

Jeśli odtwarzacz zostanie zatrzymany, pozostanie dostępny na tej stronie tylko do momentu wyłączenia ekranu, więcej informacji można znaleźć w sekcji [Stan domu](#)

Na tej stronie możesz również wyłączyć wszystkie odtwarzacze w systemie za pomocą polecenia **multimedia OFF**.

Ikona polecenia pojawia się, gdy odtwarza nawet tylko jeden player.

3. Dotknij, aby wyłączyć wszystkie playery systemu.



4. Dotknij aby potwierdzić

Gniazdo sterowane

Ten obiekt pozwala na zasilanie sterowanego gniazdka.



ON/OFF: Zasilanie sterowanego gniazdka

ON/OFF

Steruj obiektem z **Ulubionych**



A Nazwa sterowanego gniazdka

1. Dotknij, aby zasilić gniazdo



2. Komunikat informuje, że gniazdo jest zasilane

Steruj obiektem ze Stan domu



Gdy gniazdko jest zasilane, pojawia się wskazanie w podglądzie Stanu domu.

1. Dotknij, aby otworzyć stronę



2. Dotknij, aby odwrócić stan sterowanego gniazda

Jeśli gniazdo zostanie wyłączone, pozostanie dostępne na tej stronie tylko do momentu zgaszenia się ekranu, więcej informacji można znaleźć w sekcji Stan domu

Na tej stronie możesz również wyłączyć wszystkie sterowane przez system gniazda za pomocą polecenia **Gniazda wyłączone**.

Ikona polecenia pojawia się, gdy zasilane jest nawet tylko jedno gniazdo.

3. Dotknij, aby wyłączyć wszystkie gniazda

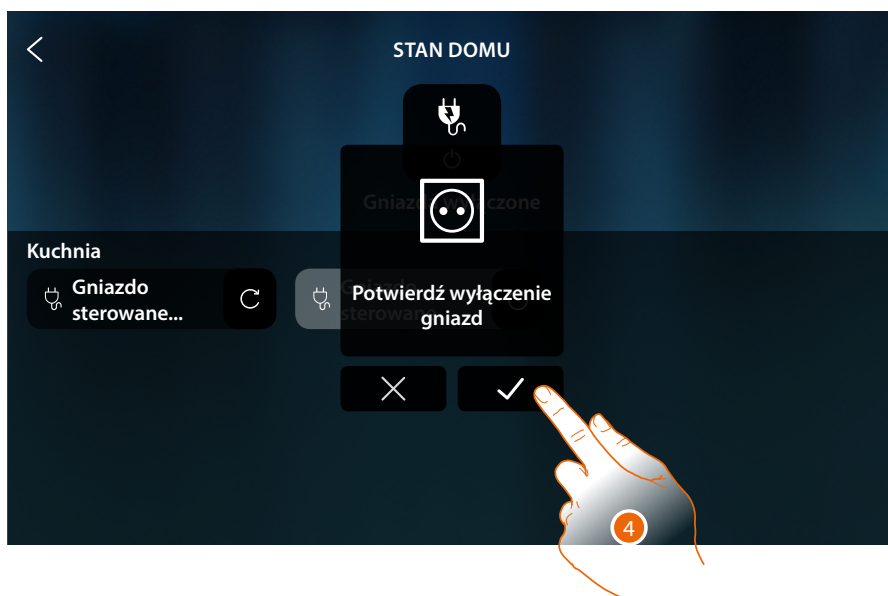

4. Dotknij aby potwierdzić

Scenariusze

Ten obiekt umożliwia uruchomienie scenariusza utworzonego w MyHOME_Up.

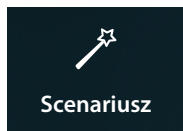

Uruchamia scenariusz stworzony w MyHOME_Up.

Steruj obiektem z **Ulubionych**



A Nazwa scenariusza

1. Dotknij, aby uruchomić scenariusz.



2. Komunikat informuje, że scenariusz został uruchomiony.

Regulacja ciepła

W tej sekcji możesz zobaczyć status urządzeń systemu termoregulacji (termostaty, Grzejniki na ręczniki i klimakonwektory).

W zależności od rodzaju urządzenia można regulować temperaturę (termostat), włączać i wyłączać (grzejnik na ręczniki) oraz włączać i wyłączać oraz regulować wentylator (klimakonwektor), bezpośrednio lub poprzez proste lub cotygodniowe programowanie.

W specjalnej sekcji możesz również wysłać polecenia jednocześnie do wszystkich urządzeń systemu kontroli temperatury.



A Wskazuje za pomocą koloru (grzanie na czerwono, chłodzenie na niebiesko), że co najmniej jedno urządzenie jest w stanie aktywnym

B Wskazanie typu aktywnego urządzenia



Termostat



Fancoil (Klimakonwektor)



Grzejnik na ręczniki

C Wskazuje liczbę aktywnych stref

D Termostat ulubiony.

Możesz ustawić jeden z Termostatów jako ulubiony, w ten sposób na stronie głównej będą bezpośrednio wyświetlane niektóre dane, jak nazwa, zmierzona temperatura i czy strefa jest aktywna czy nie (barwa pasma: czerwona = ogrzewanie, niebieska = chłodzenie)

1. Dotknij, aby zarządzać systemem kontroli temperatury.

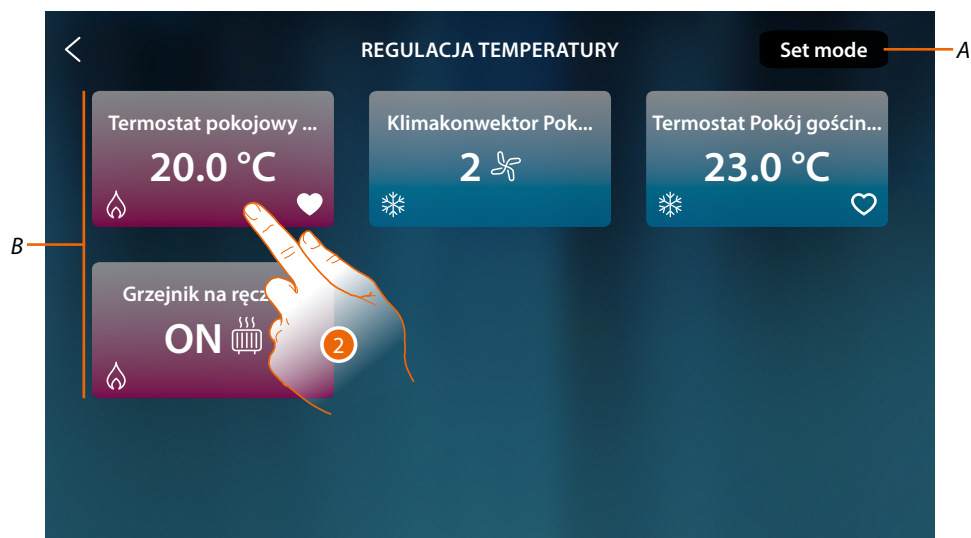

A Otwiera panel Ustawienia ogólne, w którym można wysłać polecenia kontroli temperatury do wszystkich urządzeń systemowych.

B Urządzenia systemu kontroli temperatury

Na tej stronie znajdują się Termostaty, Grzejniki na ręczniki i klimakonwektory twojego domu, kolor tła obiektu wskazuje ich status.

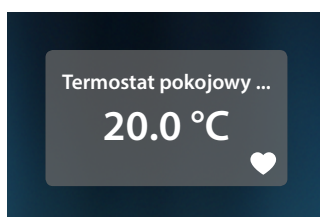

Tło jasne

Nieaktywne urządzenie (tylko Termostaty).

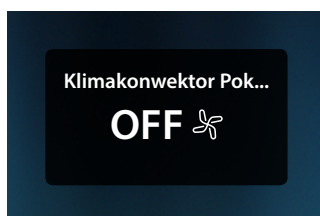

Tło ciemne

Urządzenie wyłączone (OFF).

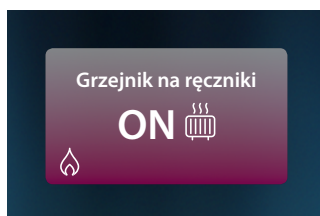

Tło czerwone

Urządzenie z systemem w trybie Ogrzewanie aktywne



Tło niebieskie

Urządzenie z systemem w trybie Chłodzenie aktywne

2. Dotknij, aby otworzyć panel zarządzania urządzeniem

Termostat

Z panelu sterowania termostatu w systemie i skonfigurowanego w MyHOME_Up możesz włączyć/ wyłączyć termostat bezpośrednio lub poprzez programowanie proste lub tygodniowe. Możesz także użyć funkcji Boost, aby aktywować system niezależnie od zmierzonej temperatury.

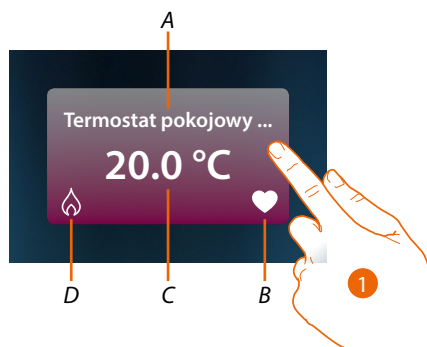

A Nazwa Termostat

B Termostat ulubiony

Możesz ustawić jeden z Termostatów jako ulubiony (❤️), w ten sposób na stronie głównej będą bezpośrednio wyświetlane niektóre dane, jak nazwa, zmierzona temperatura i czy strefa jest aktywna czy nie (barwa pasma: czerwona = ogrzewanie, niebieska = chłodzenie)

C Zmierzona temperatura

D Wskazanie aktywności termostatu:

– brak ikony = system w trybie gotowości;

– 🔥 = system ogrzewania;

– ❄️ = system chłodzenia

1. Dotknij, aby otworzyć panel zarządzania termostatem

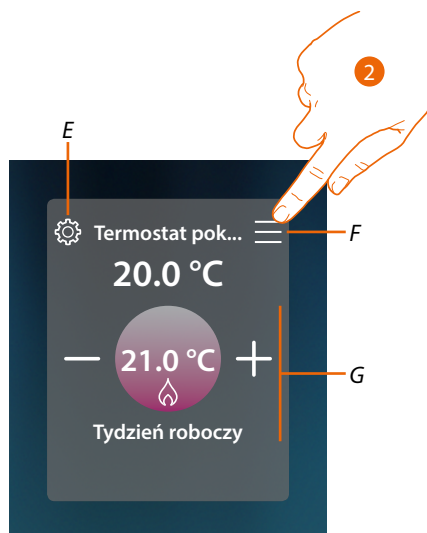

E Ustaw, jeśli jest dostępny, tryb pracy termostatu (ogrzewanie lub chłodzenie)

F Otwiera panel, aby wybrać tryb pracy

G Obszar zarządzania termostatem różni się w zależności od wybranego trybu pracy

2. Dotknij, aby zmienić tryb pracy termostatu

Tryb funkcjonowania

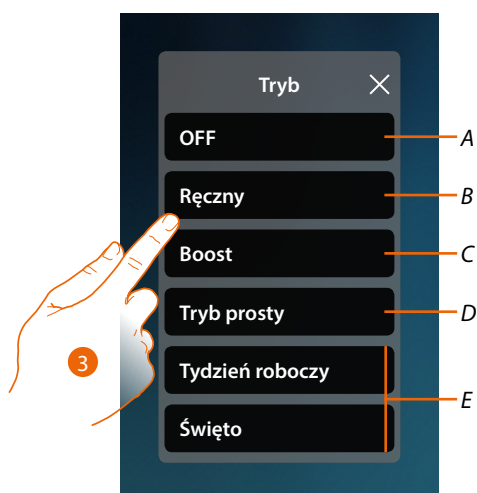

- A Ustawia termostat na OFF
 - B Ustawia termostat na tryb ręczny
 - C Ustawia termostat na Boost
 - D Aktywuje proste programowanie
 - E Aktywuje jeden z cotygodniowych programów utworzonych za pomocą MyHOME_Up
3. Dotknij, aby wybrać tryb pracy

Tryb OFF

Ta funkcja umożliwia wyłączenie termostatu

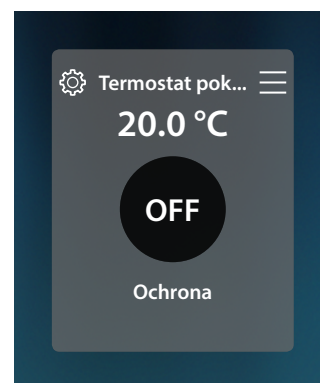
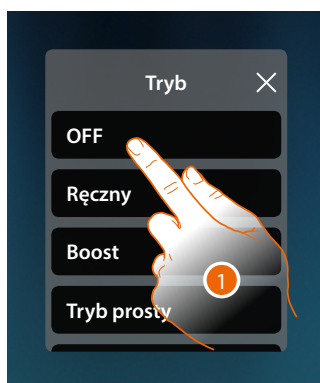

1. Dotknij, aby włączyć żądany tryb
Termostat jest teraz w trybie ochrony

Tryb ręczny

Ta funkcja umożliwia regulację temperatury termostatu i odpowiednio jego włączenie lub wyłączenie.

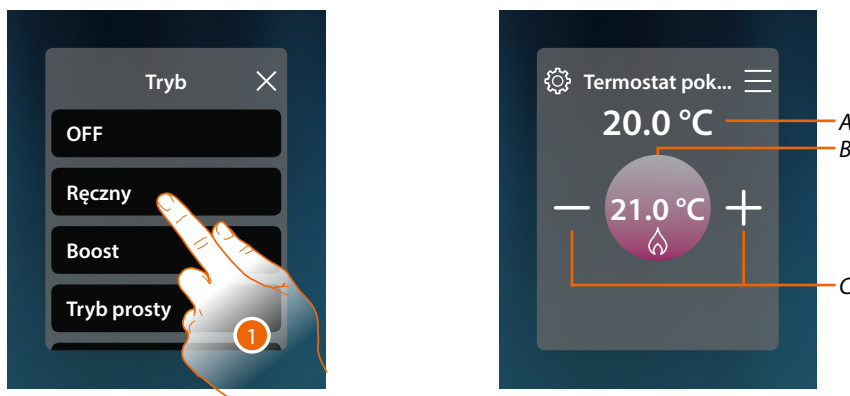

1. Dotknij, aby włączyć żądany tryb

A Zmierzona temperatura

B Zaprogramowana temperatura

C Zwiększa / zmniejsza temperaturę

Tryb Boost

Ta funkcja umożliwia wymuszone uruchomienie systemu (zarówno ogrzewanie, jak i chłodzenie) przez ograniczony czas (30, 60, 90 minut) niezależnie od zmierzonej lub zaprogramowanej temperatury.

Po upływie ustawionego czasu Termostat wznowi działanie zgodnie z poprzednim programowaniem.

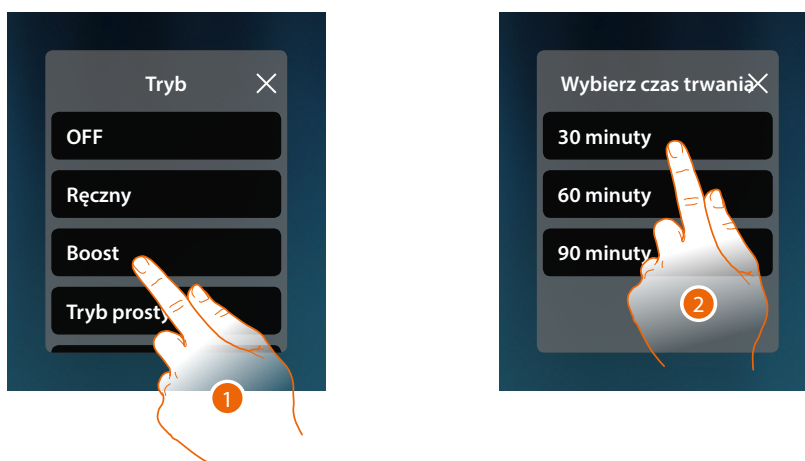

1. Dotknij, aby włączyć żądany tryb

2. Dotknij, aby ustawić czas, w którym Termostat będzie włączony

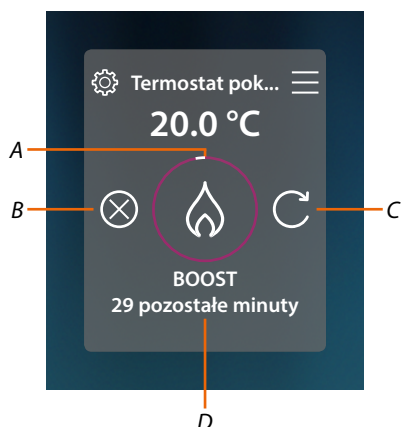

- A Wskazanie wizualne pozostałego czasu
- B Zakończ funkcję
- C Zresetuj parametr wybrany w punkcie 2
- D Wskazanie numeryczne pozostałego czasu

Tryb prosty

Ta funkcja umożliwia ustawienie termostatu w trybie prostym, który zapewnia dwa przedziały czasowe (dzień i noc) z odnośnymi temperaturami pracy.

Aby zmienić parametry tego trybu, zapoznaj się z odpowiednim akapitem w instrukcji obsługi MyHOMEServer1 lub zobacz [Ogólny tryb prosty](#)

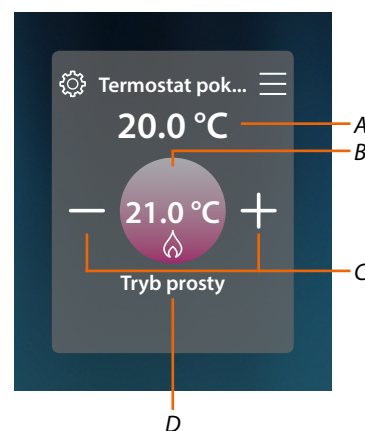
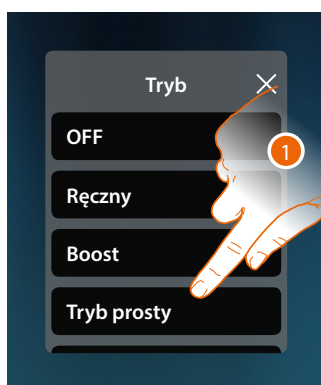

1. Dotknij, aby włączyć żądany tryb
- A Zmierzona temperatura
 - B Zaprogramowana temperatura
 - C Zwiększa / zmniejsza temperaturę
 - D Wskazanie trybu aktywnego

Uwaga: jeśli po ustawieniu trybu prostego ręcznie dostosujesz temperaturę, regulacja pozostanie aktywna do momentu rozpoczęcia nowego okresu, a następnie powróci do trybu prostego.

Tryb Tygodniowy

Ta funkcja umożliwia ustawienie termostatu w trybie tygodniowym, który umożliwia włączenie termostatu o określonej godzinie i dniu tygodnia, wybierając program tygodniowy spośród dostępnych.

Aby zmodyfikować parametry programu, zobacz odpowiedni akapit w instrukcji użytkownika MyHOMEServer1

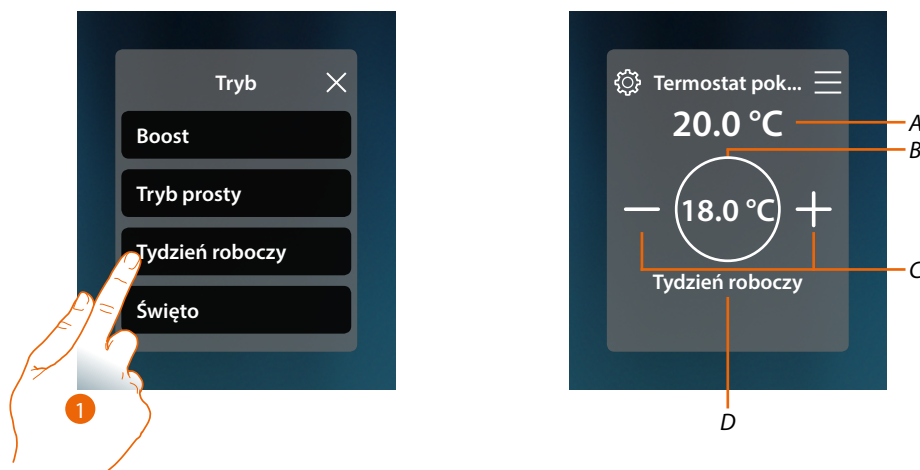

1. Wybierz program tygodniowy spośród dostępnych

A Zmierzona temperatura

B Zaprogramowana temperatura

C Zwiększa / zmniejsza temperaturę

D Wskazanie trybu aktywnego

Uwaga: jeśli po ustawieniu trybu tygodniowego ręcznie dostosujesz temperaturę, regulacja pozostanie aktywna do momentu rozpoczęcia nowego okresu, a następnie powróci do trybu tygodniowego.

Grzejnik na ręczniki

Z panelu sterowania grzejnika na ręczniki w systemie i skonfigurowanego w MyHOME_Up możesz włączyć/wyłączyć grzejnik na ręczniki bezpośrednio lub poprzez proste lub tygodniowe programowanie.

Będziesz także mieć możliwość użycia funkcji Boost, aby włączyć grzejnik na ręczniki na określony czas.



A Nazwa Grzejnik na ręczniki

B Stan Grzejnika na ręczniki

C Wskazanie aktywności Grzejnika na ręczniki

1. Dotknij, aby otworzyć panel zarządzania Grzejnika na ręczniki



D Otwiera panel, aby wybrać tryb pracy

E Włącza/wyłącza Grzejnik na ręczniki

2. Dotknij, aby zmienić tryb pracy Grzejnika na ręczniki

Tryb funkcjonowania

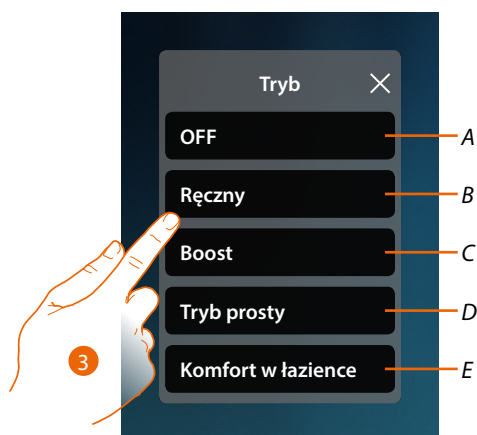

- A Ustawia Grzejnik na ręczniki na OFF
 - B Ustawia Grzejnik na ręczniki w trybie ręcznym
 - C Ustawia Grzejnik na ręczniki na Boost
 - D Aktywuje proste programowanie utworzone za pomocą MyHOME_Up
 - E Aktywuje jeden z cotygodniowych programów utworzonych za pomocą MyHOME_Up
3. Dotknij, aby wybrać tryb pracy

Tryb OFF

Ta funkcja umożliwia wyłączenie Grzejnika na ręczniki

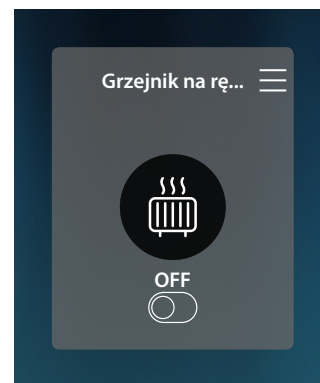
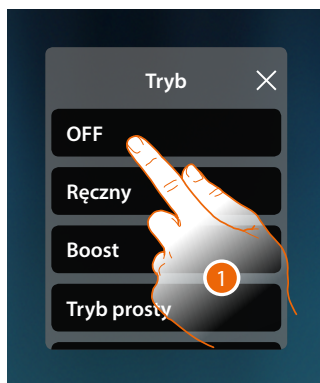

1. Dotknij, aby włączyć żądany tryb
Termostat jest teraz w trybie ochrony

Tryb ręczny

Ta funkcja pozwala włączyć / wyłączyć Grzejnik na ręczniki

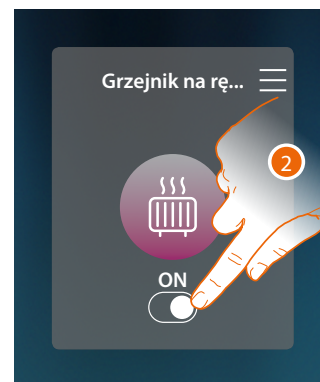
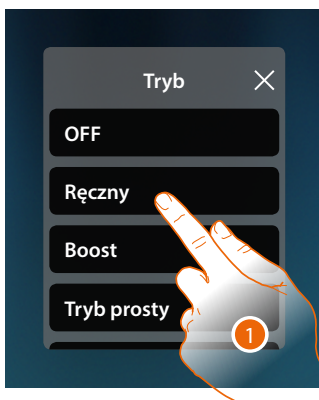

1. Dotknij, aby włączyć żądany tryb
2. Dotknij, aby włączyć/wyłączyć Grzejnik na ręczniki

Tryb Boost

Ta funkcja umożliwia wykonanie wymuszonej aktywacji systemu na okres 30, 60, 90 minut. Po upływie ustawionego czasu Grzejnik na ręczniki wznowi działanie zgodnie z poprzednim programem.

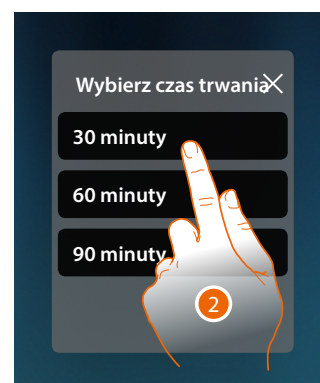
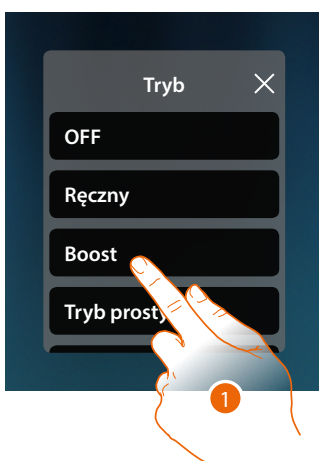

1. Dotknij, aby włączyć żądany tryb
2. Dotknij, aby ustawić czas, w którym Grzejnik na ręczniki pozostanie włączony

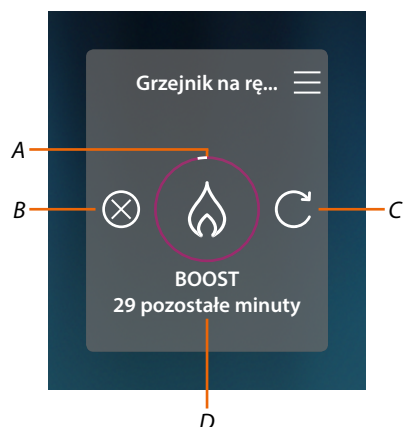

- A Wskazanie wizualne pozostałego czasu
- B Zakończ funkcję
- C Zresetuj parametr wybrany w punkcie 2
- D Wskazanie numeryczne pozostałego czasu

Tryb prosty

Ta funkcja umożliwia ustawienie Grzejnika na ręczniki w trybie prostym, który zapewnia dwa przedziały czasowe działania (dzień i noc) z odnośnymi przedziałami czasu pracy. Aby zmodyfikować parametry tego trybu, zobacz odpowiedni akapit w podręczniku użytkownika MyHOMEServer1.

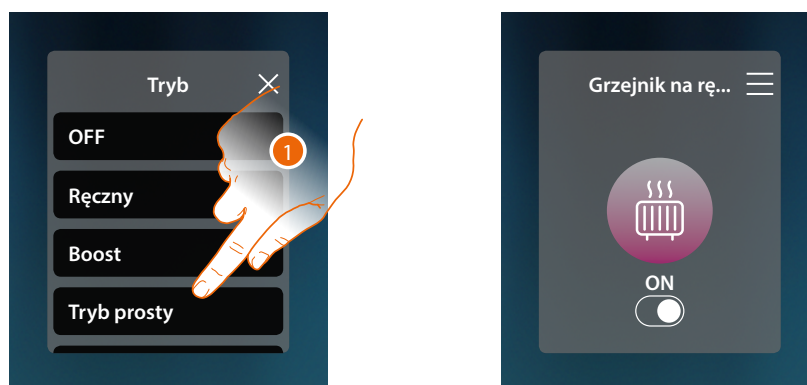

1. Dotknij, aby włączyć żądany tryb
Teraz grzejnik na ręczniki włącza się lub wyłącza zgodnie z przedziałem czasu ustawionym w prostym programowaniu.

Uwaga: jeśli po ustawieniu trybu prostego ręcznie wyłączysz/włączysz grzejnik na ręczniki, pozostanie on włączony/wyłączony do momentu rozpoczęcia nowego przedziału czasowego, a następnie powróci do trybu prostego.

Tryb Tygodniowy

Ta funkcja umożliwia ustawienie termostatu w trybie tygodniowym, który umożliwia włączenie termostatu o określonej godzinie i dniu tygodnia, wybierając program tygodniowy spośród dostępnych.

Aby zmodyfikować parametry programu, zobacz odpowiedni akapit w instrukcji użytkownika MyHOMEServer1.

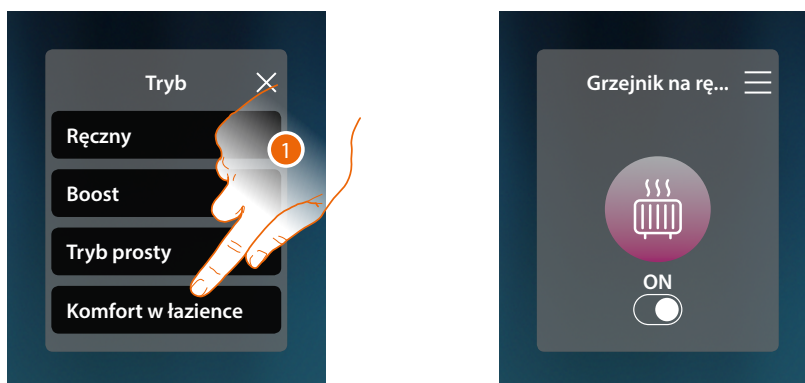

1. Wybierz program tygodniowy spośród dostępnych

Teraz grzejnik na ręczniki włącza się lub wyłącza zgodnie z przedziałem czasu i dniem tygodnia ustawionymi w programowaniu tygodniowym

Uwaga: jeśli po ustawieniu trybu tygodniowego ręcznie wyłączysz/włączysz grzejnik na ręczniki, pozostanie on włączony/wyłączony do momentu rozpoczęcia nowego okresu, a następnie powróci do trybu tygodniowego.

Fancoil (Klimakonwektor)

Z panelu sterowania Klimakonwektora (Fancoil) w systemie i skonfigurowanego w MyHOME_Up, możesz włączać/wyłączać i regulować prędkość wentylatora bezpośrednio lub według prostego lub tygodniowego programowania.

Będziesz także mieć możliwość użycia funkcji Boost, aby włączyć Klimakonwektor na określony czas.

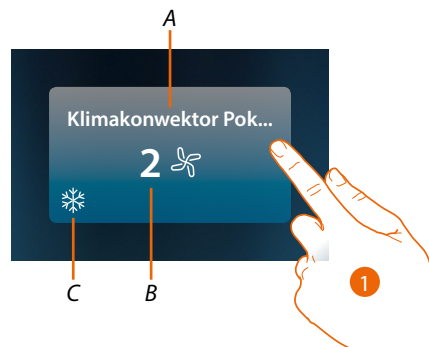

A Nazwa klimakonwektora

B Ustawiona prędkość wentylatora

C Wskazanie aktywności Grzejnika na ręczniki

1. Dotknij, aby otworzyć panel zarządzania klimakonwektorem

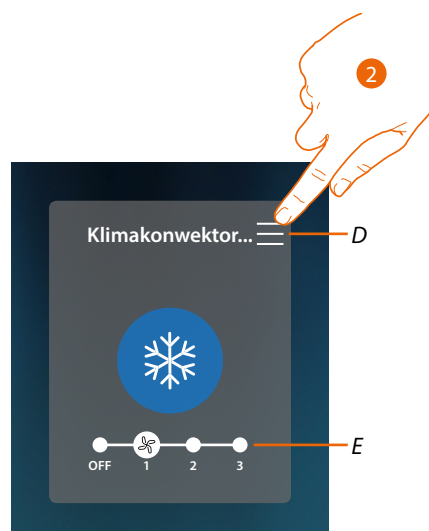

D Otwiera panel, aby wybrać tryb pracy

E Wyłącza/wybiera prędkość wentylatora

2. Dotknij, aby zmienić tryb pracy klimakonwektora

Tryb funkcjonowania

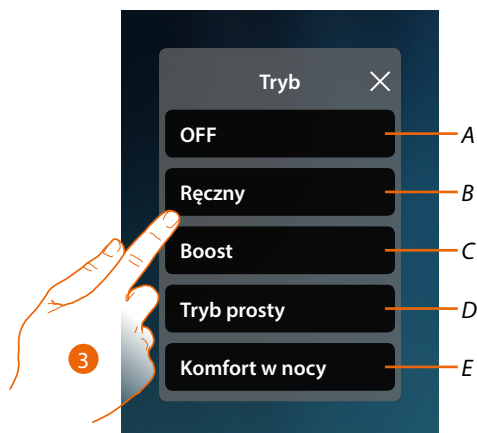

- A Ustawia klimakonwektor na OFF
 - B Ustawia klimakonwektor w trybie ręcznym
 - C Ustawia klimakonwektor na funkcję Boost
 - D Aktywuje proste programowanie utworzone za pomocą MyHOME_Up
 - E Aktywuje jeden z cotygodniowych programów utworzonych za pomocą MyHOME_Up
3. Dotknij, aby wybrać tryb pracy

Tryb OFF

Funkcja ta pozwala na wyłączenie klimakonwektora

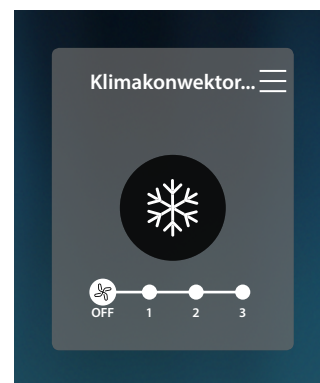
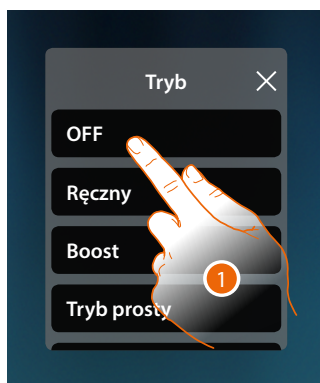

1. Dotknij, aby włączyć żądany tryb
Teraz klimakonwektor jest w trybie ochrony

Tryb ręczny

Funkcja ta pozwala włączyć/wyłączyć oraz regulować prędkość wentylatora klimakonwektora

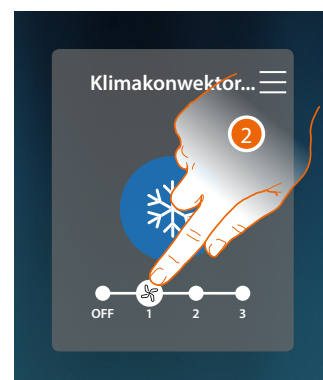
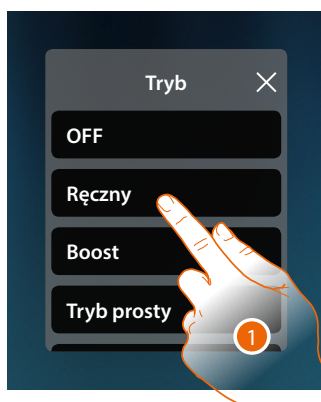

1. Dotknij, aby włączyć żądany tryb
2. Dotknij, aby wyłączyć lub wybrać prędkość wentylatora klimakonwektora

Tryb Boost

Ta funkcja umożliwia wykonanie wymuszonej aktywacji systemu na okres 30, 60, 90 minut. Po upływie ustawionego czasu klimakonwektor wznowi pracę według poprzedniego programowania.

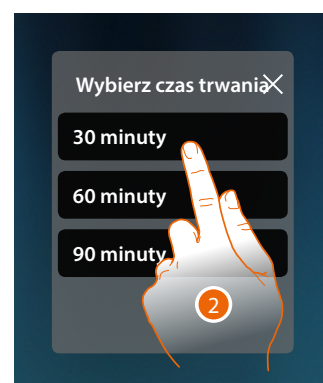
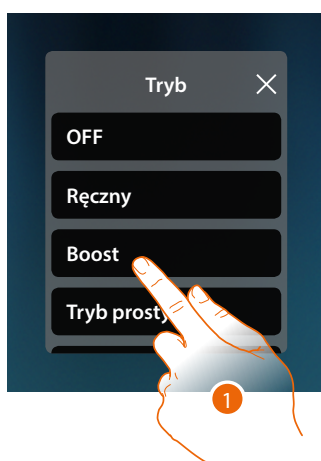

1. Dotknij, aby włączyć żądany tryb
2. Dotknij, aby ustawić czas, podczas którego klimakonwektor pozostanie włączony.

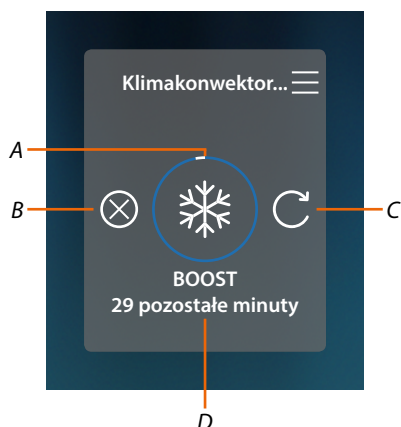

- A Wskazanie wizualne pozostałego czasu
- B Zakończ funkcję
- C Zresetuj parametr wybrany w punkcie 2
- D Wskazanie numeryczne pozostałego czasu

Tryb prosty

Ta funkcja umożliwia ustawienie klimakonwektora w trybie prostym, który zapewnia dwa przedziały czasowe działania (dzień i noc) z odnośnymi przedziałami czasu pracy. Możesz także ustawić prędkość wentylatora dla każdego przedziału czasowego. Aby zmodyfikować parametry tego trybu, zobacz odpowiedni akapit w podręczniku użytkownika MyHOMEServer1.

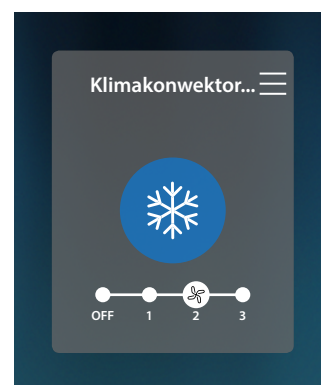
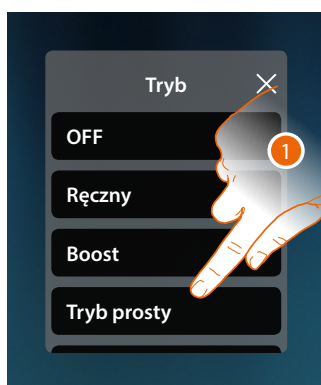

1. Dotknij, aby włączyć żądany tryb
Teraz klimakonwektor włącza się lub wyłącza z określoną prędkością wentylatora w zależności od ustawionego przedziału czasowego w programowaniu prostym

Uwaga: jeśli po ustawieniu trybu prostego ręcznie wyłączysz/włączysz klimakonwektor, pozostanie on włączony/wyłączony do momentu rozpoczęcia nowego przedziału, a następnie powróci do trybu prostego.

Tryb Tygodniowy

Ta funkcja pozwala ustawić termostat w trybie tygodniowym, który obejmuje włączenie termostatu i ustawienie prędkości wentylatora o określonej godzinie i dniu tygodnia, wybierając program tygodniowy spośród dostępnych.

Aby zmodyfikować parametry programu, zobacz odpowiedni akapit w instrukcji użytkownika MyHOMEServer1

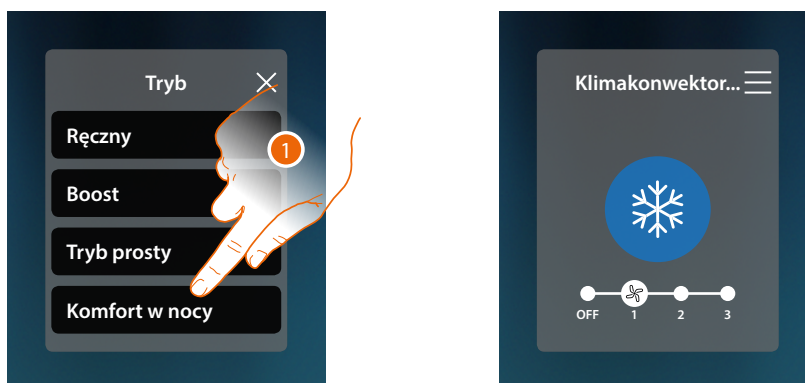

1. Wybierz program tygodniowy spośród dostępnych

Teraz Fancoil włącza się lub wyłącza z określoną prędkością wentylatora, zależnie od przedziału czasowego i dnia tygodnia ustawionego w programowaniu tygodniowym

Uwaga: jeśli po ustawieniu trybu tygodniowego ręcznie wyłączysz/włączysz klimakonwektor, pozostanie on włączony/wyłączony do momentu rozpoczęcia nowego okresu, a następnie powróci do trybu tygodniowego

Ustawienia ogólne

W tej sekcji możesz również wysyłać polecenia jednocześnie do wszystkich urządzeń systemu kontroli temperatury.

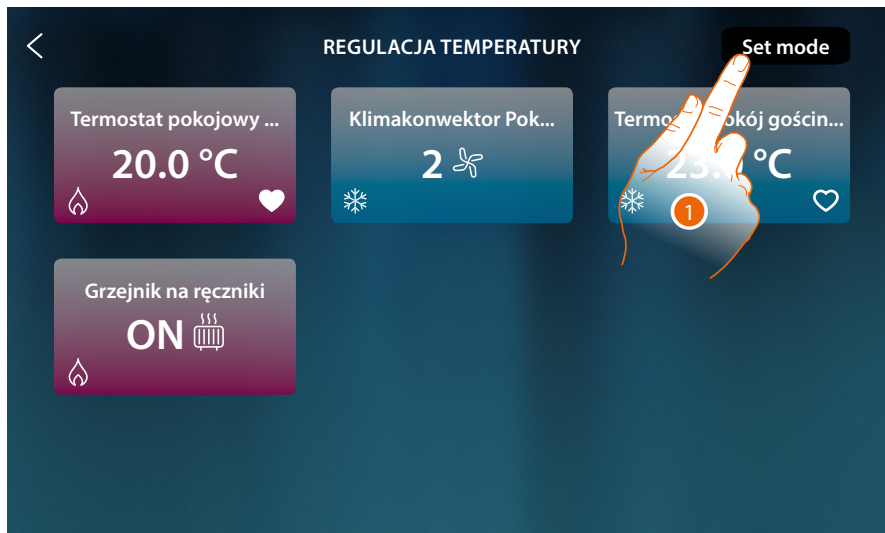

1. Dotknij, aby otworzyć panel Ustawienia ogólne

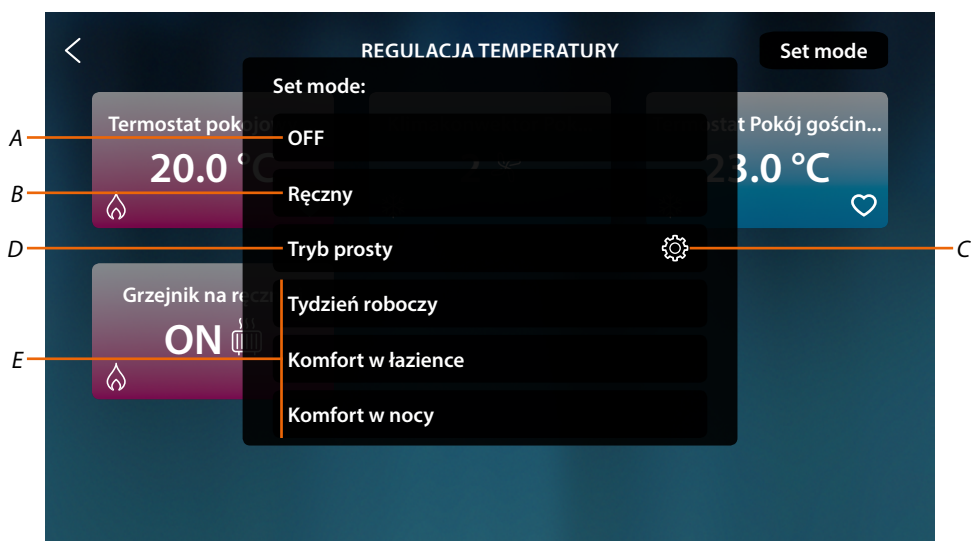

- A Wyłącza wszystkie urządzenia
- B Włącza wszystkie urządzenia
- C Zmienia parametry trybu prostego dla termostatów
- D Aktywuje tryb prosty wszystkich urządzeń
- E Aktywuje programy tygodniowe dla wszystkich urządzeń

Ogólny tryb OFF

Ta funkcja umożliwia wyłączenie wszystkich urządzeń

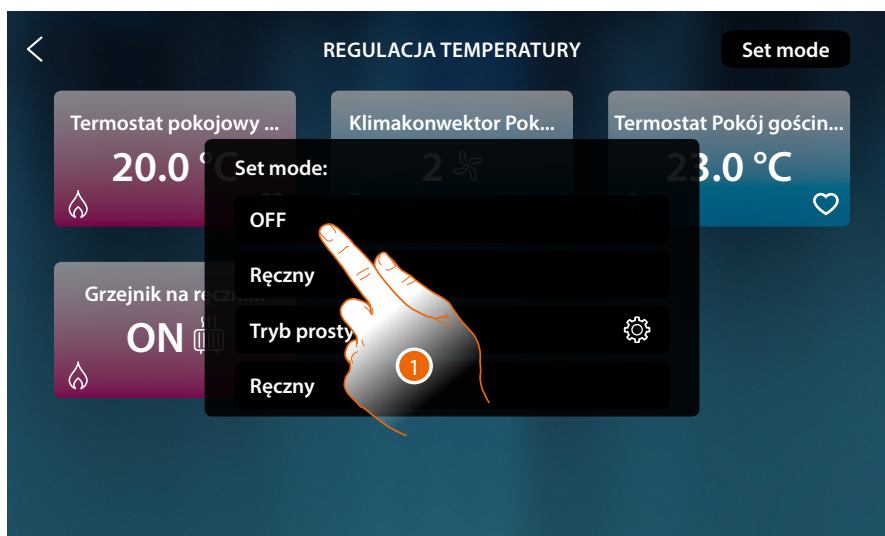

1. Wybierz żądany tryb

Teraz termostaty są w trybie ochrony, grzejnik na ręczniki i klimakonwektor w pozycji OFF

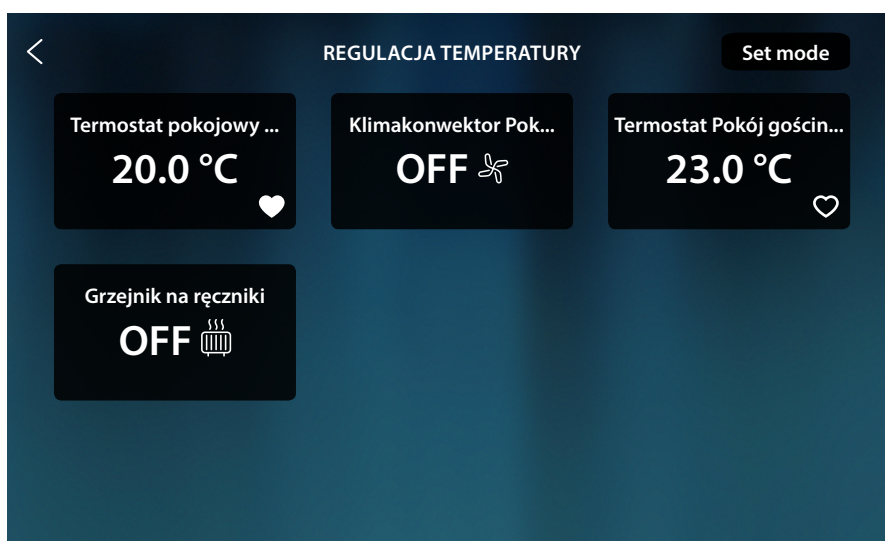

Ogólny tryb ręczny

Ta funkcja pozwala regulować temperaturę wszystkich termostatów i odpowiednio je włączyć lub wyłączyć, podczas gdy grzejniki na ręczniki i klimakonwektory są włączone.

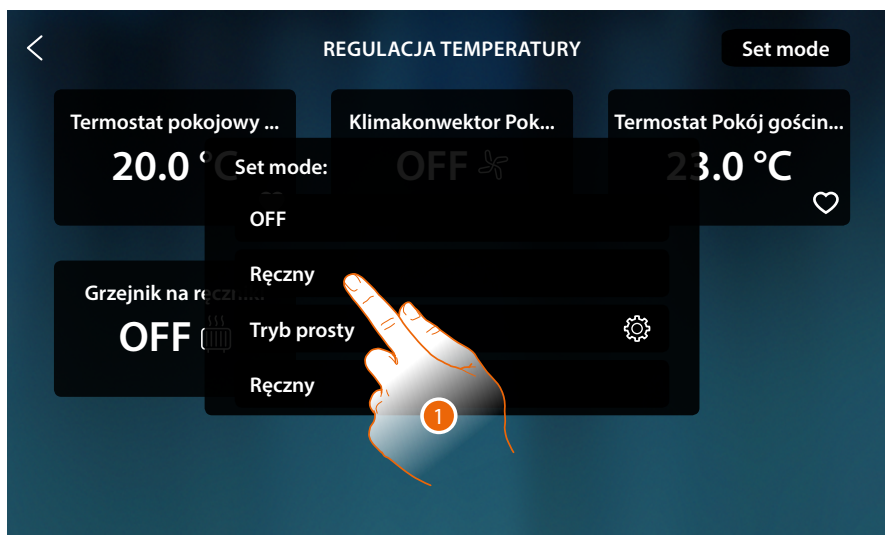

1. Wybierz żądany tryb

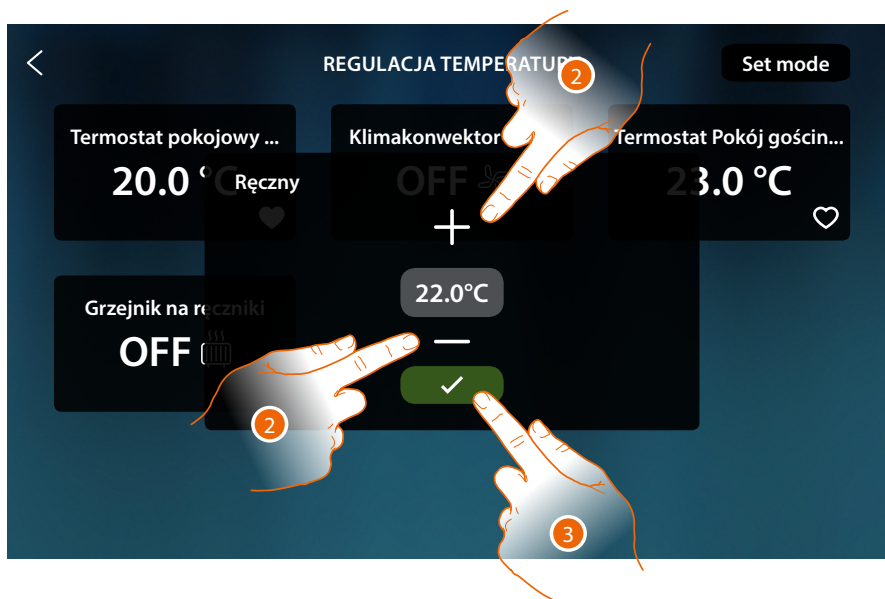

2. Dotknij, aby ustawić temperaturę (tylko termostaty)
3. Dotknij aby potwierdzić.

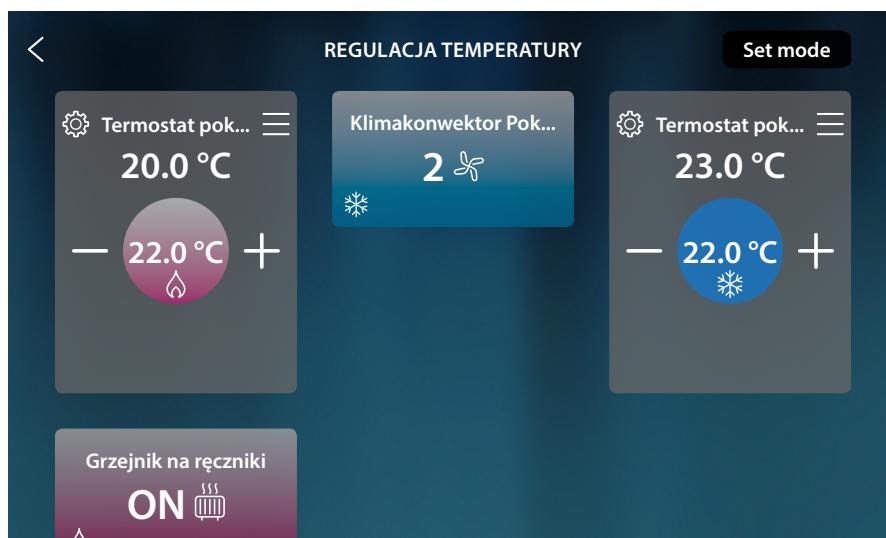

Dla termostatów została ustawiona zaprogramowana temperatura (jeśli jest inna niż zmierzona, system włącza się).

Grzejniki na ręczniki włączają się, a klimakonwektory włączają się z aktualną prędkością wentylatora.

Ogólny tryb prosty

Ta funkcja pozwala aktywować tryb prosty dla wszystkich urządzeń, każdy typ (termostaty, grzejniki na ręczniki i klimakonwektor) ma określony tryb prosty.

Tylko dla termostatów można modyfikować parametry trybu prostego z HOMETOUCH, aby modyfikować parametry innych typów, patrz odpowiedni akapit w instrukcji użytkownika MyHOMEServer1.

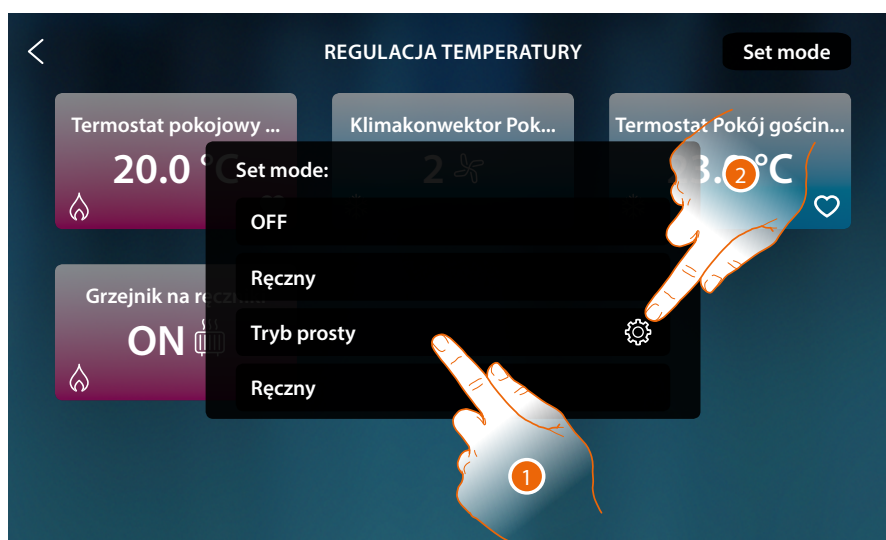

1. Dotknij, aby aktywować odpowiedni tryb prosty dla każdego urządzenia
2. Dotknij, jeśli chcesz zmienić tryb prosty termostatów

Za pomocą tego programowania można ustawić jedną wartość na dzień, a drugą na noc. W ten sposób możesz automatycznie regulować temperaturę w domu przez 24 godziny. W poniższym przykładzie chcemy ustawić temperaturę 20 °C na dzień a na noc 18 °C.



1. Dotknij, aby wprowadzić godzinę rozpoczęcia przedziału czasowego dnia



2. Dotknij, aby wybrać godzinę
3. Dotknij, aby zdefiniować temperaturę dla przedziału czasowego dnia



4. Dotknij, aby wybrać temperaturę



5. Powtórz operację dla przedziału czasu Noc, a następnie dotknij, aby zapisać



6. Dotknij, aby zapisać ustawienia

Tryb Tygodniowy

Ta funkcja pozwala aktywować wszystkie programy tygodniowe specyficzne dla każdego urządzenia.

Aby zmodyfikować parametry programu, zobacz odpowiedni akapit w instrukcji użytkownika MyHOMEServer1.

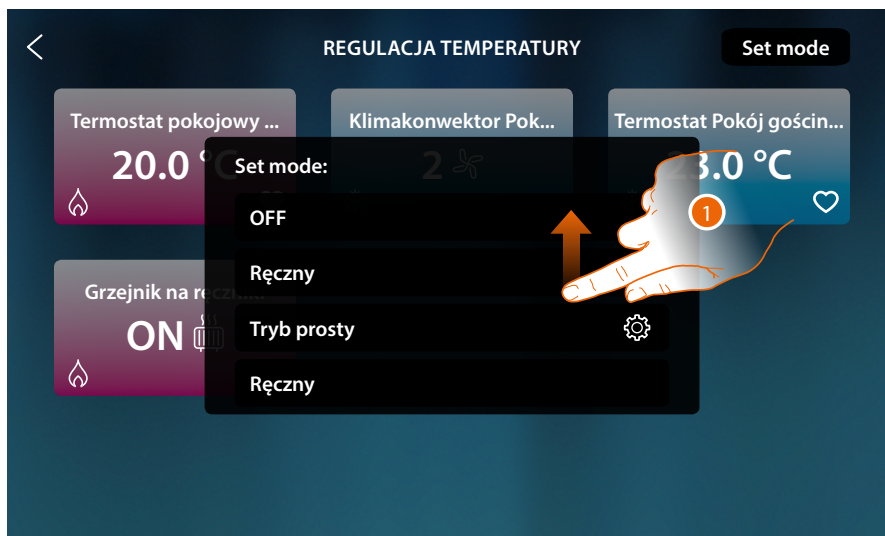

1. Przewiń, aby wyświetlić wszystkie programy tygodniowe

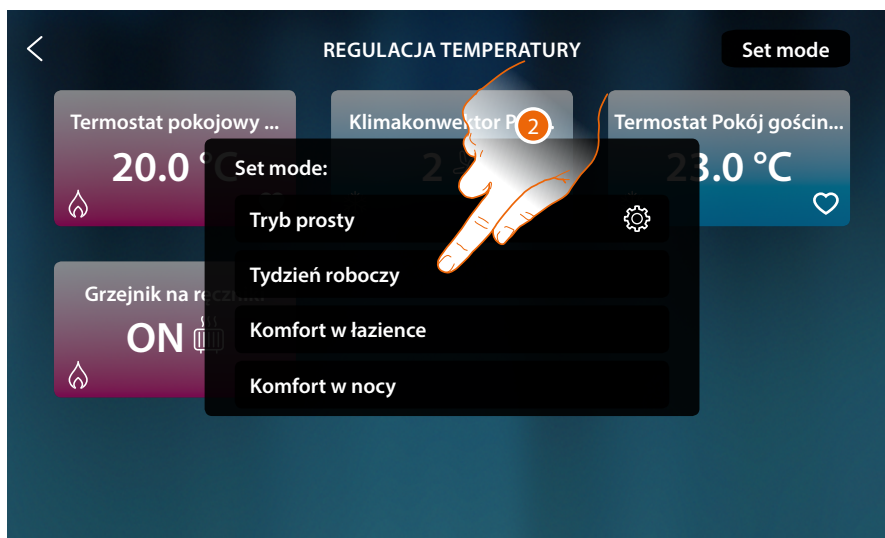

2. Dotknij, aby aktywować program tygodniowy spośród dostępnych

Antywłamaniowy



W tej sekcji możesz wyświetlić stan systemu antykradzieżowego, awarie w toku, wyświetlić stan i aktywować partycje oraz włączyć system antykradzieżowy poprzez scenariusze włączenia.

Uwaga: ta funkcja jest dostępna tylko w przypadku posiadania Systemu Przeciwkradzieżowego BTicino (4200, 4201, 4203 centrale alarmowe), a instalator wykonał połączenie z panelem sterowania za pomocą odpowiedniej procedury w MyHOME_Up.

Uwaga: Nie wszystkie funkcje przedstawione w tej instrukcji są dostępne we wszystkich krajach. Sprawdź u swojego dealera, jakie funkcje są dostępne na własnym rynku.



- A Wskazuje stan systemu za pomocą kolorów:
Brak koloru = system antykradzieżowy wyłączony
Zielony = system antykradzieżowy włączony (przynajmniej jeden scenariusz lub partycja zostały włączone).
Czerwony ciągły = wystąpił alarm i przejęto go (tj. obejrzano, ale nie rozwiązano przez rozbrojenie systemu i usunięcie przyczyny alarmu)
Czerwona migająca = alarm w toku

- B Wskazuje stan systemu za pomocą ikony:
 System antykradzieżowy włączony
 System antykradzieżowy wyłączony.
 System antykradzieżowy w stanie alarmu (alarm w co najmniej jednej partycji).

C Scenariusz włączenia aktywny

„Nazwa scenariusza” (np. Noc)	Partycje włączone zgodnie ze wstępnie skonfigurowanym scenariuszem w centrali.
„Częściowo włączony”	Partycje wprowadzone ręcznie na stronie Partycje

D Liczba włączonych partycji.

- Dotknij, aby otworzyć stronę Antywłamaniowy

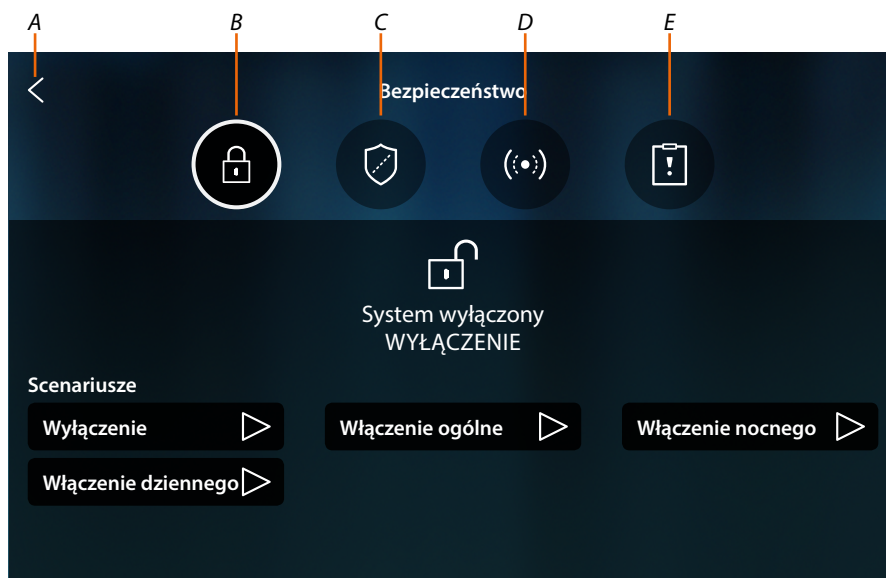

- A Powrót do strony głównej
- B Scenariusze włączenia
- C Partycje
- D Strefy
- E Alarmy/Awarie

Podstawowe pojęcia

W tym paragrafie zostaną użyte określenia służące do identyfikacji koncepcji i funkcji Systemu antykradzieżowego.

Partycje:

partycje to obszary, na które twój dom jest podzielony według agregacji logicznej lub funkcjonalnej.

Na przykład partycja „wolumetryczna noc” obejmuje łazienkę i dwuosobową sypialnię.

Strefy:

strefy są urządzeniami do wykrywania wtargnięcia, które tworzą System antykradzieżowy.

Na przykład kontakt drzwi bezpieczeństwa, wykrywacz podczerwieni kuchni itp.

Scenariusze włączenia:

włączenia są scenariuszami aktywacji twojego systemu antykradzieżowego.

Na przykład scenariusz „włączenia nocnego” włącza alarm w partycjach obwodowych wewnętrznych, obwodowych zewnętrznych, wolumetrycznych dziennych i wolumetrycznych zewnętrznych, ale nie w wolumetrycznej partycji nocnej.

W ten sposób system będzie włączony w całym domu i na zewnątrz z wyjątkiem łazienki i sypialni (wolumetryczna partycja nocna), gdzie będziesz się mógł swobodnie poruszać.

Scenariusze włączenia

Na tej stronie możesz wprowadzić system antykradzieżowy poprzez scenariusze włączenia.



- A Wyświetla stan systemu
 - B Wyświetla aktywny scenariusz włączenia
 - C Scenariusze włączenia dostępne w systemie
1. Dotknij scenariusz włączenia spośród proponowanych



2. Wprowadź kod, jeśli jest wymagany
3. Dotknij aby potwierdzić

Komunikat wskazuje, że scenariusz włączenia został wykonany i że system został włączony do partycji, które są częścią scenariusza.

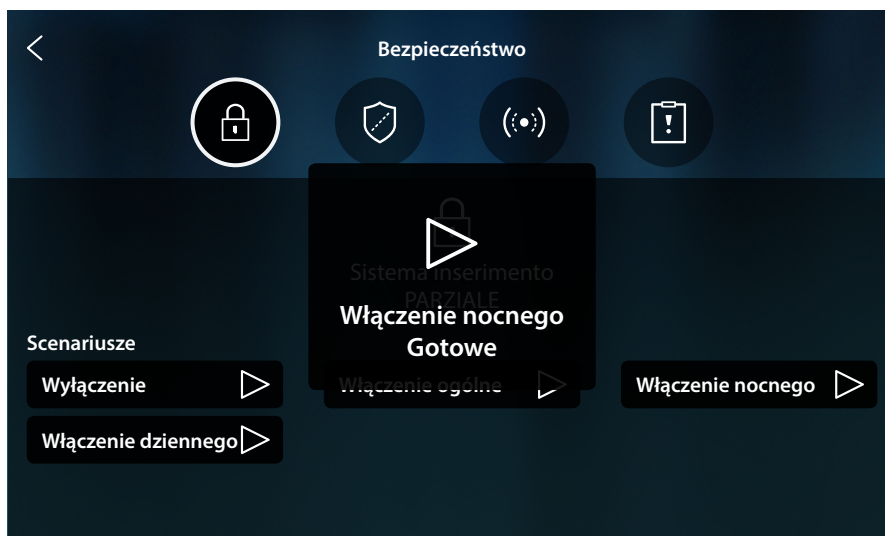

Partycje

Na tej stronie możesz szybko przejrzeć i włączyć partycje twojego systemu antywłamaniowego bez korzystania ze scenariuszy włączenia.

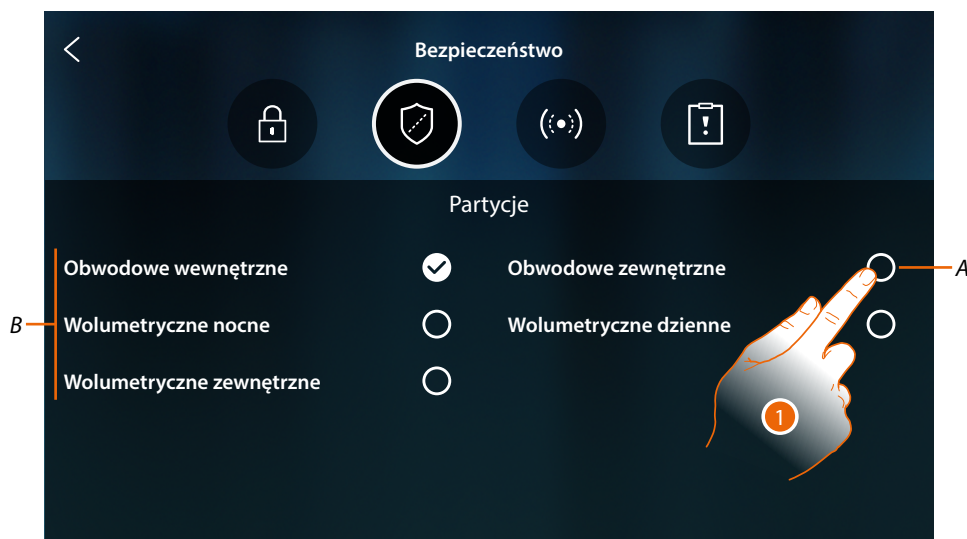

A Wyświetla stan partycji:

- Partycja wyłączona
- Partycja włączona
- Partycja w stanie alarmu

B Wyświetla partycje, na które jest podzielony twój system.

1. Dotknij, aby włączyć partycję.



2. Wprowadź kod, jeśli jest wymagany

3. Dotknij aby potwierdzić

Komunikat informuje, że system został włączony we wskazanej partycji.



Strefy

Na tej stronie możesz wyświetlić listę stref w systemie i, jeśli to konieczne, wyłączyć je, na przykład, aby wykluczyć czujnik okna, którego nie chcesz zabezpieczyć.

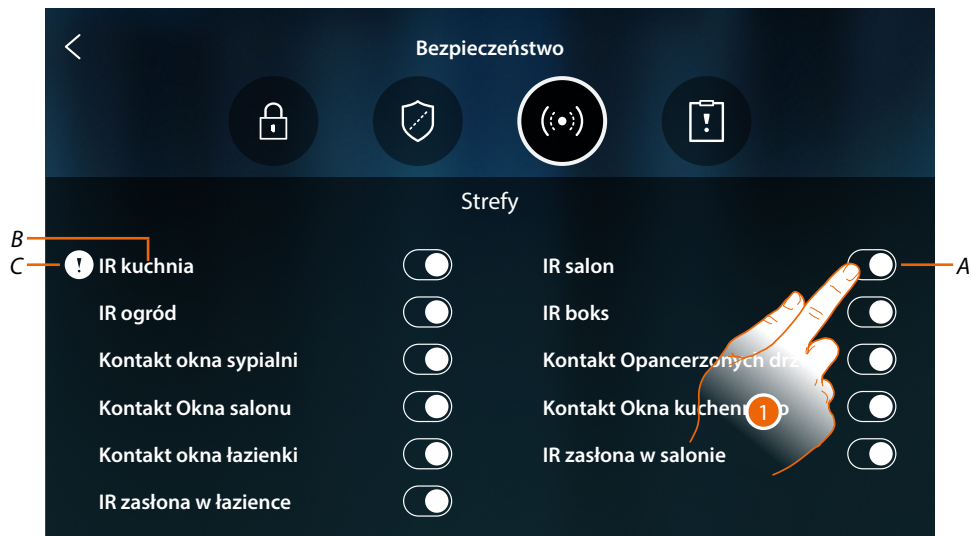

A Włącza/wyłącza strefę z systemu

B Nazwa strefy

C Strefa w stanie alarmu

1. Dotknij strefy, którą chcesz wykluczyć z systemu

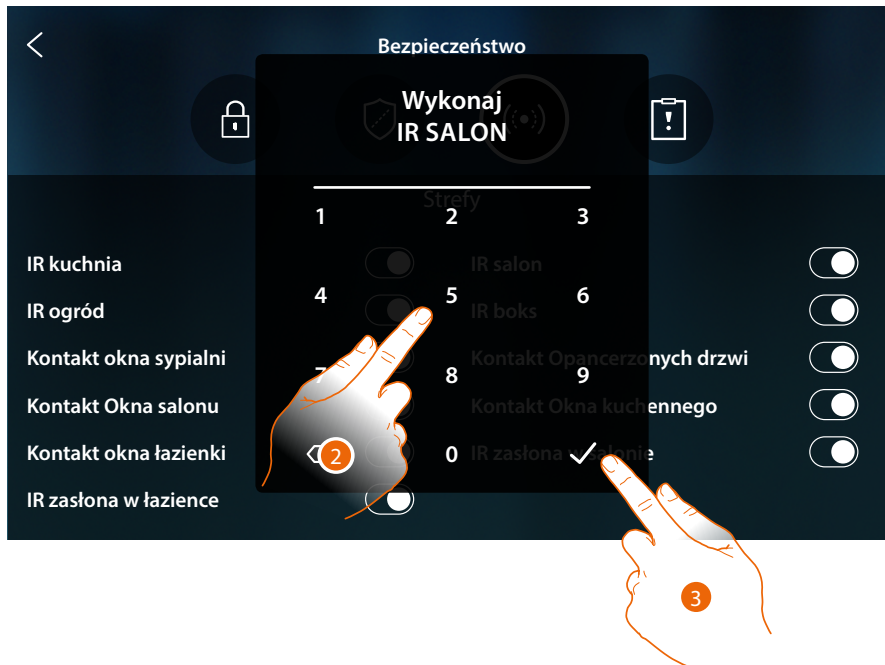

2. Wprowadź kod, jeśli jest wymagany

3. Dotknij aby potwierdzić.

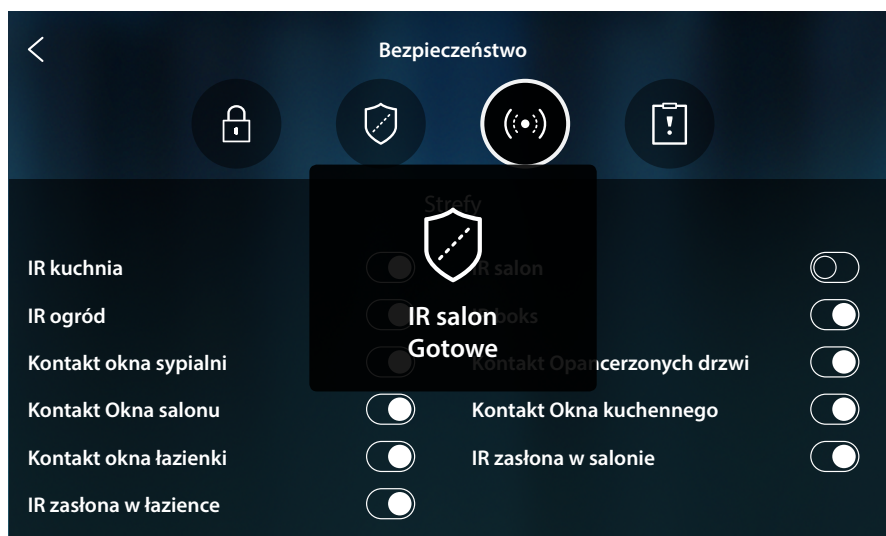

Komunikat informuje, że strefa jest teraz wykluczona z systemu i nie zostanie automatycznie włączona, dotknij ponownie, aby ją ponownie włączyć.

Uwaga: aby zapewnić poprawne działanie, twój instalator będzie musiał odpowiednio skonfigurować wykluczanie strefy.

Alarmy i usterki (wady):

Na tej stronie możesz wyświetlać usterki obecne w systemie i alarmy w toku.

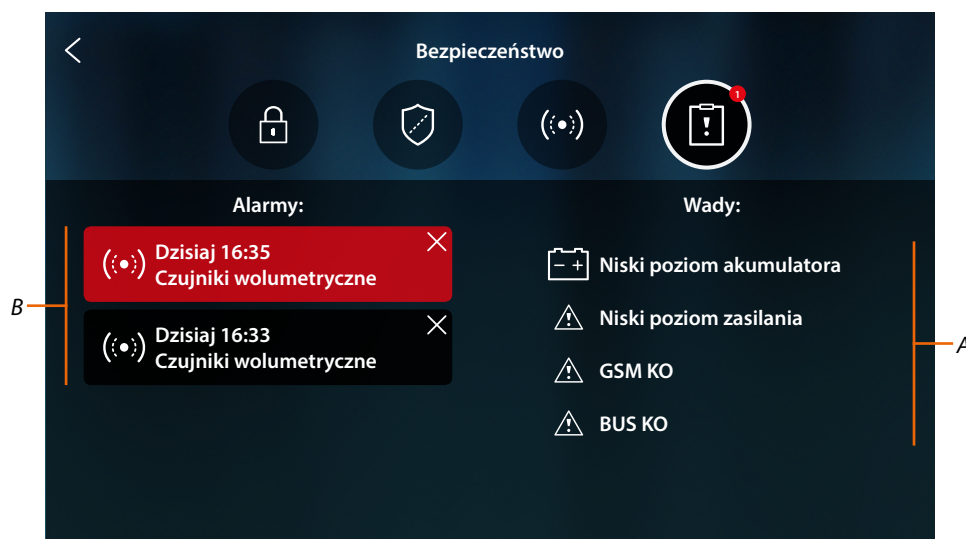

A Lista wad w toku

B Lista alarmów

Alarmy

Po wystąpieniu alarmu w systemie antykradzieżowym na stronie głównej pojawia się komunikat (czerwone migające pasmo)



1. Doknij, aby wyświetlić alarm

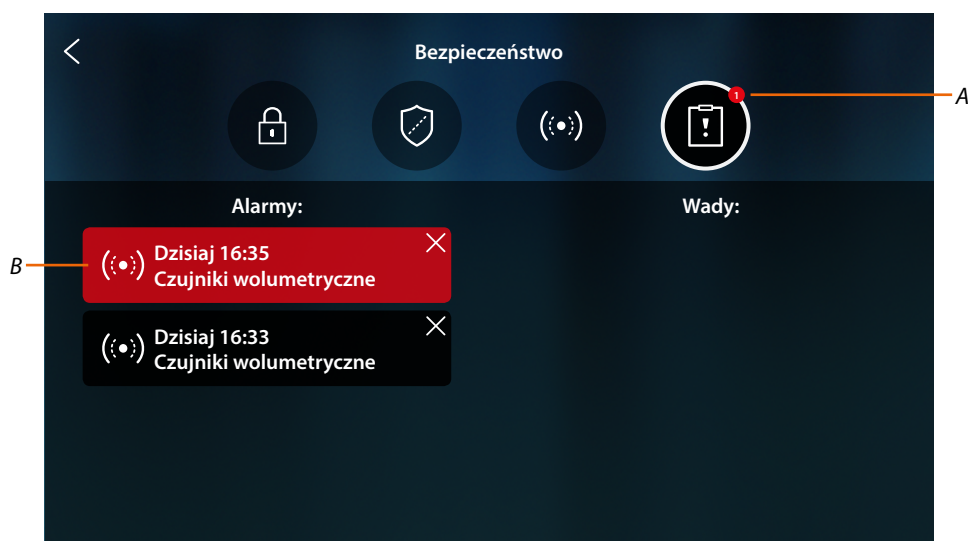

A Liczba alarmów w toku

B Panel alarmu

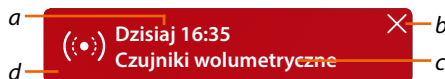

a Data/godzina alarmu

b Usuwa wskazanie alarmu

c Partycja, w której wystąpił alarm

d Kolor tła:







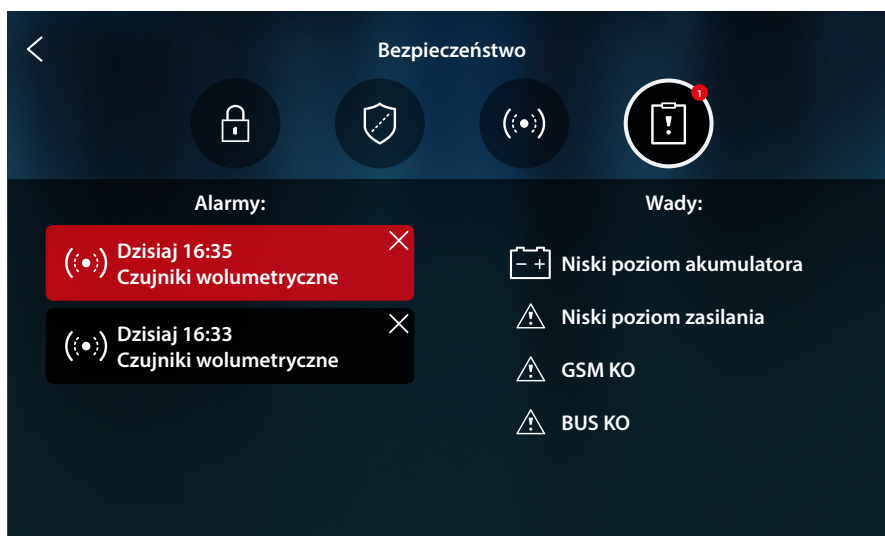

Czerwona = alarm w toku

Ciemny = alarm przejęty (już wyświetlony)

Usterki (wady)

Na tej stronie możesz wyświetlić bieżące wady w systemie.



-  **Niski poziom naładowania baterii:** napięcie baterii spada poniżej progu (w przypadku braku sieci)
-  **KO BUS:** problem z okablowaniem lub połączeniami kabla BUS
-  **KO Ethernet:** Problemy z siecią Ethernet (nieдоступna lub uszkodzona)
-  **Bezpieczniki KO:** bezpiecznik termiczny przechodzi w stan zabezpieczenia
-  **KO GSM:** sieć GSM jest niedostępna lub uszkodzona
-  **KO PSTN:** sieć PSTN jest niedostępna lub uszkodzona
-  **Zasilanie KO:** brak zasilania w centralce i/lub w przekaźniku bezprzewodowym
-  **Niskie napięcie zasilania:** napięcie wyjściowe z zasilacza spada poniżej progu
-  **Brak zasilania:** zasilacz jest uszkodzony i nie może dostarczyć wymaganej mocy do systemu

Zarządzanie obciążeniami

Aby skorzystać z funkcji Zarządzania obciążeniami, zaufany instalator musi najpierw poprawnie skonfigurować HOMETOUCH.



1. Dotknij, aby otworzyć sekcję Zarządzanie obciążeniami.

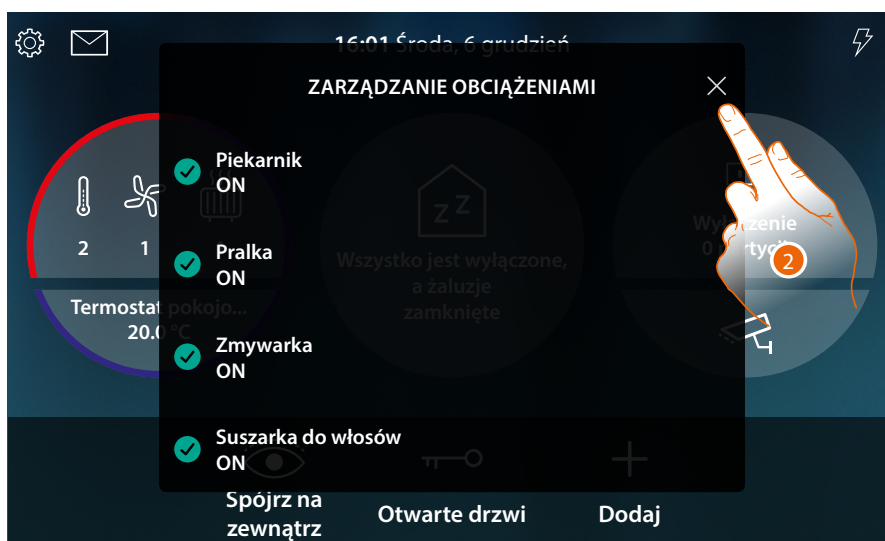

Na tej stronie możesz zobaczyć obciążenia kontrolowane przez centralę i ich status:

- ✔ obciążenie aktywne;
- ⚠ obciążenie wyłączone.

Aby zobaczyć zużycie swoich obciążeń, skorzystaj z aplikacji MyHOME_Up.

2. Dotknij, aby zamknąć stronę

Jeśli jednostka kontroli obciążenia dezaktywuje jedno lub więcej obciążeń z powodu przeciążenia zasilania, aby zapobiec odłączeniu licznika, na urządzeniu pojawi się okno z ostrzeżeniem/ zarządzaniem obciążeniami. Jeśli urządzenie zostało skonfigurowane przez instalatora, emituje również alarm dźwiękowy.



A Wskazanie liczby wyłączonych obciążeń

B Stan obciążenia wyłączone

C Przycisk ponownego włączenia obciążenia

1. Dotknij, aby ponownie aktywować obciążenie na 4 godziny.

Jeśli ponownie włączysz obciążenie, pozostanie ono włączone (jeśli nie zostanie przekroczony ustawiony maksymalny próg absorpcji) z wyższym priorytetem niż konfiguracja dokonana przez instalatora przez okres 4 godzin (aby dać Ci na przykład czas na zakończenie programu mycia pralki), a następnie system powróci do pracy zgodnie z początkową konfiguracją.

Po ponownym włączeniu obciążenia wskazanie znika.



2. Dotknij, aby zamknąć okno pop-up.



3. Wskazanie pozostaje nawet jeśli tylko jedno obciążenie pozostanie wyłączone. Dotknij, aby nim zarządzać.

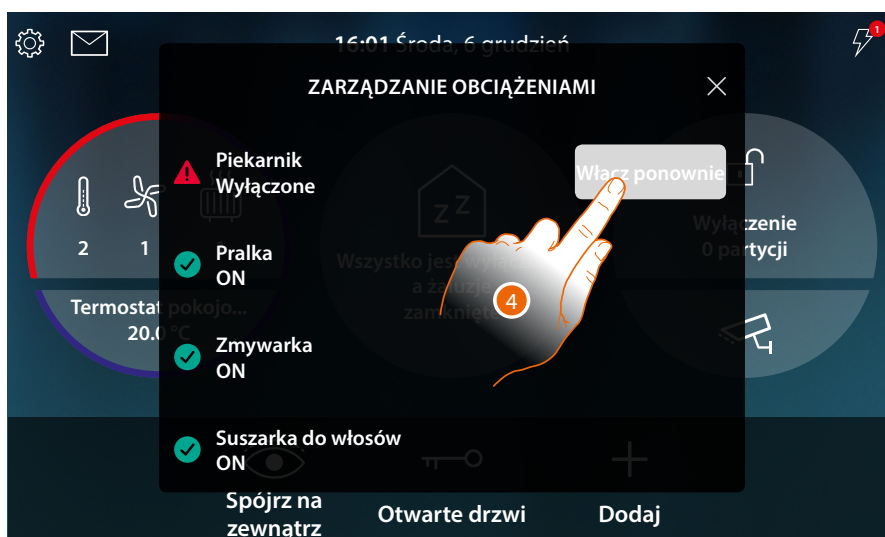

4. W sposób wymuszony i tymczasowo ponownie aktywuj obciążenie.



- A Teraz wszystkie obciążenia są aktywne

Korzystanie z funkcji z MyHOME_Up.

Funkcje automatyki domowej mogą być stosowane lokalnie za pomocą ikon na stronie głównej oraz dedykowanych stron, zilustrowanych powyżej, lub zdalnie, za pośrednictwem obiektów i funkcji dostępnych w App MyHOME_Up.

Pobierz aplikację MyHOME_Up ze sklepów...

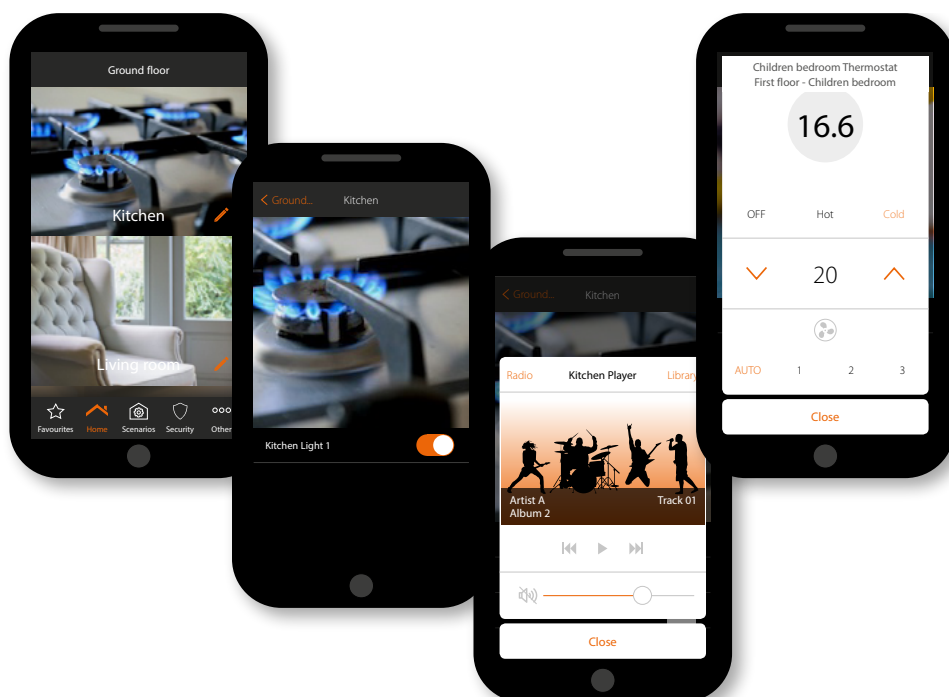

...i używaj jej do zdalnego sterowania domem

Więcej informacji można znaleźć w instrukcji obsługi systemu MyHOME_Up do pobrania ze strony internetowej:

www.homesystems-legrandgroup.com



Ustawienia

Po zainstalowaniu i podłączeniu HOMETOUCH, musisz wykonać podstawowe ustawienia, aby zacząć z niego korzystać.







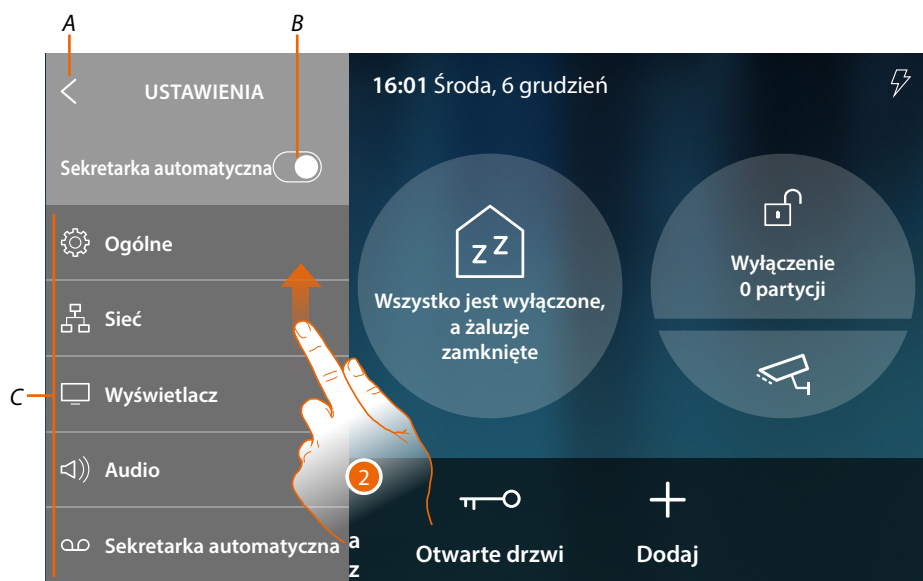

Uwaga: dostępne funkcje i ustawienia zależą od wyboru dokonanego na początku (wideodomofonii, automatyki domowej lub obu) oraz funkcji zawartych w powiązonym urządzeniu MyHOMEServer1.



1. Dotknij, aby otworzyć rozwijane menu Ustawienia

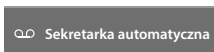

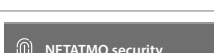
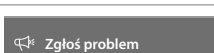
- A Zamyka rozwijane menu
 - B Włącz/wyłącz **funkcję Sekretarka** automatyczna
 - C Lista ustawień
2. Przewiń, aby wyświetlić inne ustawienia

	<p>Ustawia ogólne parametry, takie jak: Data i godzina/Język/Informacje</p>
	<p>Wyświetla/zmienia technologię, za pomocą której urządzenie jest podłączone do sieci domowej (Wi Fi, Ethernet) i modyfikuje jego parametry</p>
	<p>Reguluje jasność i zmienia obraz tła wyświetlacza, włącza/wyłącza działanie czujnika zbliżeniowego.</p>
	<p>Łączy dzwonki z niektórymi wydarzeniami i reguluje ich głośność</p>
	<p>Włącza/wyłącza funkcję automatycznej sekretarki, ustawia jakość nagrywanego wideo, włącza/wyłącza i nagrywa wiadomość powitalną.</p>
	<p>Wyświetla listę użytkowników powiązanych z urządzeniem i podłączone do niego smartfony. Odłącza poszczególne smartfony lub użytkownika.</p>
	<p>Wyświetla dostępność aktualizacji firmware i jeśli to konieczne, przystępuje do pobierania i instalacji.</p>
	<p>Umożliwia podłączenie kamer NETATMO do aplikacji i urządzenia</p>
	<p>Pozwala zgłosić problem, który wystąpił, i wysłać wiadomość do serwisu pomocy.</p>
	

Ogólne

W tej sekcji obecne są ustawienia o charakterze ogólnym.

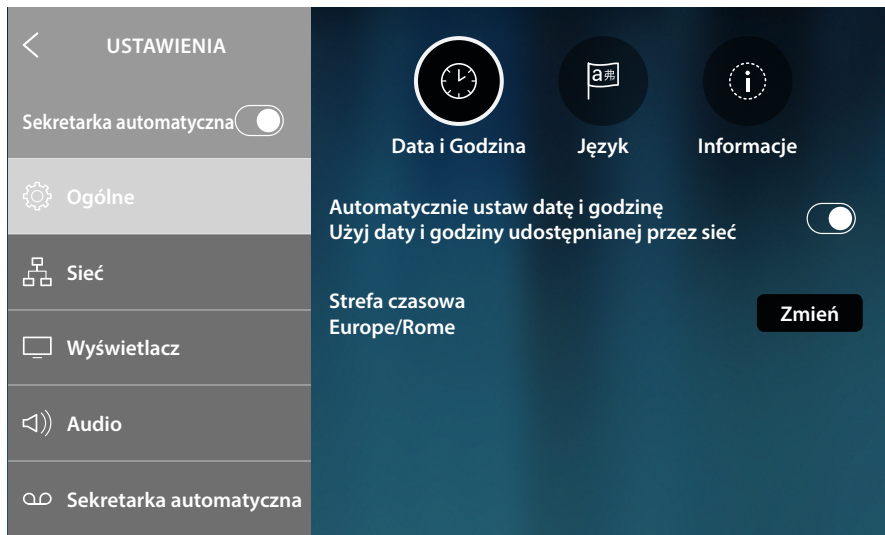

Data i godzina

Ustaw bieżącą datę i godzinę.



A

A Wskazanie aktualnej strefy czasowej

Podstawowe ustawienie polega na tym, że czas i data są aktualizowane automatycznie przez serwer NTP. Network Time Protocol, w skrócie NTP, to protokół służący do synchronizacji zegarów w systemie automatycznego zbierania prawidłowych danych z Internetu.

1. Dotknij, aby zmienić strefę czasową

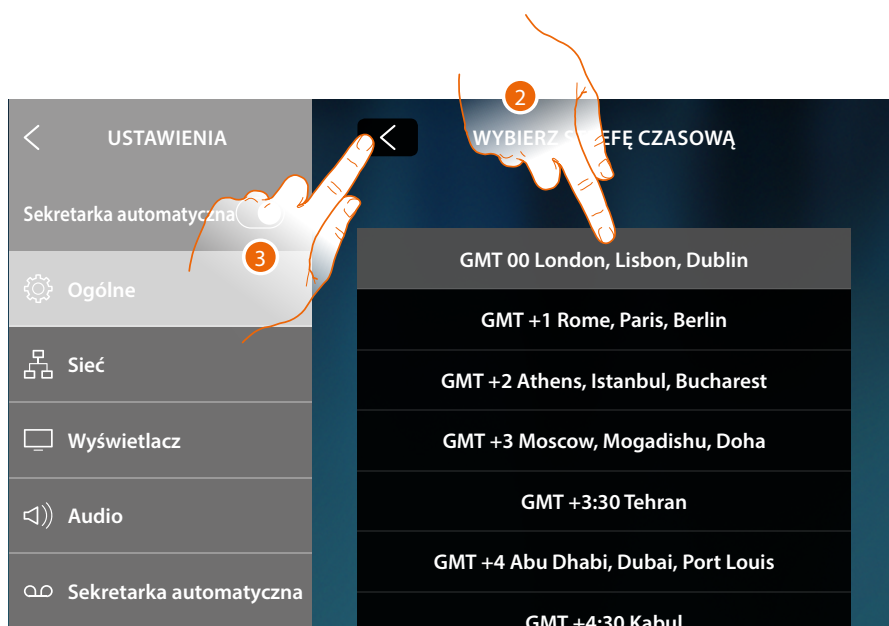

2. Wybierz strefę czasową swojego obszaru geograficznego
3. Dotknij aby potwierdzić.



4. Zmiana strefy czasowej wymaga ponownego uruchomienia urządzenia, dotknij, aby kontynuować

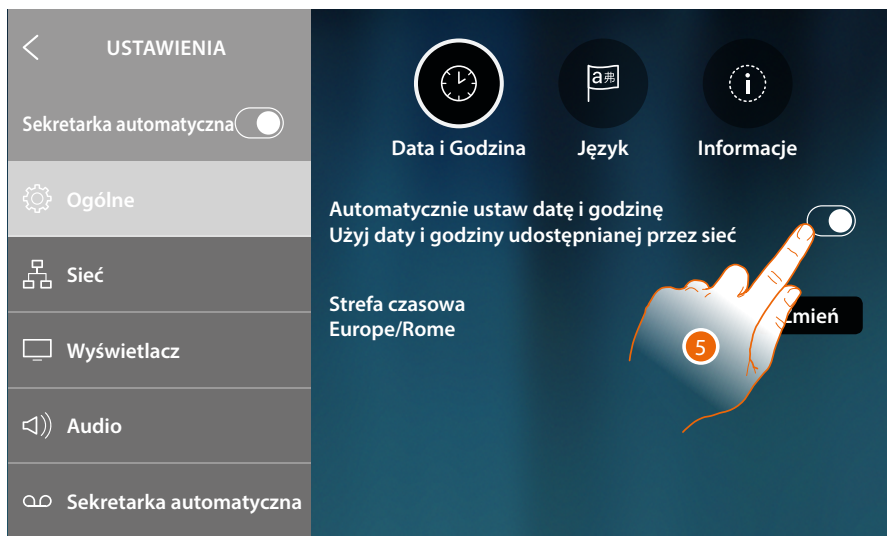

5. Dotknij, aby wyłączyć automatyczną funkcję daty i czasu oraz ustawić datę i czas ręcznie

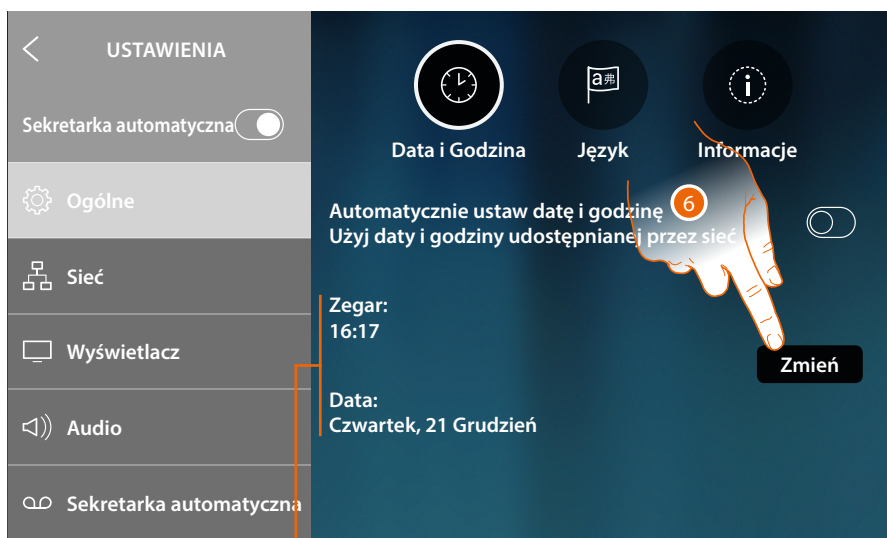

A

A Aktualna data i godzina

1. Dotknij, aby ręcznie zmienić godzinę i datę

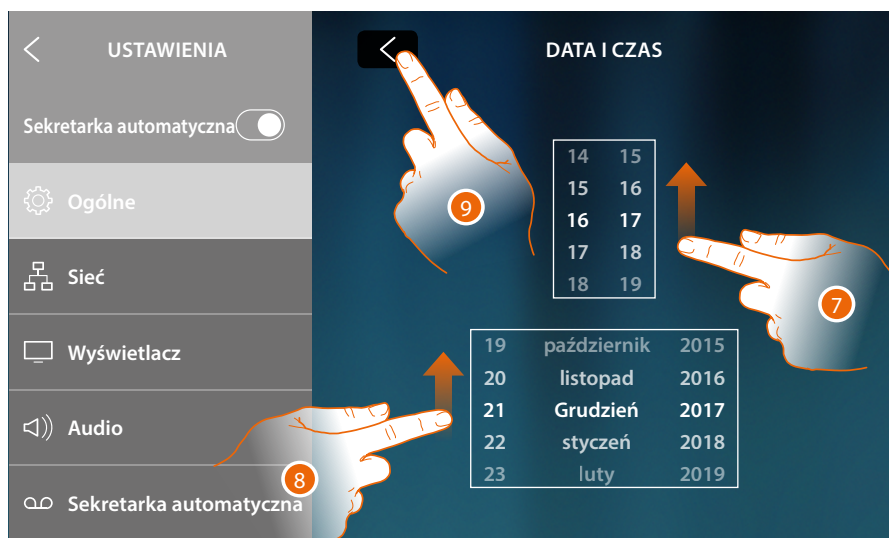

7. Przewiń, aby ustawić godzinę
8. Przewiń, aby ustawić datę
9. Dotknij, aby zakończyć.

Język

Ustaw język urządzenia

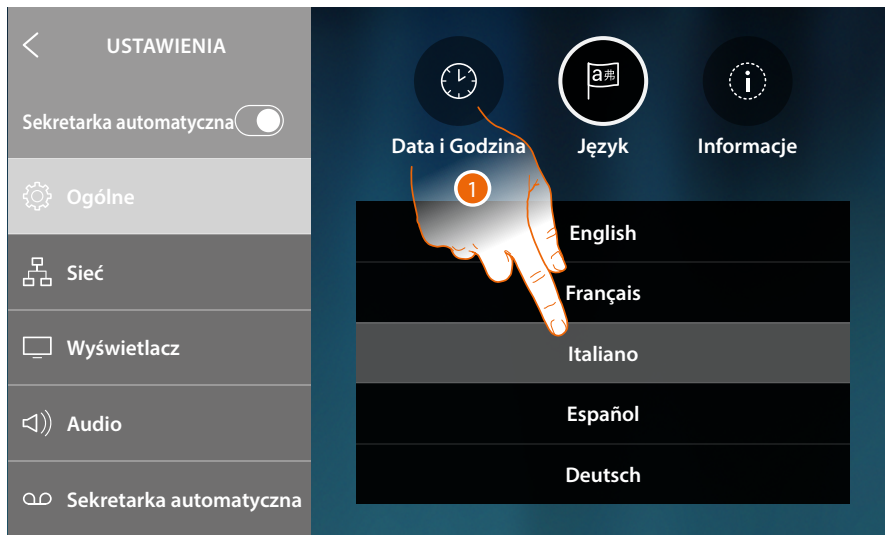

1. Dotknij ikony języka do ustawienia

Informacje

W tej sekcji możesz teraz wyświetlić pewne informacje dotyczące konfiguracji urządzenia.

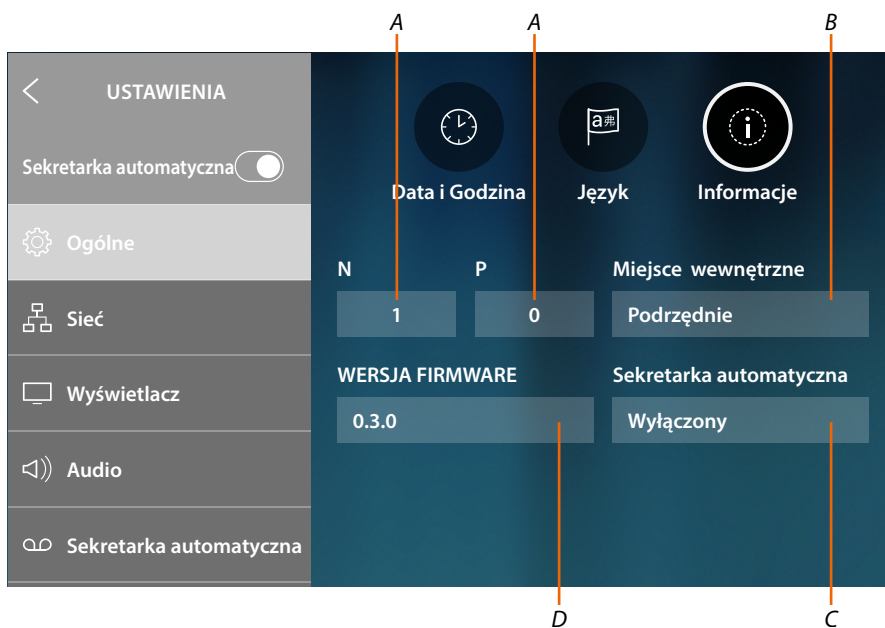

- A Wyświetla wartość konfiguratora N (adres urządzenia) i wartość konfiguratora P (adres PZ, którego zamek otwiera się z AW w spoczynku, i do którego adresowane jest samowłoczenie)
- B Wyświetla, czy urządzenie jest główne czy podrzędne. Główne urządzenie jest jedynym urządzeniem umożliwiającym przesyłanie połączeń przychodzących do aplikacji i zarządzanie automatyczną sekretarką. W każdym mieszkaniu może być tylko jedno główne urządzenie
- C Wyświetla informację, czy funkcja automatycznej sekretarki jest włączona/wyłączona
- D Zainstalowana wersja firmware

Sieć

W tej sekcji możesz zobaczyć, za pomocą jakiej technologii twoje urządzenie jest podłączone do sieci domowej (Wi-Fi, ethernet) i ewentualnie ją zmienić lub zmienić jej parametry

Uwaga: wybór jednej technologii łączenia wyklucza inne, możesz zmienić wybór w dowolnym momencie.



A Wskazanie statusu i rodzaju połączenia

Połączenie WI-FI		Podłączenie do sieci Ethernet	
	Wybrana technologia Wi-Fi Internet KO		Wybrana technologia Ethernet Internet KO
	Wybrana technologia Wi-Fi Internet OK		Wybrana technologia Ethernet Internet OK

B Typ połączenia aktywny

1. Dotknij, aby wybrać typ połączenia

Połączenie z siecią za pomocą technologii Wi-Fi

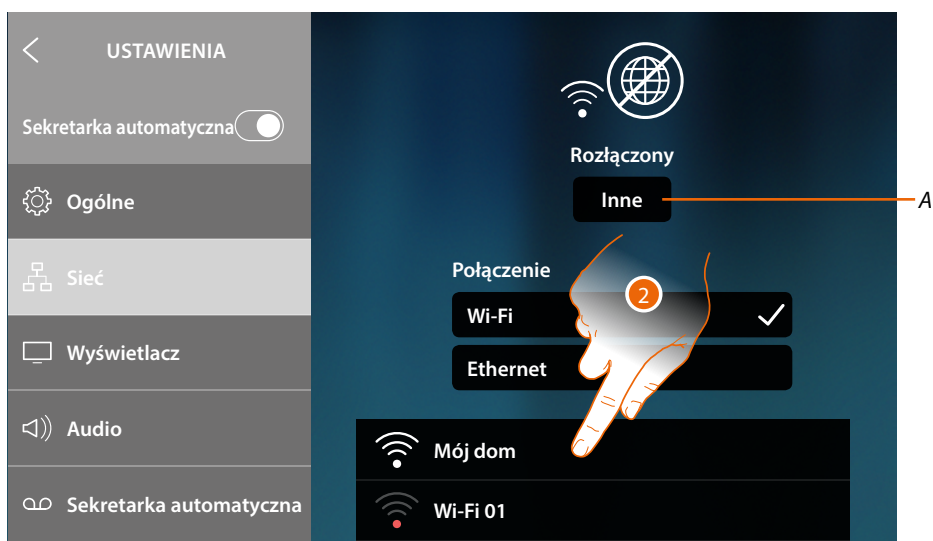

A Otwiera stronę, aby wybrać ukryte sieci

2. Wybierz swoją sieć domową, do której podłączyć urządzenie

Uwaga: twoja sieć domowa musi posiadać następujące cechy:

- IEEE 802.11 b / g / n (2,4 GHz), 13 kanałów
- Obsługiwane metody uwierzytelniania i szyfrowania:
 - Sieci OPEN WPA-PSK
 - w tym TKIP WPA2-PSK
 - w tym WEP 64-bit AES (5-cyfrowy kod ASCII lub 10 cyfr szesnastkowych)
 - WEP 128 bitów (kod 13-cyfrowy ASCII lub 26 cyfr szesnastkowych)
 - Uwierzytelnianie WPA (obsługiwane przez WPA2-PSK)



3. Wprowadź hasło (jeśli jest wymagane)

4. Dotknij, aby podświetlić hasło

5. Dotknij aby potwierdzić.

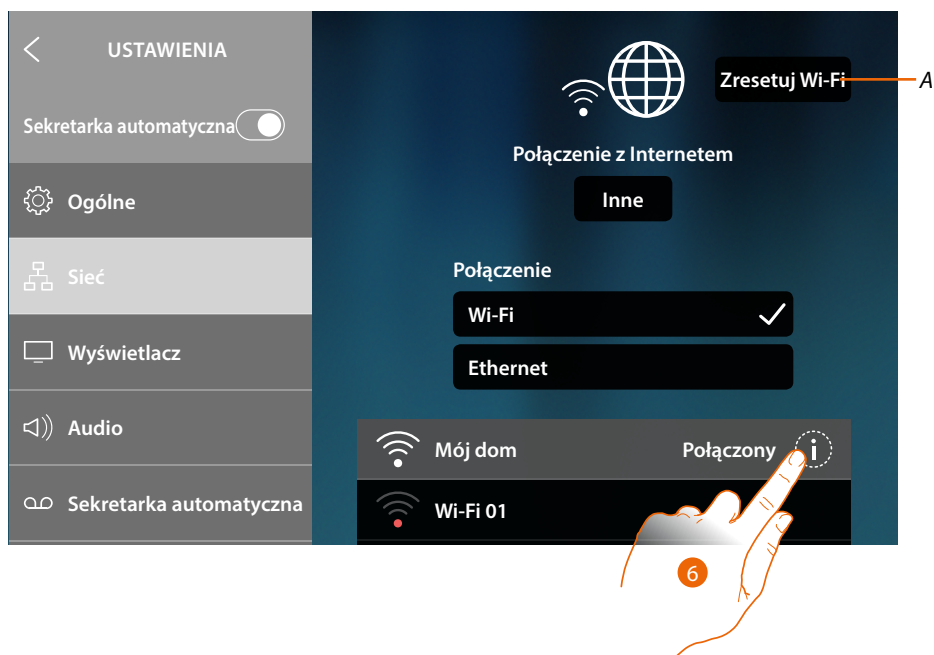

A Zresetuj ustawienia wszystkich Wi-Fi

Uwaga: po usunięciu danych musisz ponownie wprowadzić hasło Wi-Fi, z którym chcesz się połączyć.

6. Dotknij, aby wyświetlić lub zmienić parametry połączenia lub zapomnieć sieć

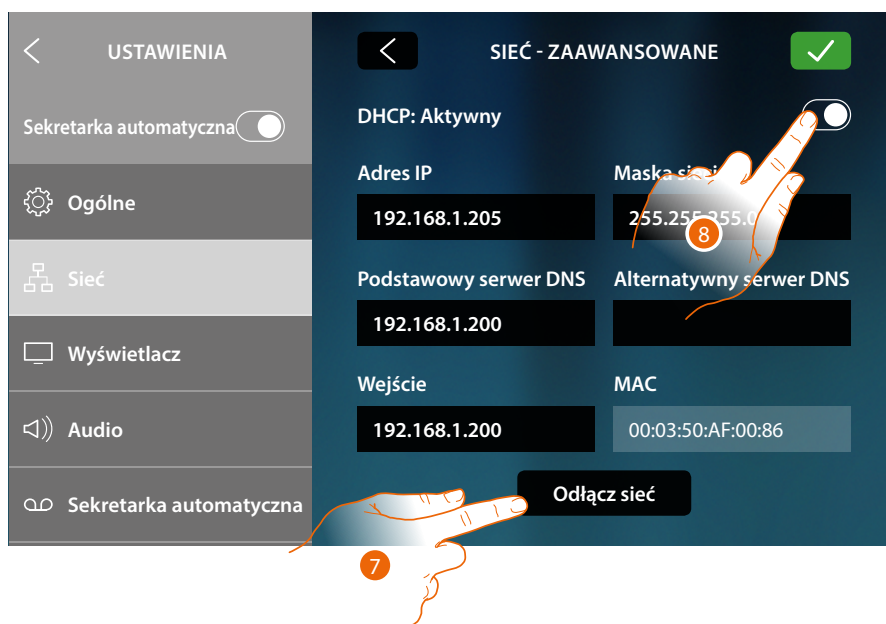

Tryb DHCP jest włączony jako ustawienie podstawowe.

Po podłączeniu sieć zostanie zapisana przez urządzenie, a nawet jeśli połączysz się z inną siecią i potem wrócisz do niej, nie będziesz musiał ponownie wprowadzać hasła.

7. Dotknij, aby zapomnieć sieć; jeśli nadal będziesz łączyć się z tą siecią, będziesz musiał ponownie wprowadzić hasło.

Uwaga: naciśnięcie tego przycisku powoduje natychmiastowe wykonanie funkcji bez komunikatu potwierdzającego.

8. Dotknij, aby wyłączyć tryb DHCP i modyfikować parametry ręcznie



9. Wprowadź nowe parametry sieci

- **Adres IP, maska sieci i DNS:** typowe parametry sieci z protokołem TCP / IP, niezbędne do identyfikacji urządzenia w sieci lokalnej.
- **Brama:** adres IP routera/punktu dostępowego.

Uwaga: zanim się zmieni wartości domyślne, należy skontaktować się z administratorem sieci. Nieprawidłowe wartości powodują brak aktywacji usługi, jak również błędy komunikacyjne innych urządzeń sieciowych.

10. Dotknij aby potwierdzić.

Podłączenie do sieci za pomocą technologii Ethernet

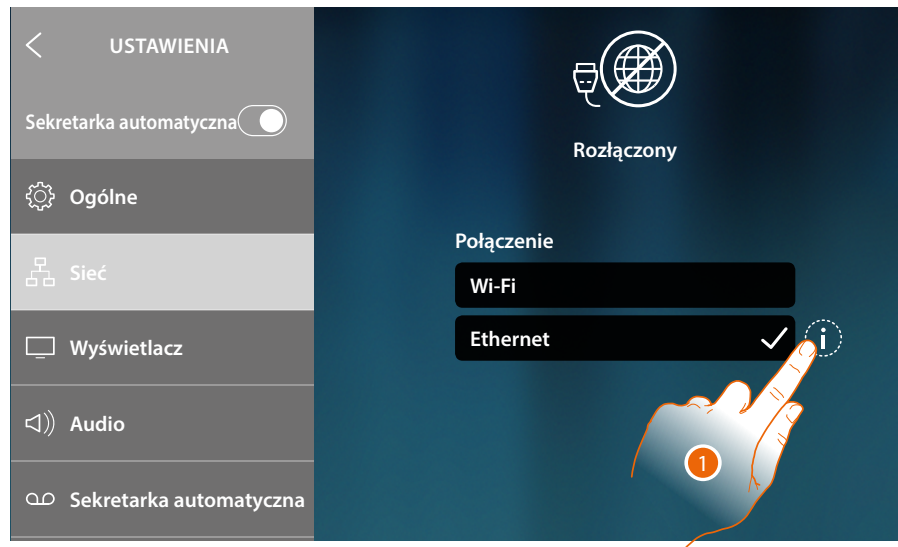

1. Dotknij, aby wyświetlić lub zmienić parametry sieci

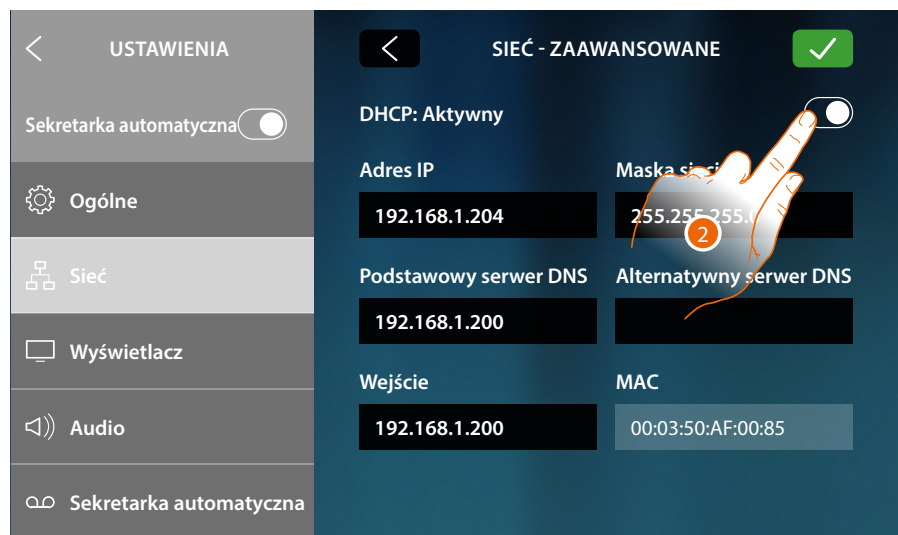

Tryb DHCP jest włączony jako ustawienie podstawowe

2. Dotknij, aby wyłączyć tryb DHCP i modyfikować parametry ręcznie.



3. Wprowadź nowe parametry sieci

- **Adres IP, maska sieci i DNS:** typowe parametry sieci z protokołem TCP / IP, niezbędne do identyfikacji urządzenia w sieci lokalnej.
- **Brama:** adres IP routera/punktu dostępowego.

Uwaga: zanim się zmieni wartości domyślne, należy skontaktować się z administratorem sieci. Nieprawidłowe wartości powodują brak aktywacji usługi, jak również błędy komunikacyjne innych urządzeń sieciowych.

4. Dotknij aby potwierdzić

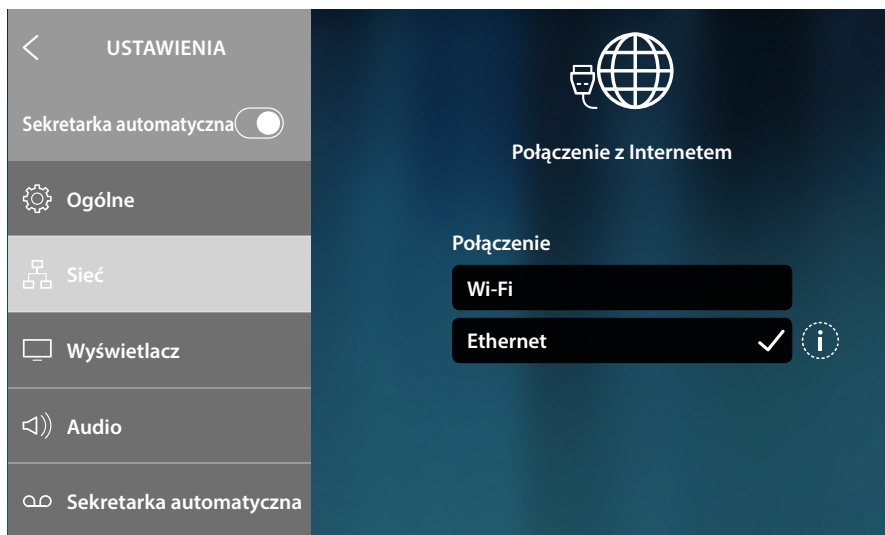

Urządzenie jest teraz połączone za pośrednictwem sieci Ethernet

Wyświetlacz

W tej sekcji możesz regulować jasność i zmieniać obraz tła wyświetlacza, włączać/wyłączać działanie czujnika zbliżeniowego.

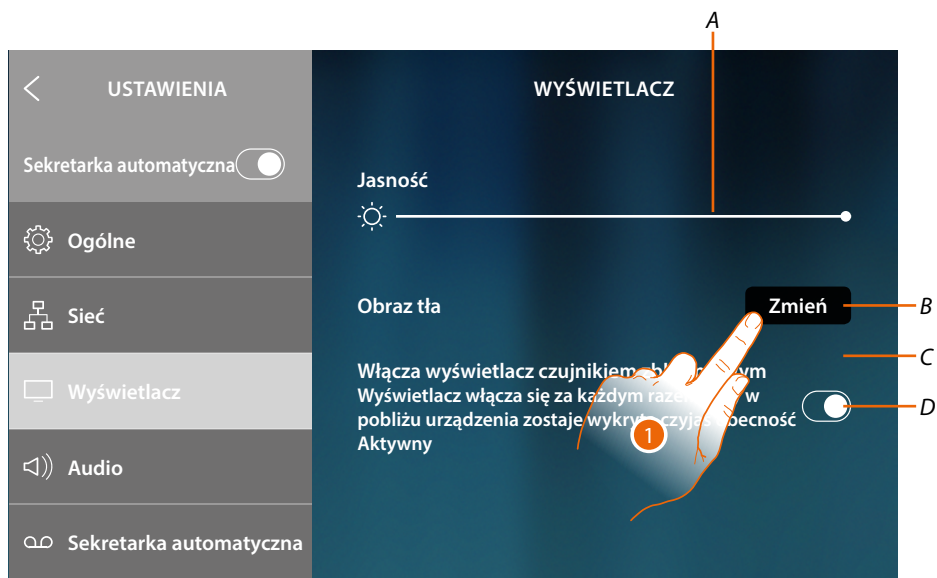

A Wyreguluj jasność wyświetlacza, przeciągnij kursor, aby zwiększyć/zmniejszyć jasność

B Zmień obraz tła, wybierając go spośród dostępnych

C Aktualny obraz tła

D Włacza/wyłącza działanie czujnika zbliżeniowego

Uwaga: skuteczność wykrywania czujnika zależy nie tylko od odległości, ale również od innych czynników, takich jak temperatura i/lub współczynnik odbicia materiału, z którego wykonany jest przedmiot przed czujnikiem.

1. Dotknij, aby zmienić obraz tła

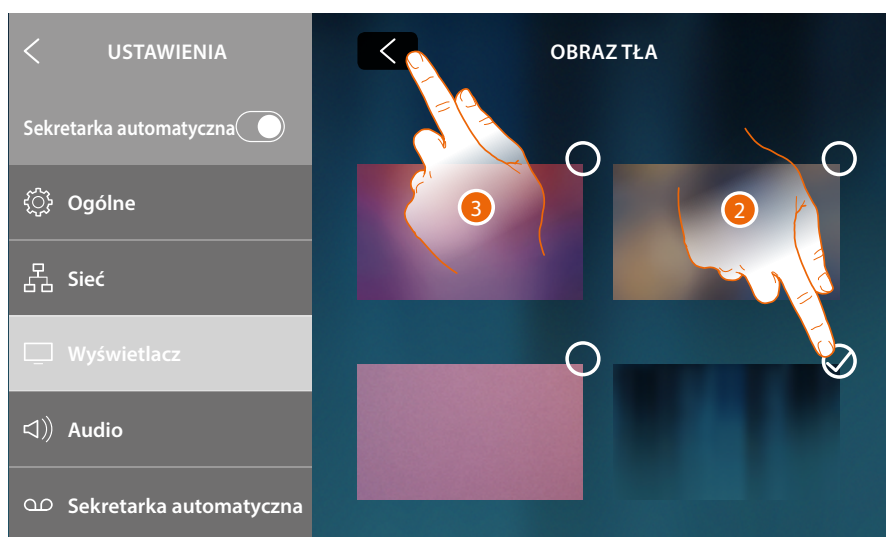

2. Dotknij, aby wybrać nowy obraz tła

3. Dotknij, aby zakończyć.

Audio

W tej sekcji możesz połączyć dźwięki z niektórymi zdarzeniami i wyregulować ich głośność

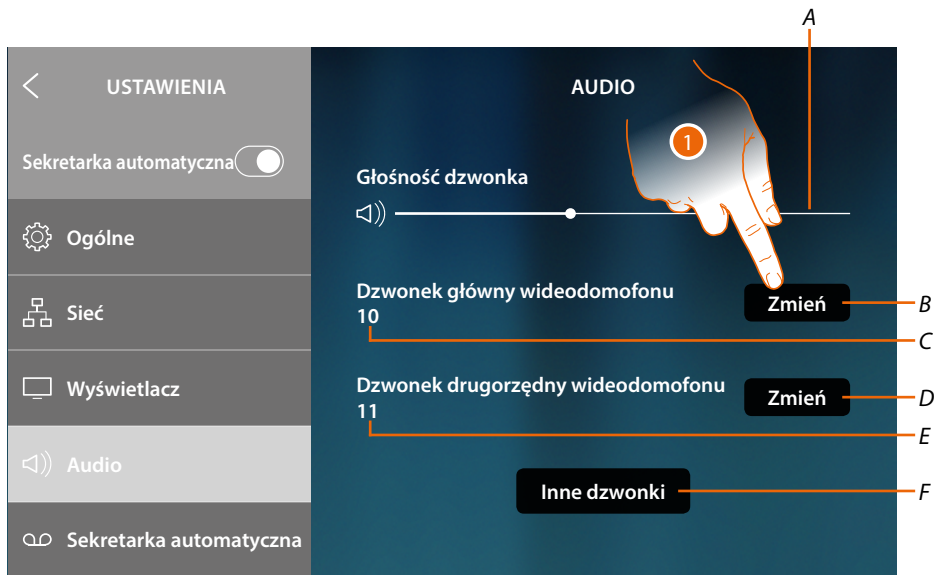

- A Wyświetl i dostosuj głośność dzwonka
 - B Zmień dzwonek dla połączenia z głównego panelu zewnętrznego
 - C Ustawiony numer dzwonka dla połączenia z głównego panelu zewnętrznego
 - D Zmień dzwonek dla połączenia z drugorzędnego panelu zewnętrznego
 - E Ustawiony numer dzwonka dla połączenia z drugorzędnego panelu wejściowego
 - F Otwiera stronę, na której można dopasować dzwonki do innych wydarzeń
1. Dotknij, aby zmienić dzwonek

W sekcji „Inne dzwonki” możesz dopasować dzwonek do następujących wydarzeń:
Panel Zewnętrzny S2, S3: wywołanie z Panelu Zewnętrznego DRUGORZĘDNEGO (S2;S3)
Wywołanie na piętrze: wywołanie pochodzące z przycisku obok Twoich drzwi wejściowych
Interkom wewnętrzny: wywołanie z domofonu obecnego w Twoim mieszkaniu.
Interkom zewnętrzny: wywołanie z domofonu znajdującym się w innym mieszkaniu

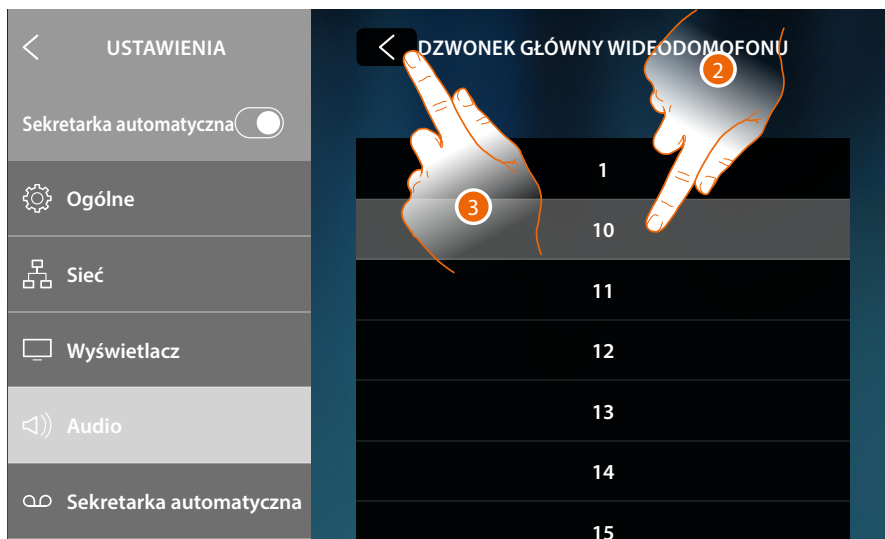

- 2. Przewiń i dotknij dostępne dźwięki (16), zostanie odtworzony dźwięk w trybie podglądu
- 3. Dotknij, aby wrócić i zapisać ustawienia

Sekretarka automatyczna

W tej sekcji możesz włączyć/wyłączyć funkcję automatycznej sekretarki, ustawić jakość nagrywanego wideo oraz włączyć/wyłączyć i nagrać wiadomość powitalną.



- A Włącz/wyłącz sekretarkę automatyczną
- B Wybierz, czy wiadomości wideo są nagrywane w sekretarce automatycznej w wysokiej rozdzielczości (do 25 wiadomości wideo 15-sekundowych) lub niskiej rozdzielczości (do 150 wiadomości wideo 15-sekundowych)
- C Włącz/Wyłącz wiadomość na powitanie
- D Nagraj wiadomość powitalną

Uwaga: wiadomość powitalna to wiadomość, którą gość usłyszy z panelu zewnętrznego, gdy automatyczna sekretarka wideodomofonu będzie aktywna. Jeśli nie nagraż wiadomości lub ją wyłączysz, nic nie zostanie odtworzone.

1. Dotknij, aby nagrać wiadomość powitalną

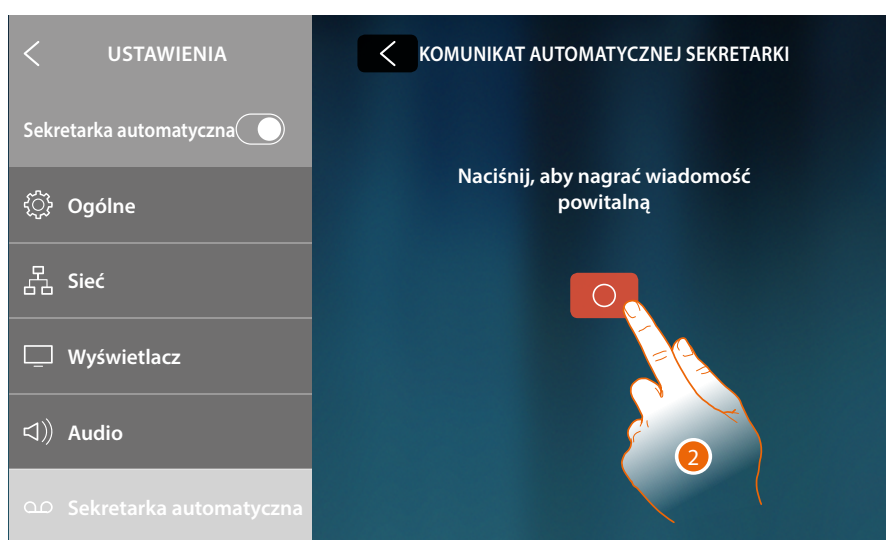

2. Dotknij, aby uruchomić nagrywanie

Wypowiedz wiadomość powitalną

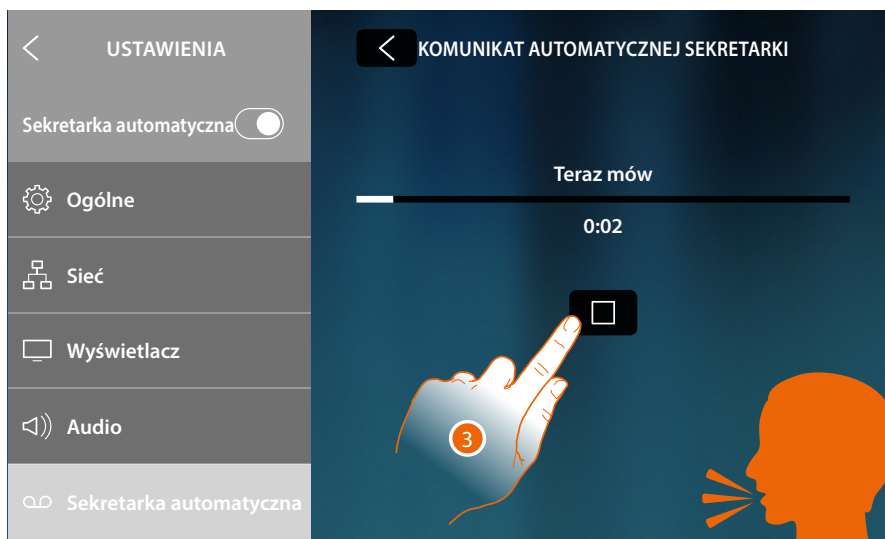

3. Dotknij, aby zakończyć nagrywanie



4. Dotknij, aby odsłuchać nagranie i ewentualnie

5. Dotknij, aby nagrać je ponownie

6. Dotknij, aby zapisać

Uwaga: najnowszy komunikat zastępuje najstarszy i nie będzie już można go odzyskać

Konto

W tej sekcji możesz zobaczyć listę użytkowników powiązanych z twoim urządzeniem i smartfony połączone z kontami.

Możesz też odłączyć pojedyncze smartfony lub usunąć użytkownika.

Ostrzeżenie: sekcja użytkowników pojawia się tylko wtedy, gdy wykonales powiązanie urządzenia z aplikacją



A Lista powiązanych użytkowników

B Odłącz wszystkich użytkowników

1. Dotknij, aby zarządzać użytkownikiem

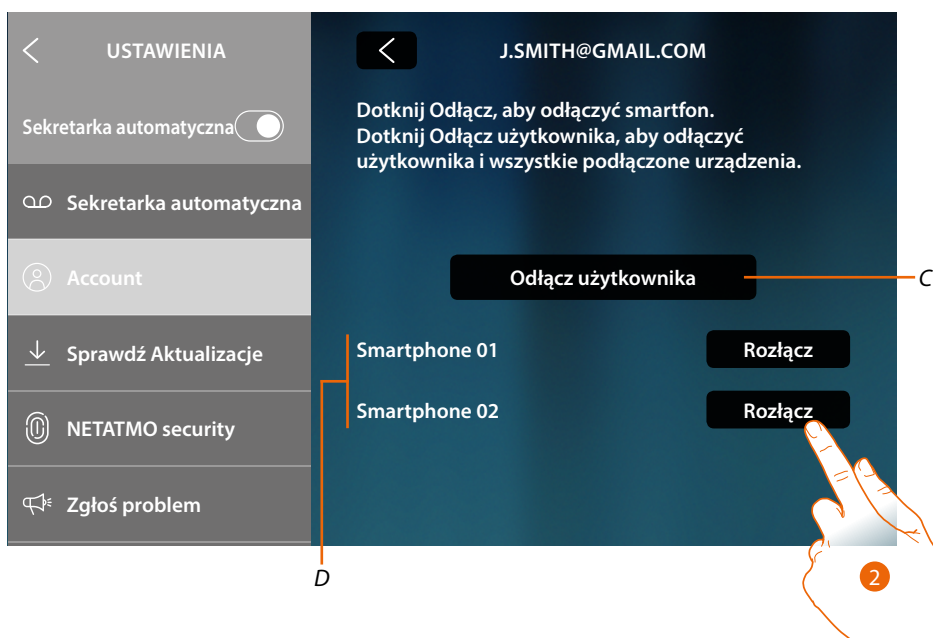

C Odłącz pojedynczego użytkownika

D Lista smartfonów połączonych z użytkownikiem

2. Dotknij, aby odłączyć smartfon



3. Dotknij aby potwierdzić

Aby ponownie podłączyć smartfon do urządzenia, wystarczy uwierzytelnić się za pomocą Aplikacji DOOR ENTRY for HOMETOUCH.



4. Dotknij, aby odłączyć użytkownika i wskutek tego wszystkie podłączone smartfony

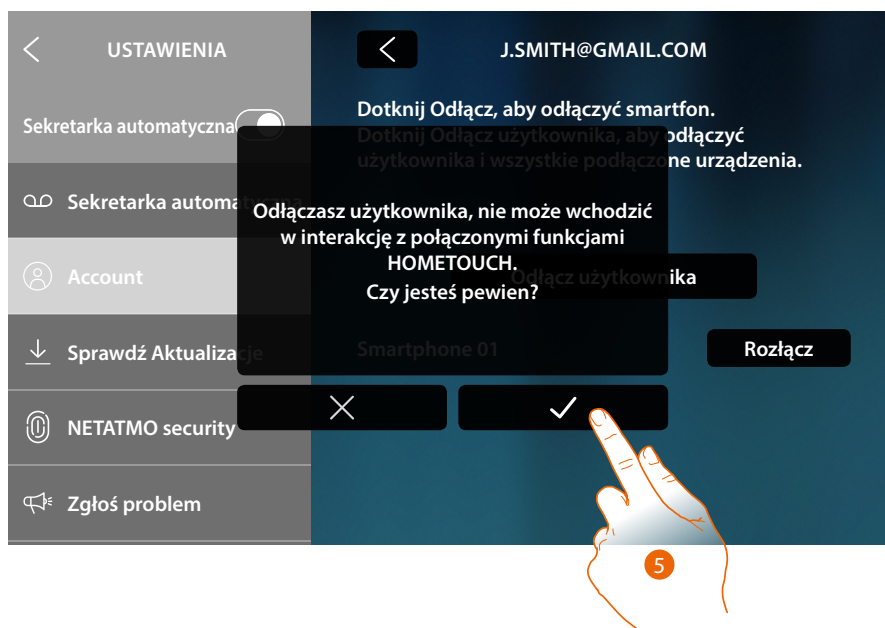

5. Dotknij aby potwierdzić

Aby ponownie powiązać Twojego użytkownika, trzeba zapytać o zaproszenie innego użytkownika lub, jeżeli nie ma innych użytkowników, należy powtórzyć proces kojarzenia

Uwaga: jeśli użytkownik jest podłączony tylko do jednego smartfona, odłączając go, automatycznie odłączam użytkownika.

Sprawdź aktualizacje

W tej sekcji możesz zobaczyć dostępność aktualizacji oprogramowania układowego (firmware), a następnie pobrać ją i zainstalować.

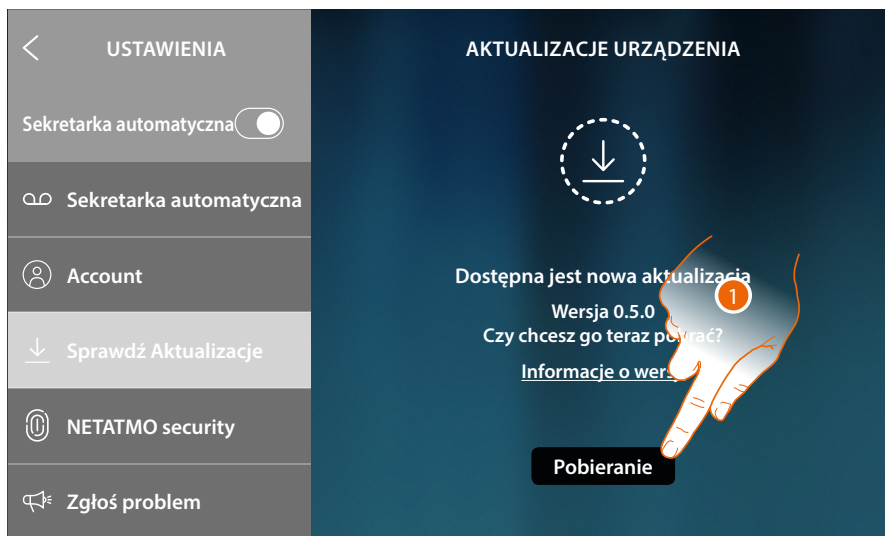

1. Jeśli jest dostępna, dotknij, aby pobrać aktualizację

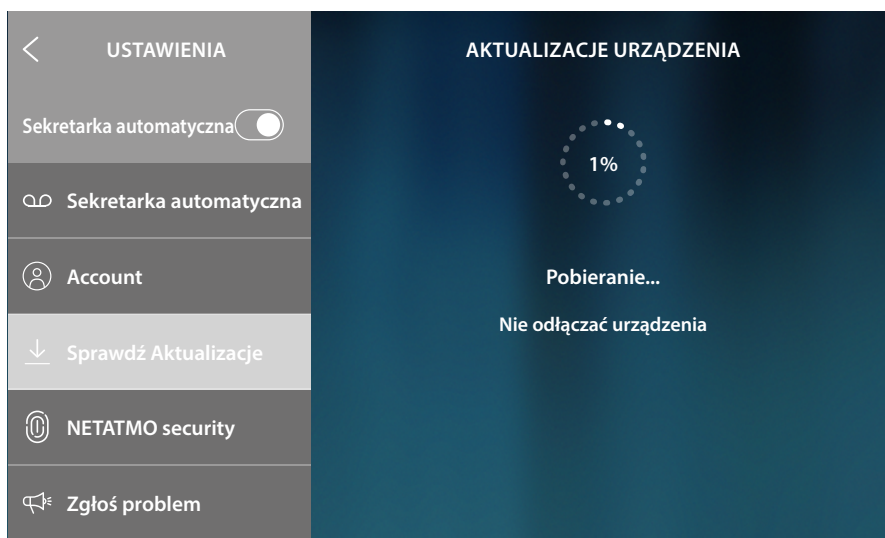

Nie wyłączaj ani nie odłączaj HOMETOUCH aż do zakończenia procedury.



2. Na koniec dotknij, aby zainstalować aktualizację; nie wyłączaj ani nie odłączaj HOMETOUCH aż do zakończenia procedury

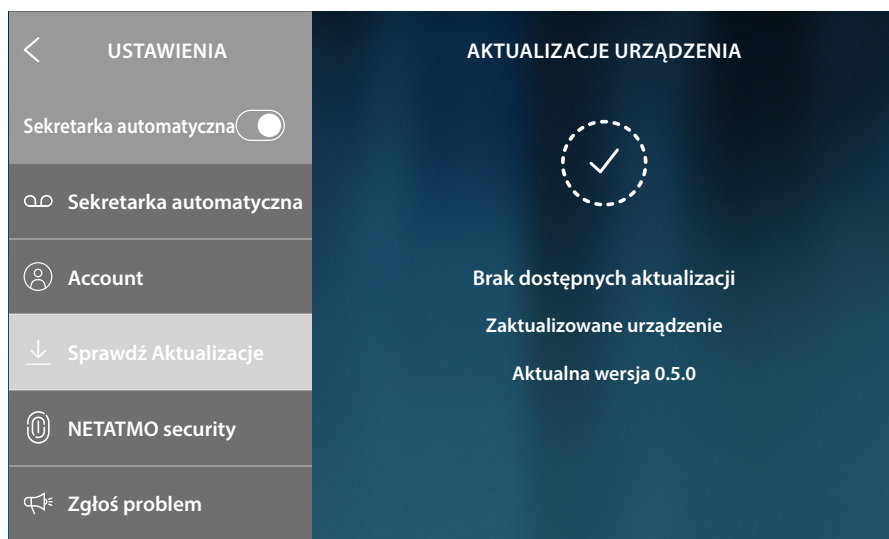

Po zakończeniu procedury urządzenie uruchomi się ponownie

NETATMO security

W tej sekcji, łącząc swoje konto NETATMO, możesz powiązać z HOMETOUCH kamery NETATMO zainstalowane w pomieszczeniach.

Powiązanie z kamerami NETATMO umożliwia korzystanie z funkcji rozpoznawania twarzy (funkcja „W domu” aplikacji Security NETATMO), w momencie gdy przychodzi połączenie z Panelu Zewnętrznego i pokazuje, czy jest w mieszkaniu ktoś, kto może odebrać to połączenie (tylko z modelem kamery NETATMO „Welcome”).

Uwaga: obrazy z kamer kompatybilnych z NETATMO można wyświetlać tylko wtedy, gdy funkcja monitorowania jest włączona w aplikacji NETATMO Security.

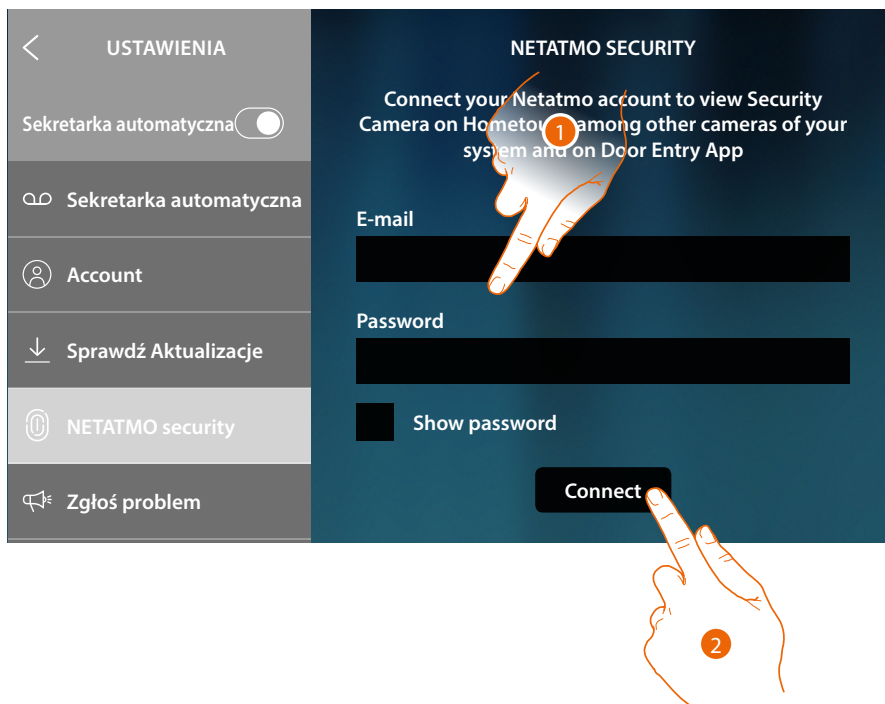

1. Wprowadź dane uwierzytelniające konta NETATMO
2. Dotknij, aby kontynuować



3. Wybierz dom, dla którego chcesz wyświetlić informacje o obecności osób w domu
4. Dotknij aby potwierdzić

Teraz, gdy twoje konto NETATMO jest podłączone, możesz oglądać kamery NETATMO na stronie głównej w obszarze Nadzór wideo, w obszarze ulubionych oraz w w aplikacji Door Entry for HOMETOUCH.



5. Dotknij, aby odłączyć konto NETATMO

Uwaga: po odłączeniu konta NETATMO nie będzie już możliwe zarządzanie kamerami NETATMO zarówno z urządzenia (Nadzór wideo i obszar ulubionych), jak i z aplikacji.

Zgłoś problem

W tej sekcji możesz zgłosić do serwisu pomocy problem, który się pojawił.

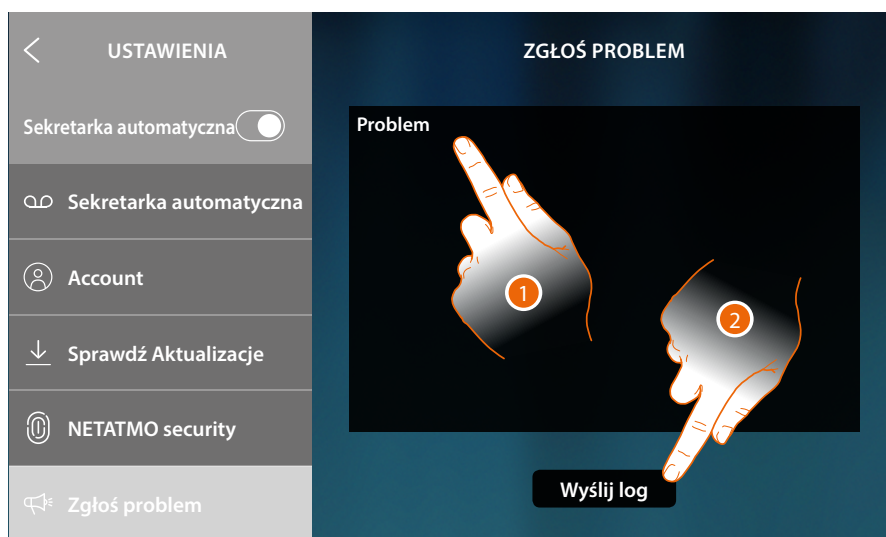

1. Wpisz w odpowiednim polu problem, który chcesz zgłosić
2. Dotknij, aby wysłać wiadomość do serwisu pomocy

Wiadomość potwierdzi pomyślne wystanie

Ustawienia zaawansowane

W tej sekcji możesz:

- wykonywać zaawansowane ustawienia systemu wideodomofonowego, tworząc polecenia, interkom i kamery. Po ich utworzeniu pozostaną do dyspozycji użytkownika, który będzie je mógł wstawić do ulubionych i wykorzystać;
- włączyć zarządzanie obciążeniami, aby umożliwić użytkownikowi przeglądanie stanu obciążeń, a w przypadku odłączenia, ponownie je aktywować;
- dokonać synchronizacji z MyHOMEserver1 obecnym w twoim systemie i pozyskać w ten sposób funkcje automatyki domowej.

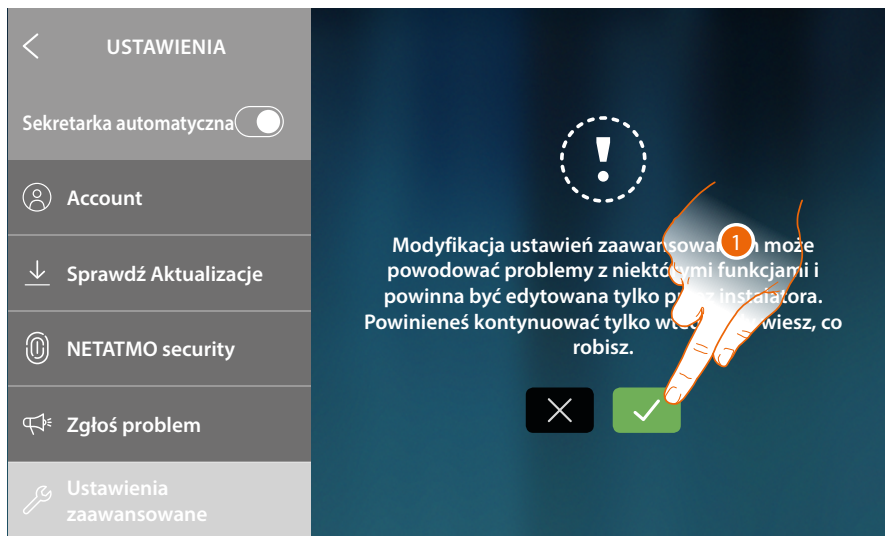

1. Dotknij, aby zmienić ustawienia zaawansowane.

Uwaga: modyfikacja ustawień zaawansowanych musi zostać przeprowadzona przez wykwalifikowany personel. Nieprawidłowe operacje mogą zaszkodzić pracy urządzenia

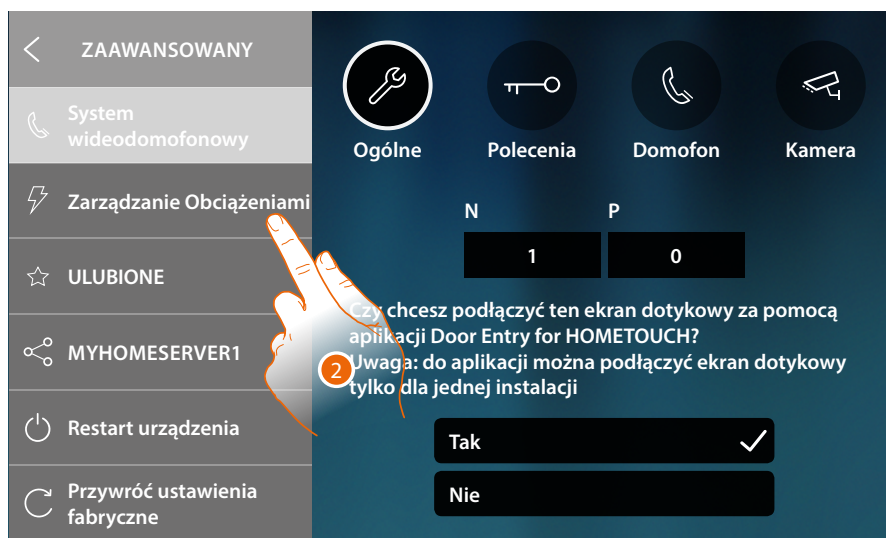

System wideodomofonowy	Ogólne , Polecenia , Domofon , Kamera
Zarządzanie Obciążeniami	Przełącza/synchronizuje i zarządza obciążeniami instalacji
ULUBIONE	Zablokuj/odblokuj ulubione na stronie głównej
MYHOMESERVER1	Zmiana/wykonanie podłączenia i synchronizacji do MyHOMEserver1
Restart urządzenia	Ponownie uruchamia urządzenie bez utraty konfiguracji
Przywróć ustawienia fabryczne	Resetuje urządzenie do wartości fabrycznych

- Dotknij, aby zmienić zaawansowane ustawienia systemu wideodomofonowego, zarządzanie obciążeniami, MyHomeserver1 i zresetować lub ponownie uruchomić urządzenie.

System wideodomofonowy

Ogólne



1. Dotknij, aby przejść do sekcji ustawień wideodomofonii.
2. Wprowadź wartości konfiguratora N, aby ustawić adres urządzenia i wartości konfiguratora P, aby ustawić adres PZ, którego zamek otwiera się za pomocą AW w stanie spoczynku, i do którego skierowane jest samowłączenie
3. Wybierz, czy urządzenie jest powiązane z aplikacją DOOR ENTRY for HOMETOUCH, a zatem jedyne, które może przekazywać połączenia przychodzące do aplikacji i zarządzać automatyczną sekretarką.

W systemie możesz powiązać tylko jedno urządzenie z aplikacją

Przewiń stronę w dół, aby wyświetlić pozostałe parametry

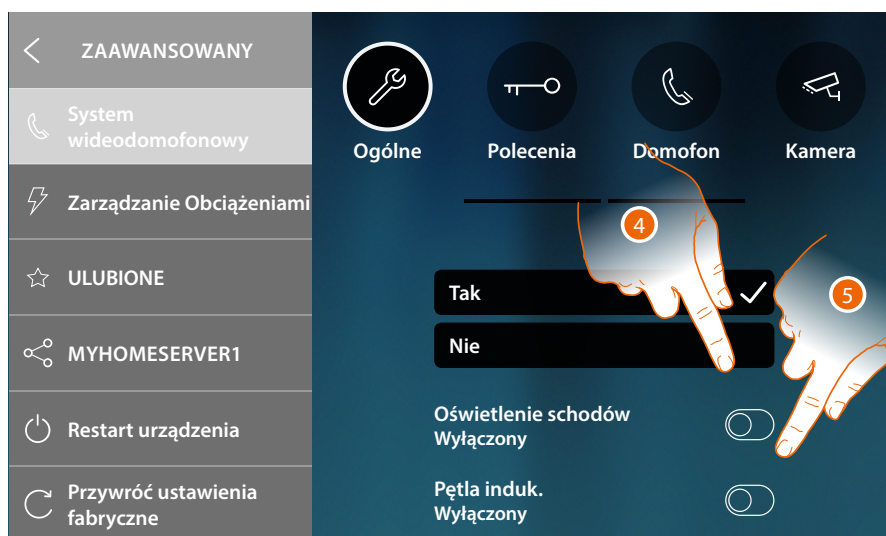

4. Włącz funkcję „Oświetlenie schodów”
5. Włącz funkcję „Teleloop” (pętli indukcyjnej)

Polecenia

W tej sekcji możesz tworzyć polecenia sterujące niektórymi siłownikami w twoim systemie (np. zamek, oświetlenie ogrodu itp.).

Po utworzeniu będą dostępne dla użytkownika, aby mógł je dodać do ulubionych na stronie głównej, a następnie wykorzystać.



1. Dotknij, aby przejść do sekcji Polecenia
2. Dotknij, aby dodać polecenie



3. Wybierz typ polecenia spośród:
 - Zamek:** umożliwia wysłanie polecenia aktywacji zamka do dedykowanego siłownika
 - Ogólny:** umożliwia wysłanie ogólnego polecenia aktywacji do dedykowanego siłownika
 - Oświetlenie schodów*:** umożliwia wysłanie polecenia aktywacji oświetlenia klatki schodowej do dedykowanego siłownika

**To polecenie pojawia się tylko wtedy, gdy zostało włączone w ustawieniach ogólnych*
4. Wprowadź opis
5. Wprowadź adres siłownika (tylko zamek i ogólny)
6. Dotknij, aby zapisać



7. Dotknij, aby zmienić opis i/lub adres siłownika
8. Dotknij, aby usunąć polecenie

Interkom

W tej sekcji można skonfigurować domofony (interkom), które pozwolą użytkownikowi na komunikowanie się z innymi wideodomofonami/domofonami zainstalowanymi w mieszkaniu lub w innych mieszkaniach.

Po skonfigurowaniu będą dostępne dla użytkownika, aby mógł je dodać do ulubionych na stronie głównej, a następnie wykorzystać.

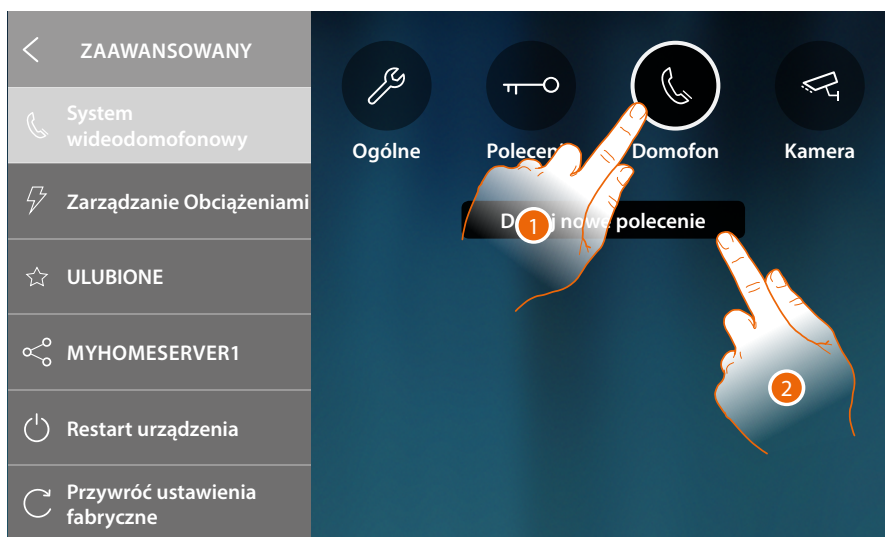

1. Dotknij, aby wejść do sekcji Domofon (interkom)
2. Dotknij, aby dodać Domofon (interkom)



3. Wybierz typ interkomu spośród:
 - Wewnętrzny:** umożliwia komunikację pomiędzy pomieszczeniami tego samego mieszkania (lub między urządzeniami w różnych mieszkaniach, o ile nie istnieją interfejsy mieszkania).
 - Zewnętrzny:** umożliwia komunikację pomiędzy lokalami różnych mieszkań (w przypadku jeśli istnieją interfejsy mieszkania)
 - Ogólne:** umożliwia komunikację ze wszystkimi aparatami wewnętrznymi (wszystkie aparaty w mieszkaniu w przypadku, gdy HOMETOUCH jest podłączony po interfejsie mieszkania lub wszystkie aparaty wewnętrzne w bloku mieszkalnym, jeśli nie ma interfejsu mieszkania)
4. Wprowadź opis
5. Wpisz adres:
 - Wewnętrzny:** adres przewodowego urządzenia w tym samym mieszkaniu, do którego chcesz zadzwonić
 - Zewnętrzny:** adres innego mieszkania, do którego chcesz zadzwonić
5. Dotknij, aby zapisać:



7. Dotknij, aby zmienić opis i / lub adres
8. Dotknij, aby wybrać Domofon (interkom)

Kamera

W tej sekcji możesz skonfigurować kamery, które pozwalają użytkownikowi na wyświetlanie obrazów ze swojego mieszkania, strefy wspólnej lub z systemu nadzoru wideo. Po skonfigurowaniu pozostaną do dyspozycji użytkownika i dodane do ulubionych na stronie głównej.



1. Dotknij, aby wejść do sekcji Kamer
2. Dotknij, aby dodać Kamerę/Panel Zewnętrzny



3. Wybierz typ Kamery/Panelu Zewnętrznego spośród:
 - Publiczna:** umożliwia wyświetlanie obrazów pochodzących z Kamery/Panelu Zewnętrznego zainstalowanej w części kondominialnej i widocznej dla wszystkich mieszkańców (jeśli jest interfejs mieszkania)
 - Prywatna:** umożliwia wyświetlanie obrazów pochodzących z Kamery/Panelu Zewnętrznego zainstalowanej we własnym mieszkaniu (jeśli jest interfejs mieszkania).*
 - CCTV:** umożliwia wyświetlanie obrazów pochodzących z Kamery instalacji nadzoru wideo zintegrowanej z systemem wideodomofonii SCS. Obraz wyświetlany jest przez trzy minuty i nie można uruchomić sekwencji kamer. Jeżeli chcesz zobaczyć sekwencję kamer lub podzielony obraz, podłączyć interfejs 347400 do wyjścia urządzenia (np. Digital Video Recorder), który wykonuje tę czynność.**
 - NETATMO:** tego typu nie można wybrać, ponieważ wszystkie kamery NETATMO są automatycznie dodawane po powiązaniu konta NETATMO (patrz [Ustawienia / Zabezpieczenia NETATMO](#)).

Uwaga: kamery kilku domów (dom nad morzem, dom w górach) można powiązać z tym samym kontem, aby mieć scentralizowany punkt nadzoru wideo zarówno z aplikacji, jak i z HOMETOUCH

***Uwaga:** w systemach kondominialnych bez interfejsów mieszkania i w domach jednorodzinnych kamery są traktowane jako PRYWATNE

****Uwaga:** w celu wykonania tej integracji odnieść się do instrukcji lub schematów interfejsu SCS/ wspólnościowy 347400

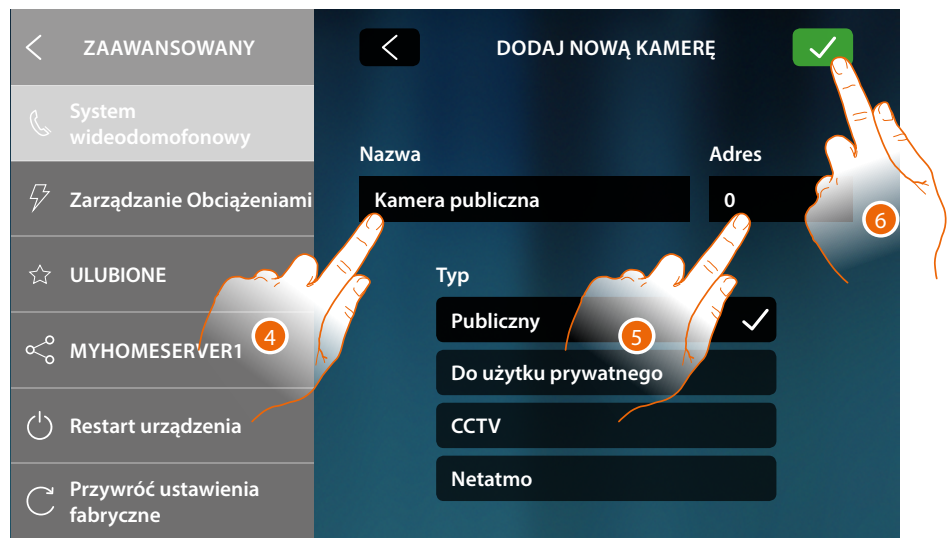

4. Wprowadź opis
5. Wprowadź adres Kamery/Panelu Zewnętrznego
6. Dotknij, aby zapisać



7. Dotknij, aby zmienić opis i / lub adres
8. Dotknij, aby usunąć kamerę/panel zewnętrzny

Uwaga: w przypadku kamer NETATMO można zmienić tylko opis

Zarządzanie obciążeniami

W tej sekcji możesz synchronizować / przeglądać i kierować obciążeniami zarządzanymi przez jednostkę kontroli obciążeń w twoim systemie.



A Włącz odbiór powiadomienia dźwiękowego, gdy jednostka sterująca rozłączy obciążenie

1. Dotknij, aby rozpocząć skanowanie urządzeń systemu zarządzania obciążeniami w systemie.

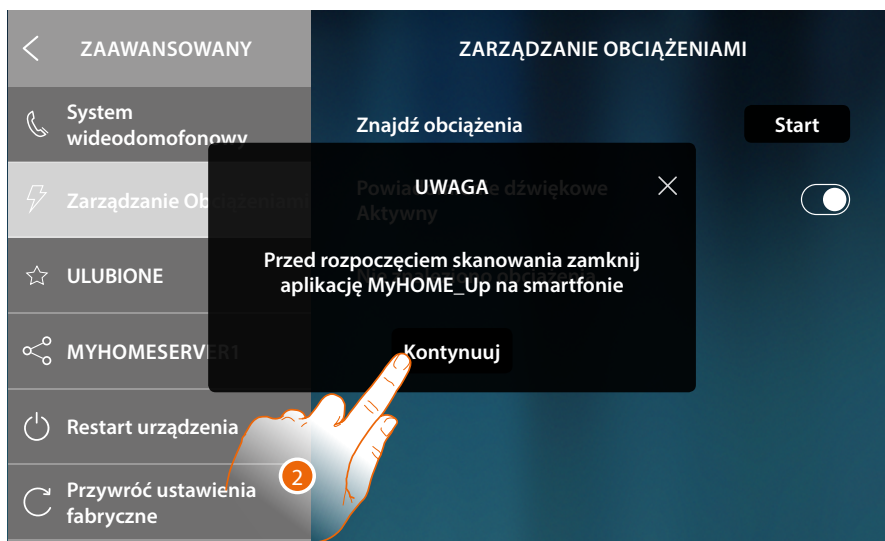

2. Zamknij aplikację MyHOME_Up na smartfonie (jeśli jest otwarta) i dotknij, aby kontynuować.

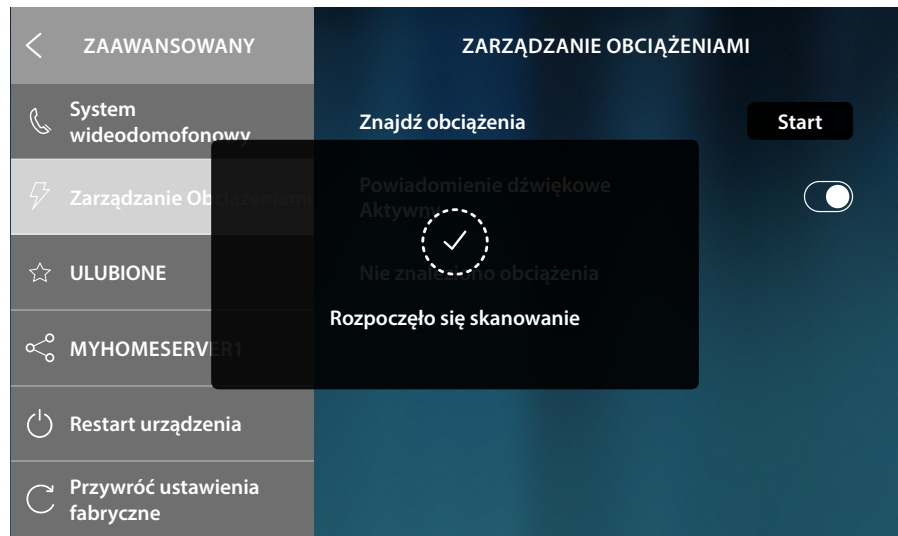

Komunikat wskazuje, że skanowanie zostało rozpoczęte, poczekaj na zakończenie.

Uwaga: ta procedura może potrwać kilka minut.

Po zakończeniu skanowania pojawiają się aktory (nazwane kodem artykułu) wykryte podczas skanowania w kolejności pierwszeństwa.



3. Dotknij, jeśli chcesz zmienić nazwę na nazwę obciążenia podłączonego do siłownika (aktora). Aby zidentyfikować priorytet siłownika, sprawdź za pomocą MyHOME_Suite lub bezpośrednio na siłowniku (tylko w przypadku jego konfiguracji fizycznej).



4. Wpisz nazwę
5. Dotknij, aby zakończyć

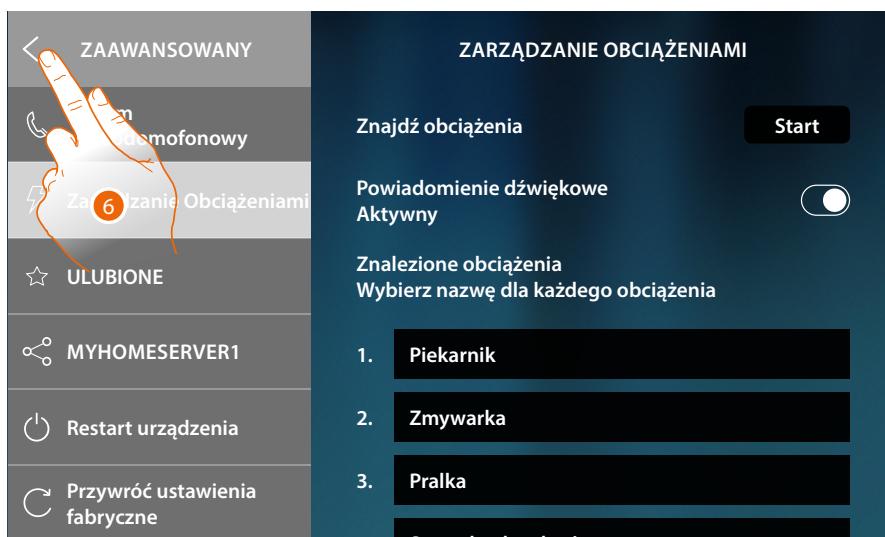

6. Dotknij, aby wrócić do Strony Głównej

Ulubione

W tej sekcji możesz zablokować/odblokować ulubione obiekty wstawione na stronie głównej. Blokada uniemożliwia przenoszenie lub usuwanie obiektu z ulubionych.

Możesz także przywrócić pasek ulubionych do domyślnego stanu, tj. z obecnymi tylko oryginalnymi obiektami („Spójrz” i „Otwarte drzwi”).

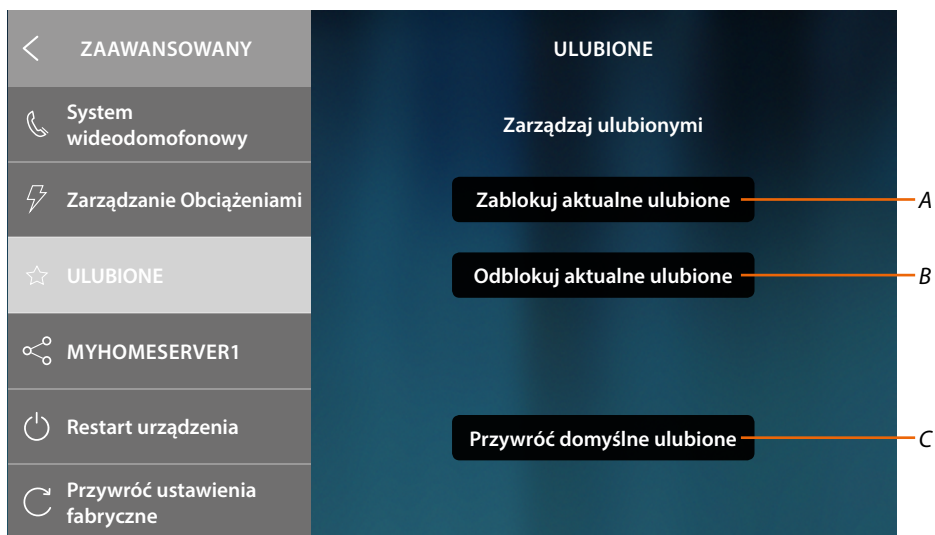

- A Zablokuj ulubione elementy na stronie głównej.
Nie będzie już można ich przenosić ani usuwać

Uwaga: dodane obiekty zostaną domyślnie odblokowane; aby je zablokować, powtórz polecenie „Zablokuj zestaw ulubionych”.

- B Odblokuj swoje ulubione obiekty na stronie głównej.

- C Przywróć pasek ulubionych zawierający tylko oryginalne obiekty („Spójrz” i „Otwarte drzwi”).

Uwaga: jeśli oprócz oryginalnych obiektów dodano inne, dzięki tej funkcji wszystkie zostaną usunięte z paska ulubionych.

1. Dotknij, aby aktywować ustawienie.

Uwaga: ustawienie ma miejsce natychmiast, bez komunikatu potwierdzającego.

MyHOMEServer1

W tej sekcji możesz zobaczyć, do którego MyHOMEServer1 podłączone jest urządzenie, a jeśli nie jest podłączone do żadnego, połącz i zsynchronizuj.

Dzięki synchronizacji urządzenie uzyska wszystkie funkcje automatyki domowej już obecne w MyHOMEServer1.



A Stan połączenia

B Identyfikator urządzenia MyHOMEServer1 podłączonego do urządzenia

1. Dotknij, aby odłączyć



2. Dotknij, aby rozpocząć [procedurę łączenia i synchronizacji z MyHOMEServer1](#)

Restart urządzenia

Funkcja ta pozwala na ponowne uruchomienie urządzenia bez utraty konfiguracji



1. Dotknij, aby ponownie uruchomić urządzenie

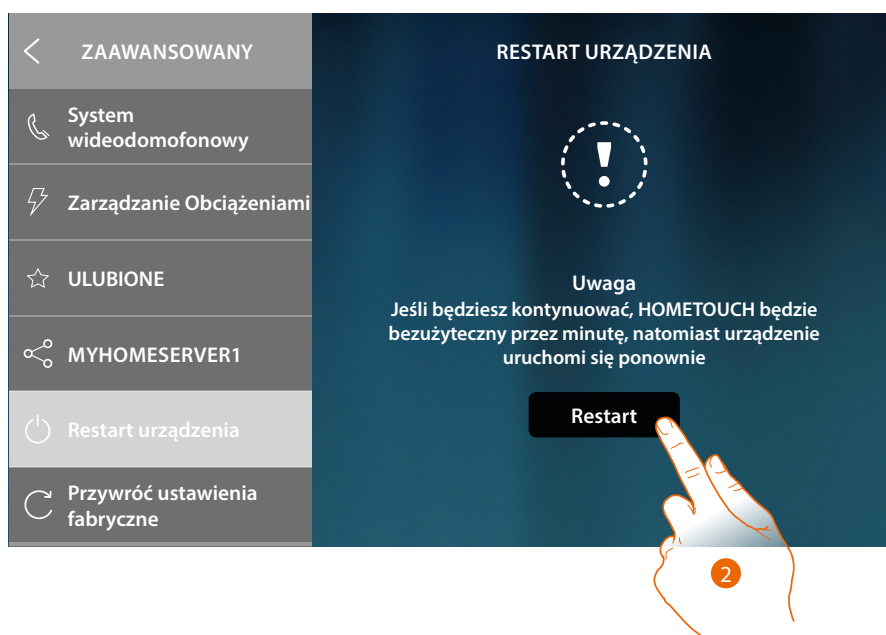

2. Dotknij, aby potwierdzić, urządzenie pozostanie niedostępne przez pewien czas

Przywróć ustawienia fabryczne

Ta funkcja pozwala zresetować urządzenie do wartości fabrycznych

Ostrzeżenie: wszystkie konfiguracje zostaną usunięte

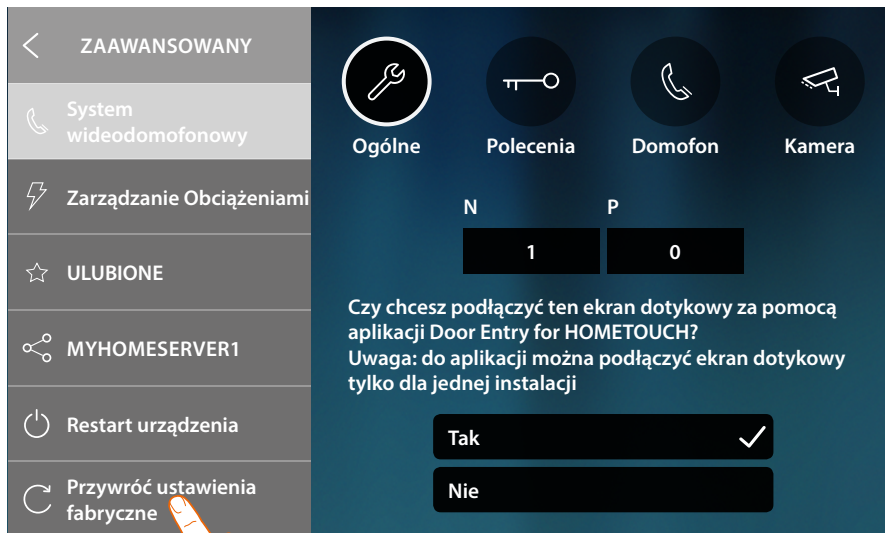

1. Dotknij, aby rozpocząć procedurę resetowania do ustawień fabrycznych



2. Dotknij, aby kontynuować.

Ostrzeżenie: wszystkie konfiguracje zostaną usunięte



1. Dotknij, aby potwierdzić i skasować wszystkie powiązane konta, wiadomości w sekretarce i notatki

Po pewnym czasie urządzenie uruchomi się ponownie i wyświetli pierwszy ekran **konfiguracji**



btMore

01 – Szybka procedura (Pomiń), aby odłożyć lub nie skonfigurować systemu wideodomofonowego

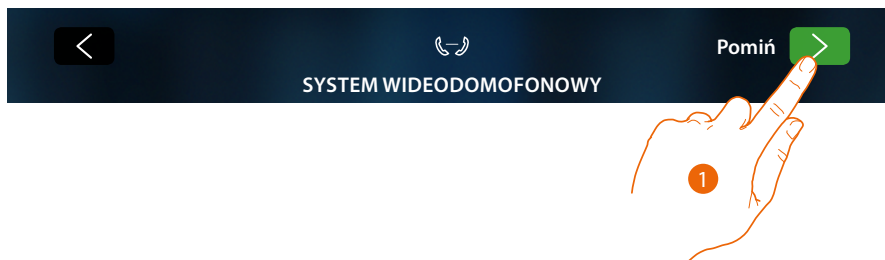

1. Dotknij, aby pominąć lub odłożyć konfigurację parametrów wideodomofonii
Pojawia się poniższy ekran:



2. Dotknij, aby nie konfigurować wideodomofonii

Uwaga: po wybraniu tej opcji nie będzie już można skonfigurować systemu wideodomofonowego, chyba że zresetujesz urządzenie i ponowisz całą konfigurację

lub

3. Dotknij, aby odłożyć konfigurację systemu wideodomofonowego na później [w sekcji ustawienia zaawansowane wideodomofonii](#)
4. Dotknij, aby kontynuować.

02 – Szybka procedura (Pomiń) synchronizacji z MyHOMEserver1

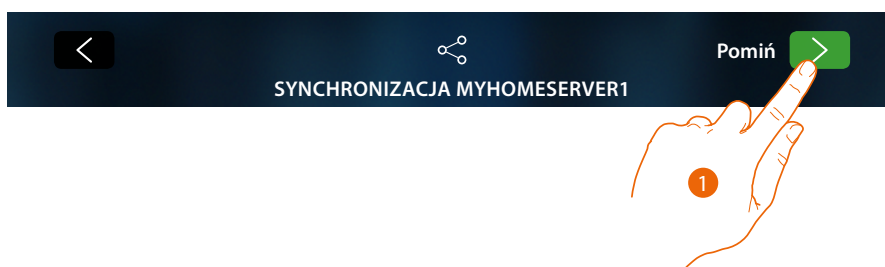

1. Dotknij, aby opóźnić synchronizację z MyHOMEserver1

Pojawia się poniższy ekran:



2. Dotknij, aby nie rozpocząć synchronizacji z MyHOMEserver1

Pojawia się Strona główna



Teraz twoje urządzenie jest skonfigurowane do pracy tylko w części dotyczącej wideodomofonii. Aby również korzystać z części automatyki domowej, musisz zsynchronizować się z MyHOMEserver1 [w sekcji ustawień zaawansowanych MyHOMEserver](#), aby natomiast korzystać tylko z części wideodomofonowej i współdziałać z aplikacją, musisz podłączyć urządzenie do sieci domowej za pośrednictwem kabla lub Wi-Fi.



W sekcji Ustawienia / Sieć wybierz typ technologii używanej do **łączenia się z siecią domową**.

Uwaga: upewnij się, że smartfon, na którym jest zainstalowana aplikacja, jest podłączony do tej samej sieci, do której jest podłączone urządzenie.

03 – Wprowadź ręcznie adres IP MyHOMEServer1

Jeśli w sieci nie zostanie znalezione żadne urządzenie MyHOMEServer1, pojawi się następujący ekran:

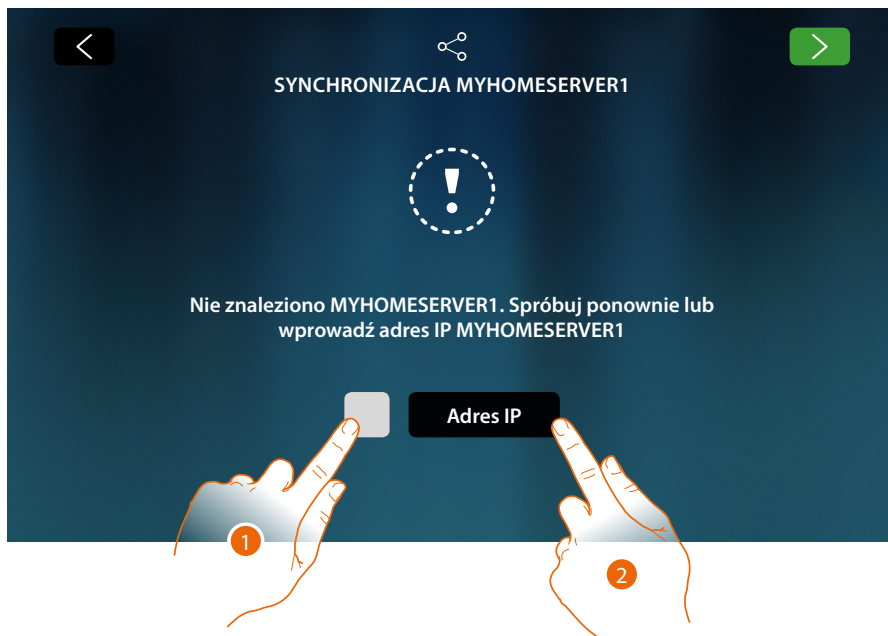

1. Dotknij, aby powtórzyć wyszukiwanie lub
2. Dotknij, aby ręcznie wprowadzić adres IP



3. Wpisz adres IP
4. Dotknij, aby rozpocząć wyszukiwanie

Jeśli nie znasz adresu IP urządzenia MyHOMEServer1, możesz go znaleźć w aplikacji Myhome_up. Aby skorzystać z funkcji MyHOME_Up, zapoznaj się z podręcznikami dostępnymi na stronie: www.homesystems-legrandgroup.com

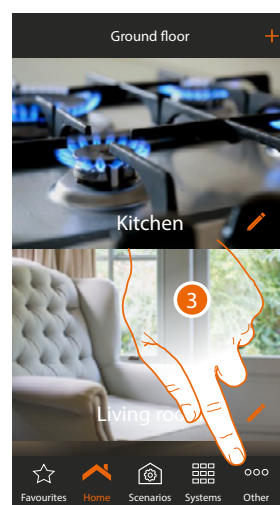
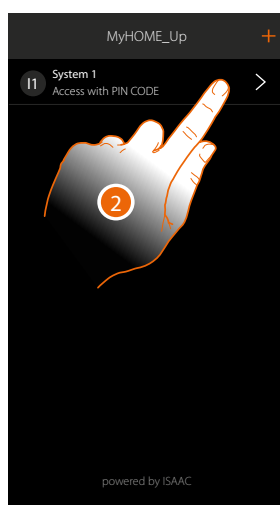

1. Otwórz aplikację MyHOME_Up
2. Uzyskaj dostęp do systemu przez połączenie instalatora
3. Dotknij, aby otworzyć stronę Ustawienia

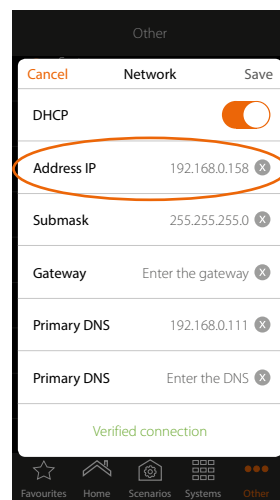
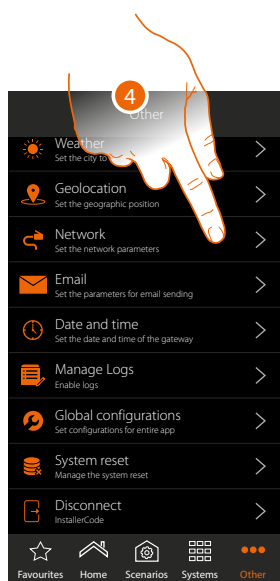

4. Dotknij, aby wyświetlić parametry sieciowe urządzenia MyHOMEServer1

BTicino SpA
Viale Borri, 231
21100 Varese
www.bticino.com
