

- **Dati dimensionali e descrizione**
- **Dimensional data and description**
- **Données dimensionnelles et description**
- **Datos dimensionales y descripción**

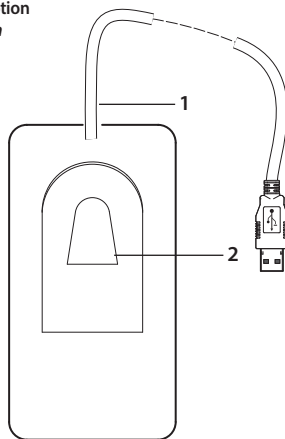
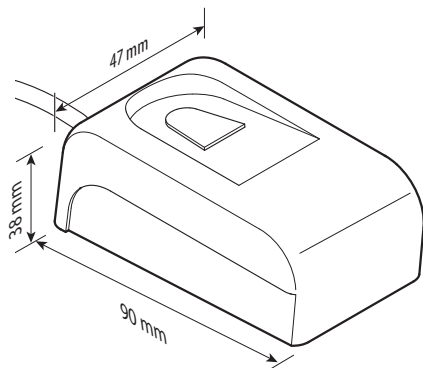

1. Cavo USB
2. Superficie acquisizione impronta

1. USB cable
2. Fingerprint acquisition surface

1. Câble USB
2. Surface d'acquisition d'empreinte

1. Cable USB
2. Superficie de adquisición de la huella

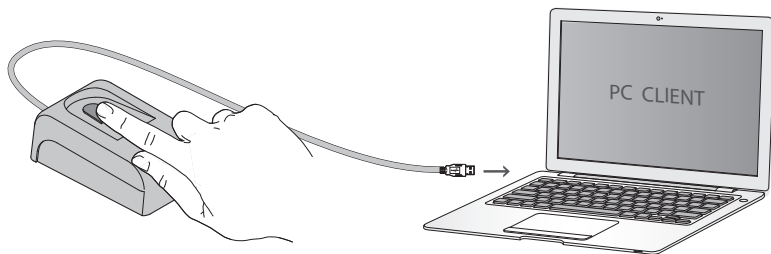

- Posizionare un dito sul lettore per completare la procedura di programmazione.
- *Place a finger on the reader to complete the programming procedure.*
- Positionner le badge ou la carte sur le lecteur pour la programmation.
- *Posicionar un dedo sobre el lector para completar el procedimiento de programación.*

Dati tecnici

Temperatura di funzionamento	10 – 60 C°
Umidità di esercizio	20 – 80 %
Temperatura stoccaggio	(- 40) – (+ 70) C°

Données techniques

Température de fonctionnement	10 – 60 C°
Humidité de fonctionnement	20 – 80 %
Température de stockage	(- 40) – (+ 70) C°

Technical data

Operating Temperature	10 – 60 C°
Operating humidity	20 – 80 %
Storage Temperature	(- 40) – (+ 70) C°

Datos técnicos

Temperatura de funcionamiento	10 – 60 C°
Humedad de funcionamiento	20 – 80 %
Temperatura de almacenaje	(- 40) – (+ 70) C°



www.homesystems-legrandgroup.com

- Il dispositivo deve essere configurato tramite software. Per il download del software, della documentazione di installazione del dispositivo e per qualsiasi altra informazione, fare riferimento al sito web.
- *The device must be configured by software. For software download, installation device documentation and for any other information, refer to the website.*
- Le dispositif doit être configuré à l'aide du logiciel. Pour télécharger le logiciel, la documentation d'installation du dispositif et pour toute autre information, faire référence au site Internet.
- *El dispositivo se ha de configurar mediante el software. Para descargar el software de la documentación de instalación del dispositivo y para cualquier otra información, consultar el sitio web*

Avvertenze e diritti del consumatore



Leggere attentamente prima dell'uso e conservare per un riferimento futuro.



Divieto di toccare le unità con le mani bagnate.
 Divieto di utilizzo di pulitori liquidi o aerosol.
 Divieto di occludere le aperture di ventilazione.
 Divieto di modificare i dispositivi.
 Divieto di rimuovere parti di protezione dai dispositivi.
 Divieto di esporre l'unità a stivaggio o a spruzzi d'acqua.
 Divieto di installare le unità in prossimità di fonti di calore / freddo.
 Divieto di installare le unità in prossimità di gas nocivi e polveri.
 Divieto di fissaggio delle unità su superfici non adatte.



Attenzione: le operazioni di installazione, configurazione, messa in servizio e manutenzione devono essere effettuate esclusivamente da personale qualificato.

Avertissements et droits du consommateur



Lire attentivement avant toute utilisation et installation de nos produits et conserver pour toute consultation en cas de besoin.



Interdiction de toucher les unités avec les mains mouillées.
 Interdiction d'utiliser des produits de nettoyage liquides ou des aérosols.
 Interdiction de boucher les ouvertures de ventilation.
 Interdiction de modifier les dispositifs.
 Interdiction de retirer les parties de protection des dispositifs.
 Interdiction d'exposer l'unité à des suintements ou à des éclaboussures.
 Interdiction d'installer les unités à proximité de sources de chaleur/froid.
 Interdiction d'installer les unités à proximité de gaz nocifs et poudres/poussières.
 Interdiction de fixer les unités sur des surfaces non appropriées.



Attention : les opérations d'installation, de configuration, de mise en service et d'entretien doivent être confiées à un personnel qualifié.

Warnings and consumer rights



Read carefully before use and keep for future reference.



Touching the units with wet hands is forbidden.
 Using liquid cleaners or aerosols is forbidden.
 Blocking the ventilation openings is forbidden.
 Modifying the devices is forbidden.
 Removing protective parts from the devices is forbidden.
 Exposing the unit to water drops or splashes is forbidden.
 Installing the units near heat/cold sources is forbidden.
 Installing the units near harmful gases and powders is forbidden.
 Fastening the units on unsuitable surfaces is forbidden.



Caution: Installation, configuration, starting-up and maintenance must be performed exclusively by qualified personnel.

Advertencias y derechos del consumidor



Lea detenidamente antes del uso y conserve la documentación para consultas futuras.



Se prohíbe tocar las unidades con las manos mojadas.
 Se prohíbe el uso de limpiadores líquidos o aerosoles.
 Se prohíbe taponar las aperturas de ventilación.
 Se prohíbe modificar los dispositivos.
 Se prohíbe desmontar las partes de protección de los dispositivos.
 Se prohíbe exponer la unidad a goteos o a chorros de agua.
 Se prohíbe instalar las unidades cerca de fuentes de calor / frío.
 Se prohíbe instalar las unidades cerca de gases nocivos y polvo.
 Se prohíbe fijar las unidades en superficies no aptas.



Atención: Las operaciones de instalación, configuración, puesta en servicio y mantenimiento han de ser efectuadas exclusivamente por personal cualificado.